

IVECO Trakker AD410T41 (8x4)



Машини можуть мати двигуни різної потужності, різні кабіни, широку гаму колісних баз і колісних формул. Партія самоскидів IVECO Trakker AD410T41 (8x4) вже надійшла в Україну і є в наявності. Вантажопідйомність такого шасі становить 30 т, паспортна повна маса - 41 т. Корисний об'єм даних кузовів - 18 куб. м.

Опис:

- На автомобілі встановлений дизельний двигун Cursor 13 стандарту Євро 5, особливістю якого є турбіна із змінною геометрією. Робочий об'єм його 12,8 л, потужність - 410 к.с., максимальний обертовий момент - 2100 Нм. Механічна синхронізована 16-ступінчаста коробка передач марки ZF Ecosplit відрізняється високою міцністю і розрахована на крутний момент в 2200 Нм. Втім, можна замовити і автоматизовану, 12-ступінчасту КП Eurotronic цього ж виробника. Вона дорожче, але зате не тільки полегшує працю водія, але і дозволяє економити паливо.

Контактний телефон:
+38(097) 746-67-04
+38(099) 632-13-31
+38(044) 232-02-98

Адреса: Україна, 04060, м. Київ,
вул. Ризька, буд. 73-г, офіс 7
E-mail: tovkst@gmail.com
Website: kievspecteh.com

Код ЄДРПОУ 42623361.
IBAN UA573282090000026003000003717
в АТ «АБ «Південний».

- У трансмісії є блокування диференціалів - як міжколесних, так і міжосьового. Це покращує прохідність на м'яких ґрунтах. У машини є дуже ефективний моторне гальмо IVECO Turbo Brake.

- Підвіска передніх осей машини посилена, на параболічних ресорах. Зокрема, має три листа замість двох. Посилено і рама - товщина її лонжеронів 10 мм. Вона має краще в класі опір крученню. Більш міцні і мости. Задні мости посилені і розраховані на сумарне навантаження 32 т. На двох передніх мостах встановлені більш широкі шини - розмірності 385/65 замість 315/65. Завдяки цьому передні колеса в повній мірі витримують осьову навантаження до 9 т. Дорожній просвіт з цими шинами цілком достатній - 330 мм.

- Як і належить будівельному самоскиду є захист картера. Бампер - міцний металевий. Паливний бак - алюмінієвий, на 290 л. Біля нього зручно розташований фільтр-сепаратор з підігрівом, захищений сталеву пластину, зі зручною підкачкою. Є датчик води, в разі чого її можна легко спускати з колби. Для зарядки акумулятора є зручний роз'єм.

- Представлені самоскиди мають два типи кузовів - з напівкруглим днищем і прямокутним. Перші особливо гарні для перевезення асфальту, бо краще очищаються від налиплого вантажу і дозволяють більш точно його висипати. А другі, внаслідок своєї конфігурації, більш зручні для перевезення великогабаритних вантажів, хоча, звичайно, в них можна перевозити асфальт і інші сипучі матеріали.

Фото:

Вивантаження відбувається за допомогою перекидання назад:



Контактний телефон:
+38(097) 746-67-04
+38(099) 632-13-31
+38(044) 232-02-98

Адреса: Україна, 04060, м. Київ,
вул. Ризька, буд. 73-г, офіс 7
E-mail: tovkst@gmail.com
Website: kievspecteh.com

Код ЄДРПОУ 42623361.
IBAN UA573282090000026003000003717
в АТ «АБ «Південний».

Загальні фото



Контактний телефон:
+38(097) 746-67-04
+38(099) 632-13-31
+38(044) 232-02-98

Адреса: Україна, 04060, м. Київ,
вул. Ризька, буд. 73-г, офіс 7
E-mail: tovkst@gmail.com
Website: kievspecteh.com

Код ЄДРПОУ 42623361.
IBAN UA57328209000026003000003717
в АТ «АБ «Південний».

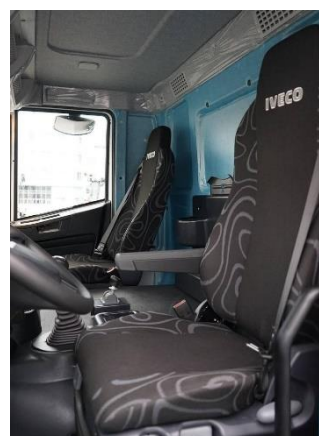

Контактний телефон:
+38(097) 746-67-04
+38(099) 632-13-31
+38(044) 232-02-98

Адреса: Україна, 04060, м. Київ,
вул. Ризька, буд. 73-г, офіс 7
E-mail: tovkst@gmail.com
Website: kievspecteh.com

Код ЄДРПОУ 42623361.
IBAN UA573282090000026003000003717
в АТ «АБ «Південний».

Креслення

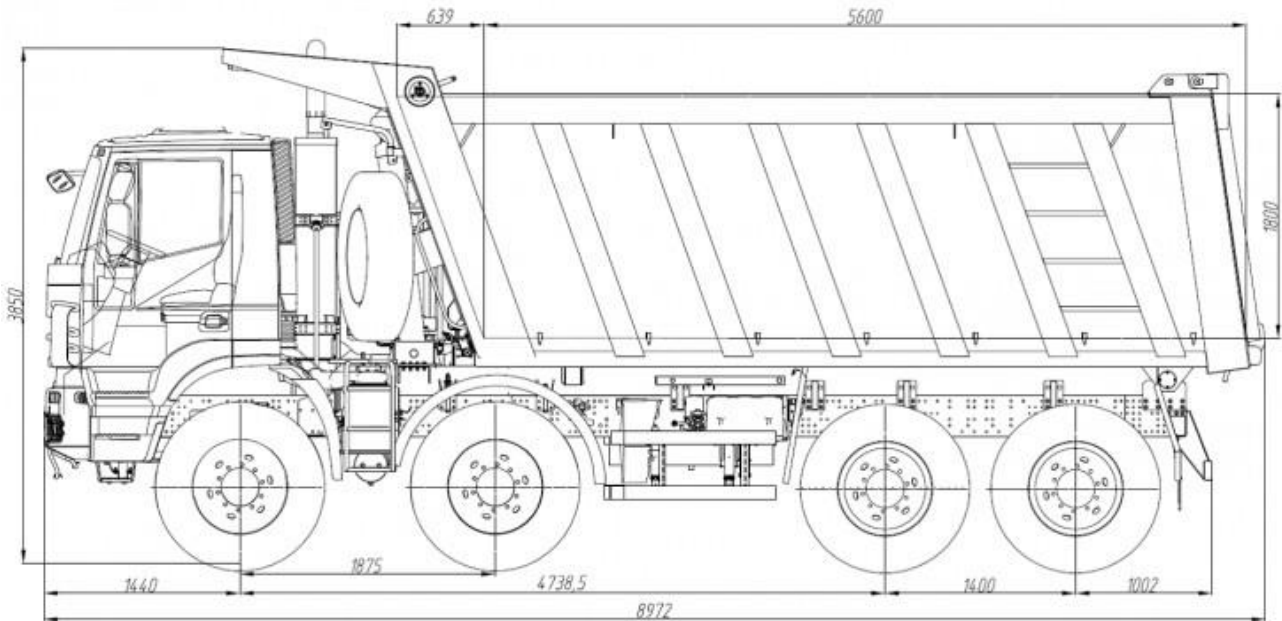

Технічні характеристики

Параметр	Показник	Одиниці вимірювання
Колісна формула	8x4	
Колісна база,	4250/1390	мм
Максимальна швидкість	90	км / год
повна маса автомобіля (GVW)	41000	
Допустима навантаження на передні осі	2x9000	кг
Максимальне навантаження на задні осі	26000 (13000 + 13000)	кг
Вантажопідйомність (технічна)	до 32 000	кг

Контактний телефон:
+38(097) 746-67-04
+38(099) 632-13-31
+38(044) 232-02-98

Адреса: Україна, 04060, м. Київ,
вул. Ризька, буд. 73-г, офіс 7
E-mail: tovkst@gmail.com
Website: kievspecteh.com

Код ЄДРПОУ 42623361.
IBAN UA573282090000026003000003717
в АТ «АБ «Південний».

НАШІ КЛІЄНТИ



Агроіндустріальний
Холдінг МХП



Onur group



McDonald's



Ikea



Sandora



Кондитерська
фабрика «Рошен»



ТОВ «Метінвест
холдінг»



Національна
гвардія України



АТ «ПАТ Приват
банк»



Окко



Укрнафта



Києво-Печерська
Лавра



Епіцентр



FOZZY



МегаМаркет



АТБ



Галичина



Карпатська
Джерельна



КМДА



Київавіастар



ASMAP



Київмедспецтранс



RUDOMAIN



ЕРІДОН ТЕХ



ТОВ
Укравтозапчастина



Автоцентр KIA
Корея Моторс



Телеканал СТБ



Посольство
Швейцарії в Україні



Посольство Швеції



Duckerhoff



КУК



Київський
політехнічний
інститут ім.
Сікорського



ХНЗУ ім. Кузеця



Національний інститут
ССХІ ім. М. М. АМОСОВА



Інститут
Гідромеханіки



Інститут Освітньої
Аналітики

[Введіть текст]
Контактний телефон:
+38(097) 746-67-04
+38(099) 632-13-31
+38(044) 232-02-98

Адреса: Україна, 04060, м. Київ,
вул. Ризька, буд. 73-г, офіс 7
E-mail: tovkst@gmail.com
Website: kievspecteh.com

Код ЄДРПОУ 42623361.
IBAN UA573282090000026003000003717
в АТ «АБ «Південний».