

Напівпричіп контейнеровоз S.CF LIGHT 40/45



- Виробник: Schmitz Cargobull
- Тип причепа: шасі
- Вантажність: 34 600 кг
- Колісна база: 7430 мм
- Кількість вісей: 3

Опис:

Сідельне контейнерне шасі S.CF LIGHT 40/45 перевозить контейнери 40' з тунелем та євроконтейнери 45'. Легка модель шасі забезпечує збільшення корисного навантаження, скорочення витрат пального та оптимальне співвідношення ефективності та витрат.

Переваги

- **Міцність:** оптимізоване за корисним навантаженням та масою шасі з діагональними розпірками.
- **Економічна вигідність:** просте обслуговування, низькі витрати на технічне обслуговування, високий рівень доступності.
- **Опція:** Додаткове устаткування для контейнерів 40' без тунелю.
- **Зі спеціальним дозволом:** S.CF 45' EURO LIGHT підходить також для контейнерів 45' з коротким тунелем або прямими кутами.

Особливості напівпричепа контейнеровоза S.CF LIGHT 40/45

Загальні відомості

Контейнерні шасі від Schmitz Cargobull розроблені з міцних сталевих профілів і мають систематичний захист від корозії.

Передній висувний механізм

Пружинистий передній висувний механізм для контейнерів 45', встановлений на роликах, є простим, безпечним та економить час при роботі.

Ящик для інструментів

Усе необхідне обладнання надійно і чисто зберігається у додатковому міцному ящику для інструментів.

Швартувальні кільця

Для використання в транспортних перевезеннях сидельне шасі для контейнера може бути оснащено швартувальними кільцями.

Ходова частина ROTOS

Відмінні ходові якості завдяки пневмопідвісці MRH у серійному виконанні (Multi-Ride-Height). Оптимально підібрані компоненти забезпечують надійне гальмування навіть в безперервному режимі роботи.

Автоматичний підйомник додаткового підтримувального моста

Додатковий міст як підтримувальний подовжує колісну базу і, таким чином, збільшує тиск на ведучий міст.

STEP LOCK

За допомогою фітингів STEP LOCK, розташованих на задньому висувному механізмі, шасі контейнера можна адаптувати до контейнерів з тунелем і без нього за два простих кроки. Можлива легка зміна висоти пристроїв фіксації.

MULTI LOCK

Передній висувний механізм з фітингами MULTI LOCK для фіксації контейнерів 45'-EG забезпечує повну гнучкість.

Фото



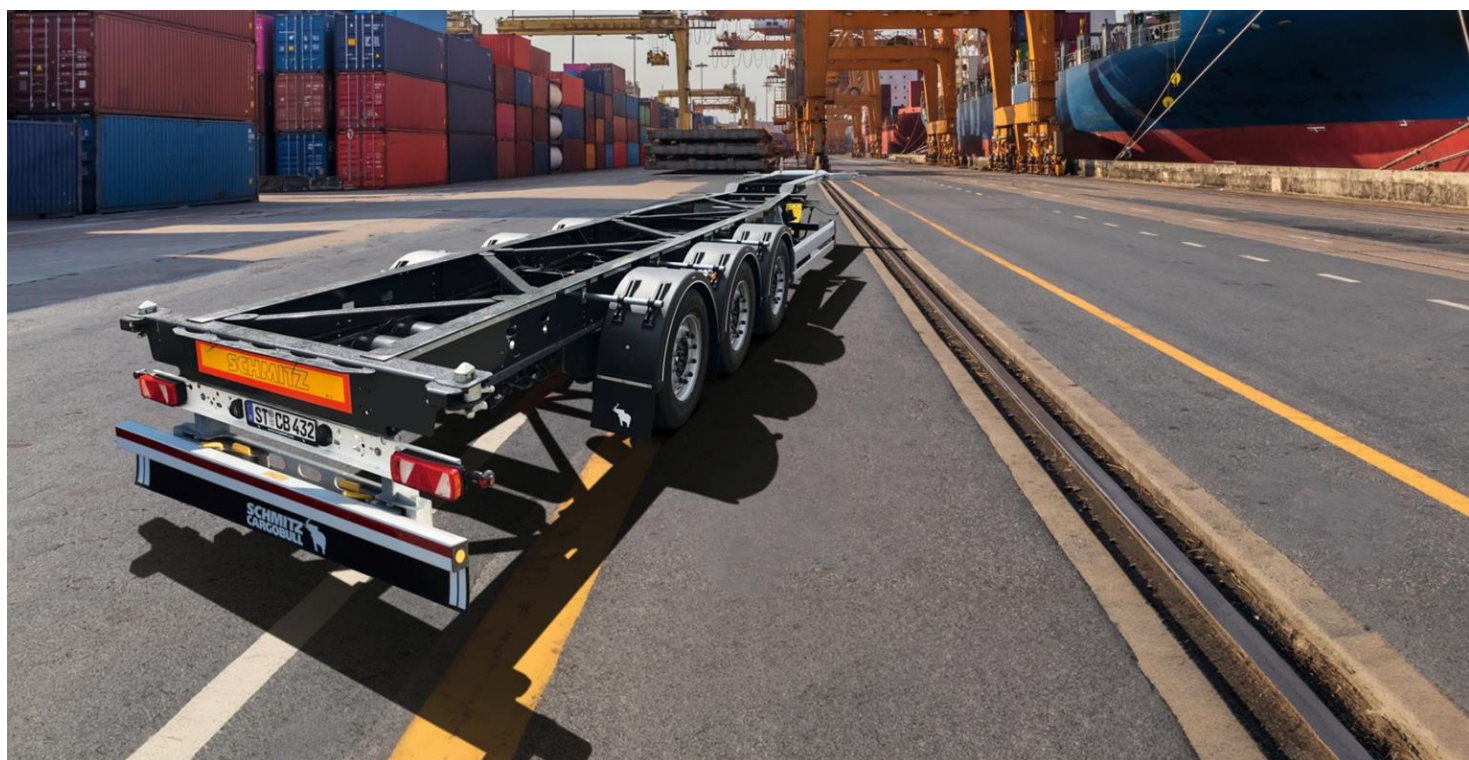

ТОВ «ТД «КИЇВ-СПЕЦТЕХ»
Контактний телефон:
+38(097) 746-67-04
+38(050) 086-92-74

Адреса: Україна, 01054, м.Київ,
Шевченківський р-н, вул. Ярославів
Вал, буд. 13/2 (літера Б), офіс 3
E-mail: tovkst@gmail.com
Website: kievspecteh.com

Код ЄДРПОУ 45243844
IBAN UA 8932 8209 00000 2600 40000 34729
В АТ АБ Південний



ТОВ «ТД «КИЇВ-СПЕЦТЕХ»
Контактний телефон:
+38(097) 746-67-04
+38(050) 086-92-74

Адреса: Україна, 01054, м.Київ,
Шевченківський р-н, вул. Ярославів
Вал, буд. 13/2 (літера Б), офіс 3
E-mail: tovkst@gmail.com
Website: kievspecteh.com

Код ЄДРПОУ 45243844
IBAN UA 8932 8209 0000 2600 40000 34729
В АТ АБ Південний

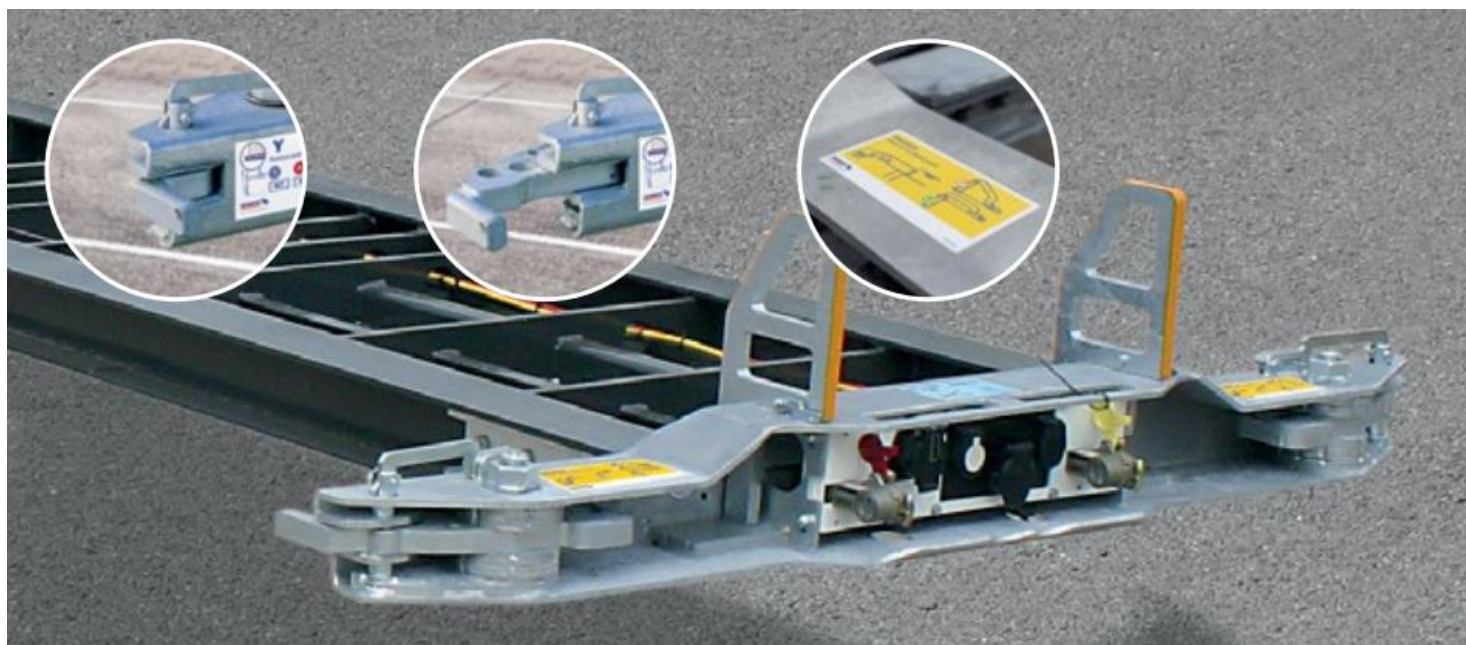

ТОВ «ТД «КИЇВ-СПЕЦТЕХ»
Контактний телефон:
+38(097) 746-67-04
+38(050) 086-92-74

Адреса: Україна, 01054, м.Київ,
Шевченківський р-н, вул. Ярославів
Вал, буд. 13/2 (літера Б), офіс 3
E-mail: tovkst@gmail.com
Website: kievspecteh.com

Код ЄДРПОУ 45243844
IBAN UA 8932 8209 00000 2600 40000 34729
В АТ АБ Південний



ТОВ «ТД «КИЇВ-СПЕЦТЕХ»
Контактний телефон:
+38(097) 746-67-04
+38(050) 086-92-74

Адреса: Україна, 01054, м.Київ,
Шевченківський р-н, вул. Ярославів
Вал, буд. 13/2 (літера Б), офіс 3
E-mail: tovkst@gmail.com
Website: kievspecteh.com

Код ЄДРПОУ 45243844
IBAN UA 8932 8209 00000 2600 40000 34729
В АТ АБ Південний



ТОВ «ТД «КИЇВ-СПЕЦТЕХ»
Контактний телефон:
+38(097) 746-67-04
+38(050) 086-92-74

Адреса: Україна, 01054, м.Київ,
Шевченківський р-н, вул. Ярославів
Вал, буд. 13/2 (літера Б), офіс 3
E-mail: tovkst@gmail.com
Website: kievspecteh.com

Код ЄДРПОУ 45243844
IBAN UA 8932 8209 00000 2600 40000 34729
В АТ АБ Південний













Креслення

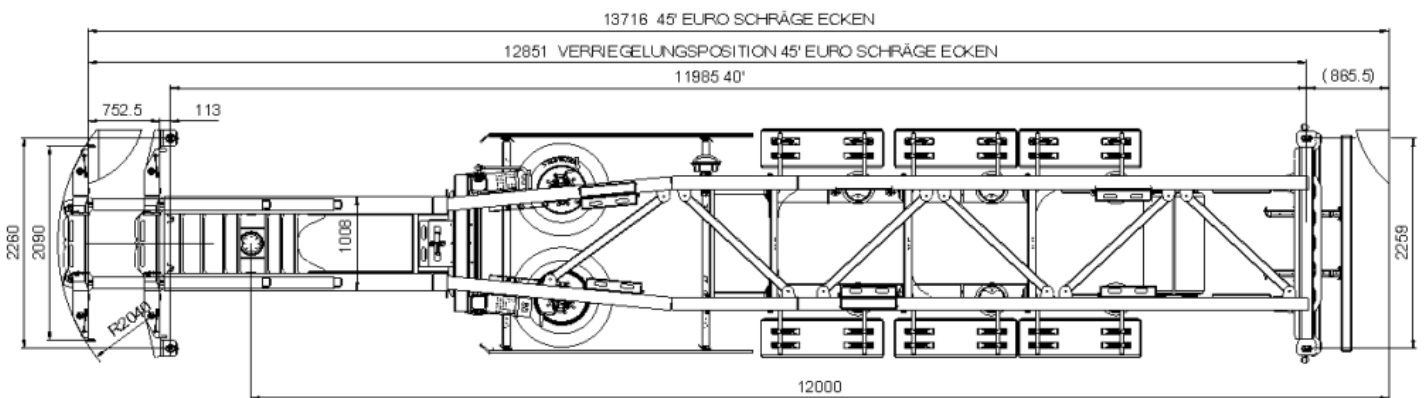
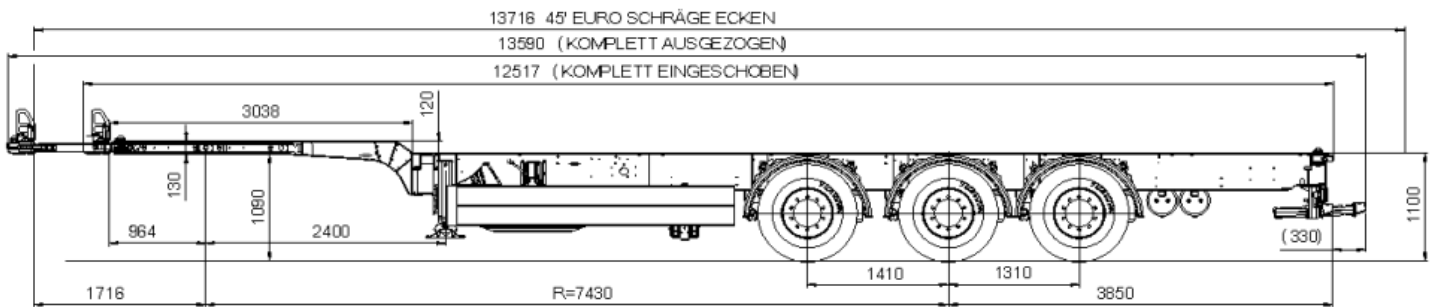

Новий захисний кожух із простим і безпечним використанням

Датчики контролю тиску в шинах, контролюються телематикою TrailerConnect

Оцинковане або пофарбоване шасі проти корозії

Шасі ROTOS:
гарантія 1 мільйон кілометрів

Новий захист від зіткнень

Нове вихідне положення рукоятки шасі для кращого керування

Поромні кріплення для поромних перевезень та інтермодальних перевезень

Запірна система MULTI-LOCK з переднім розширенням для 45' контейнерів

Технічні характеристики

Параметр	Показник
Допустиме / технічне навантаження на вісь	24 000 кг / 27 000 кг
Допустиме / технічне навантаження на причіп	11 000 кг / 12 000 кг
Допустима/технічна загальна вага	35 000 кг / 39 000 кг
Базова конфігурація власної ваги	4 400 кг
Висота сидельно-зчіпного пристрою без навантаження	1 100 мм
Висота сидельно-зчіпного пристрою з навантаженням	1 075 мм
Висота завантаження без вантажу	1 100 мм
Висота завантаження ліжка, із вантажем	1 075 мм
Висота кривошипа	120 мм
Висота тіла на шії передньої рами вкл. підйомна пластина (висота шії)	130 мм
Радіус повороту при повністю висунутій передній частині	2040 мм
Колісна база	7 430 мм
Відстань між першою та другою осями	1 410 мм
Відстань між 2 та 3 осями (задній міст)	1 310 мм

45'з довгим тунелем і скошеними кутами	стандарт
2 x 20'	опція
40' з тунелем	стандарт
40' без тунелю	опція

НАШІ КЛІЄНТИ



Агроіндустріальний
Холдінг МХП



Onur group



McDonald's



Ikea



Sandora

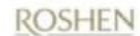

Кондитерська
фабрика «Рошен»



ТОВ «Метінвест
холдінг»



Національна
гвардія України



АТ «ПАТ Приват
банк»



Окко



Укрнафта



Києво-Печерська
Лавра



Епіцентр



FOZZY



MegaMarket



АТБ



Галичина



Карпатська
Джерельна



КМДА



Київпастрас



ASMAP



Київмедспецтранс



RUDOMAIN



ЕРІДОН ТЕХ



ТОВ
Укравтозапчастина



Автоцентр KIA
Корея Моторс



Телеканал СТБ



Посольство
Швейцарії в Україні



Посольство Швеції



Duckerhoff



КУК



Київський
політехнічний
інститут ім.
Сікорського



ХНЗУ ім. Кузевиця



Національний інститут
ССХІ ім. М. М. АМОСОВА



Інститут
Гідромеханіки



Інститут Освітньої
Аналітики