

Напівпричіп контейнеровоз S.CF ALLROUND 20-45



- Виробник: Schmitz Cargobull
- Тип причепа: шасі
- Вантажність: 33 000 кг
- Колісна база: 7860 мм
- Кількість вісей: 3 вісі (2 + 1 підйомна)

Опис:

Сідельне контейнерне шасі S.CF ALLROUND 20-45 забезпечує зручність, безпеку та економічність. Контейнери від 20' до євроконтейнерів 45' з довгим тунелем та скошеними кутами закріплюються за допомогою різних систем фіксації. Висувний протипідкатний брус наявний в S.CF ALLROUND 20-45 в серійному виконанні.

Шасі

Загальні відомості

- Контейнерні шасі від Schmitz Cargobull розроблені з міцних сталевих профілів і мають систематичний захист від корозії.

Передній висувний механізм

- Пружинистий передній висувний механізм для контейнерів 45', встановлений на роликах, є простим, безпечним та економить час при роботі.

Задній висувний механізм

- Задній висувний механізм може бути висунуто за допомогою пневматики у вибране положення контейнера.

Опори для контейнера

- Додатково: Три пари складаних опор для контейнерів 40' / 45' без тунелю.

Фітинги контейнера

- Фітинги контейнерів фіксацією за допомогою гаків спрощують встановлення контейнерів з тунелями.

Ящик для інструментів

- Усе необхідне обладнання надійно і чисто зберігається у додатковому міцному ящику для інструментів.

Швартувальні кільця

- Для використання в транспортних перевезеннях сидельне шасі для контейнера може бути оснащено швартувальними кільцями.

Ходова частина

Ходова частина ROTOS

- Відмінні ходові якості завдяки пневмопідвісці MRH у серійному виконанні (Multi-Ride-Height). Оптимально підібрані компоненти забезпечують надійне гальмування навіть в безперервному режимі роботи.

Автоматичний підйомник додаткового підтримувального моста

- Додатковий міст як підтримувальний подовжує колісну базу і, таким чином, збільшує тиск на ведучий міст.

Пристрої фіксації

STEP LOCK

- За допомогою фітингів STEP LOCK, розташованих на задньому висувному механізмі, шасі контейнера можна адаптувати до контейнерів з тунелем і без нього за два простих кроки. Можлива легка зміна висоти пристроїв фіксації.

KLAPP LOCK

- Під час завантаження контейнерів по схемі 2x 20' система двох фітингів KLAPP LOCK блокує ззаду передній контейнер: Підняти і зафіксувати, та замкнути запобіжний гачок, тепер контейнер можна зафіксувати.

MULTI LOCK

- Передній висувний механізм з фітингами MULTI LOCK для фіксації контейнерів 45'-EG забезпечує повну гнучкість.

Інше

Нова операційна концепція

- Нова концепція експлуатації з планом завантаження та чіткими функціями і попереджувальними написами на замках і висувних елементах.

Фото





ТОВ «ТД «КИЇВ-СПЕЦТЕХ»
Контактний телефон:
+38(097) 746-67-04
+38(050) 086-92-74

Адреса: Україна, 01054, м.Київ,
Шевченківський р-н, вул. Ярославів
Вал, буд. 13/2 (літера Б), офіс 3
E-mail: tovkst@gmail.com
Website: kievspecteh.com

Код ЄДРПОУ 45243844
IBAN UA 8932 8209 00000 2600 40000 34729
В АТ АБ Південний



ТОВ «ТД «КИЇВ-СПЕЦТЕХ»
Контактний телефон:
+38(097) 746-67-04
+38(050) 086-92-74

Адреса: Україна, 01054, м.Київ,
Шевченківський р-н, вул. Ярославів
Вал, буд. 13/2 (літера Б), офіс 3
E-mail: tovkst@gmail.com
Website: kievspecteh.com

Код ЄДРПОУ 45243844
IBAN UA 8932 8209 00000 2600 40000 34729
В АТ АБ Південний





ТОВ «ТД «КИЇВ-СПЕЦТЕХ»
Контактний телефон:
+38(097) 746-67-04
+38(050) 086-92-74

Адреса: Україна, 01054, м.Київ,
Шевченківський р-н, вул. Ярославів
Вал, буд. 13/2 (літера Б), офіс 3
E-mail: tovkst@gmail.com
Website: kievspecteh.com

Код ЄДРПОУ 45243844
IBAN UA 8932 8209 00000 2600 40000 34729
В АТ АБ Південний



ТОВ «ТД «КИЇВ-СПЕЦТЕХ»
Контактний телефон:
+38(097) 746-67-04
+38(050) 086-92-74

Адреса: Україна, 01054, м.Київ,
Шевченківський р-н, вул. Ярославів
Вал, буд. 13/2 (літера Б), офіс 3
E-mail: tovkst@gmail.com
Website: kievspecteh.com

Код ЄДРПОУ 45243844
IBAN UA 8932 8209 00000 2600 40000 34729
В АТ АБ Південний



ТОВ «ТД «КИЇВ-СПЕЦТЕХ»
Контактний телефон:
+38(097) 746-67-04
+38(050) 086-92-74

Адреса: Україна, 01054, м.Київ,
Шевченківський р-н, вул. Ярославів
Вал, буд. 13/2 (літера Б), офіс 3
E-mail: tovkst@gmail.com
Website: kievspecteh.com

Код ЄДРПОУ 45243844
IBAN UA 8932 8209 00000 2600 40000 34729
В АТ АБ Південний



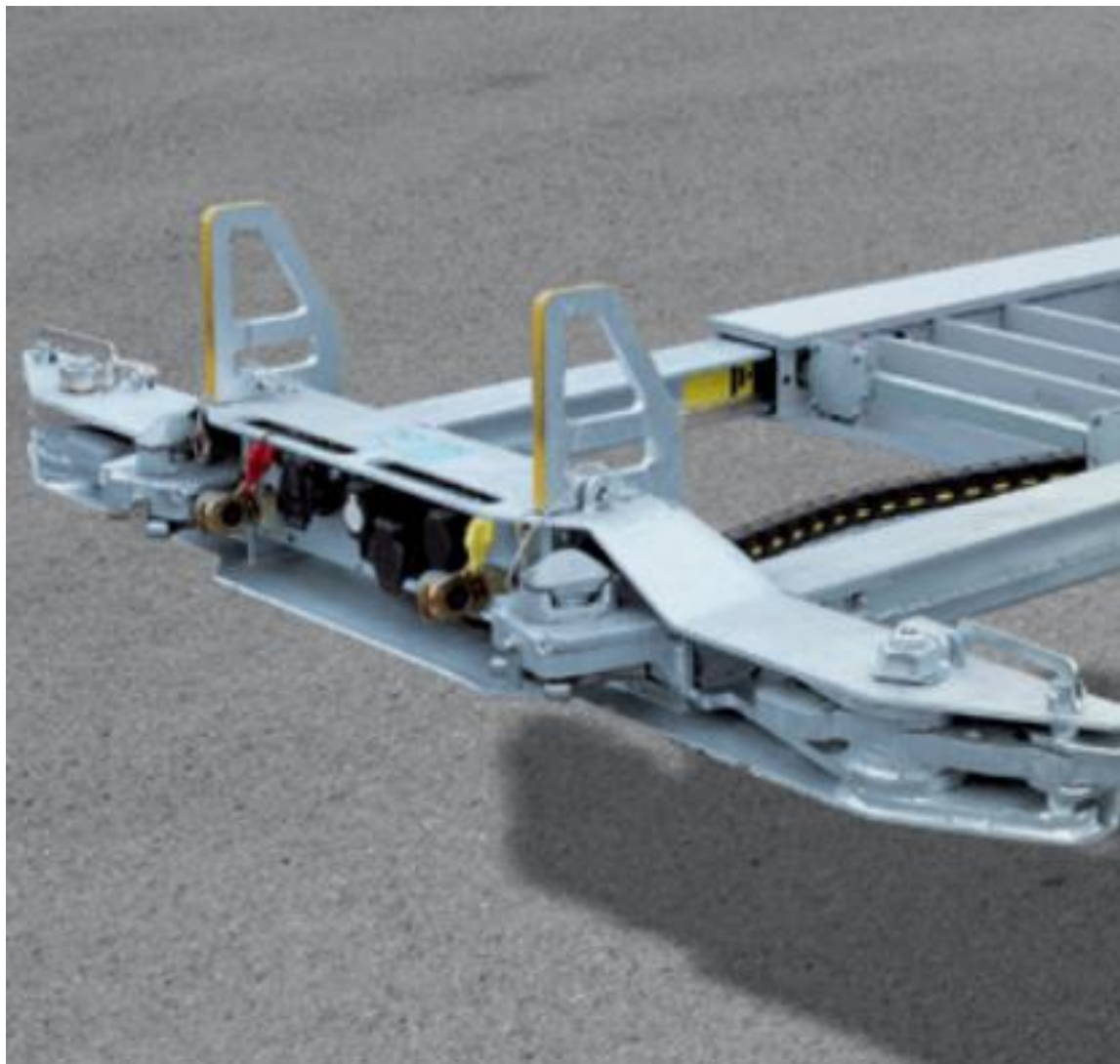



ТОВ «ТД «КИЇВ-СПЕЦТЕХ»
Контактний телефон:
+38(097) 746-67-04
+38(050) 086-92-74

Адреса: Україна, 01054, м.Київ,
Шевченківський р-н, вул. Ярославів
Вал, буд. 13/2 (літера Б), офіс 3
E-mail: tovkst@gmail.com
Website: kievspecteh.com

Код ЄДРПОУ 45243844
IBAN UA 8932 8209 00000 2600 40000 34729
В АТ АБ Південний















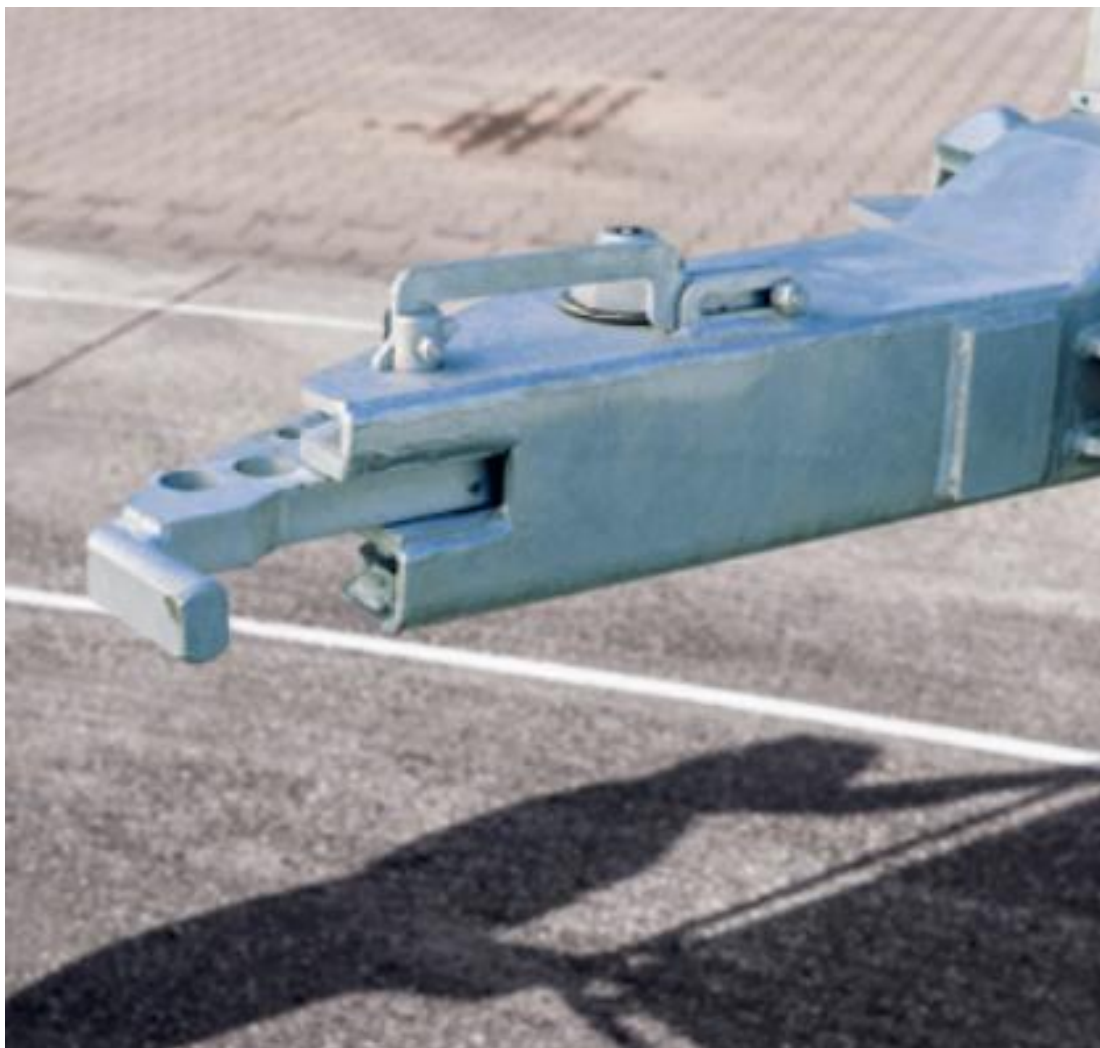

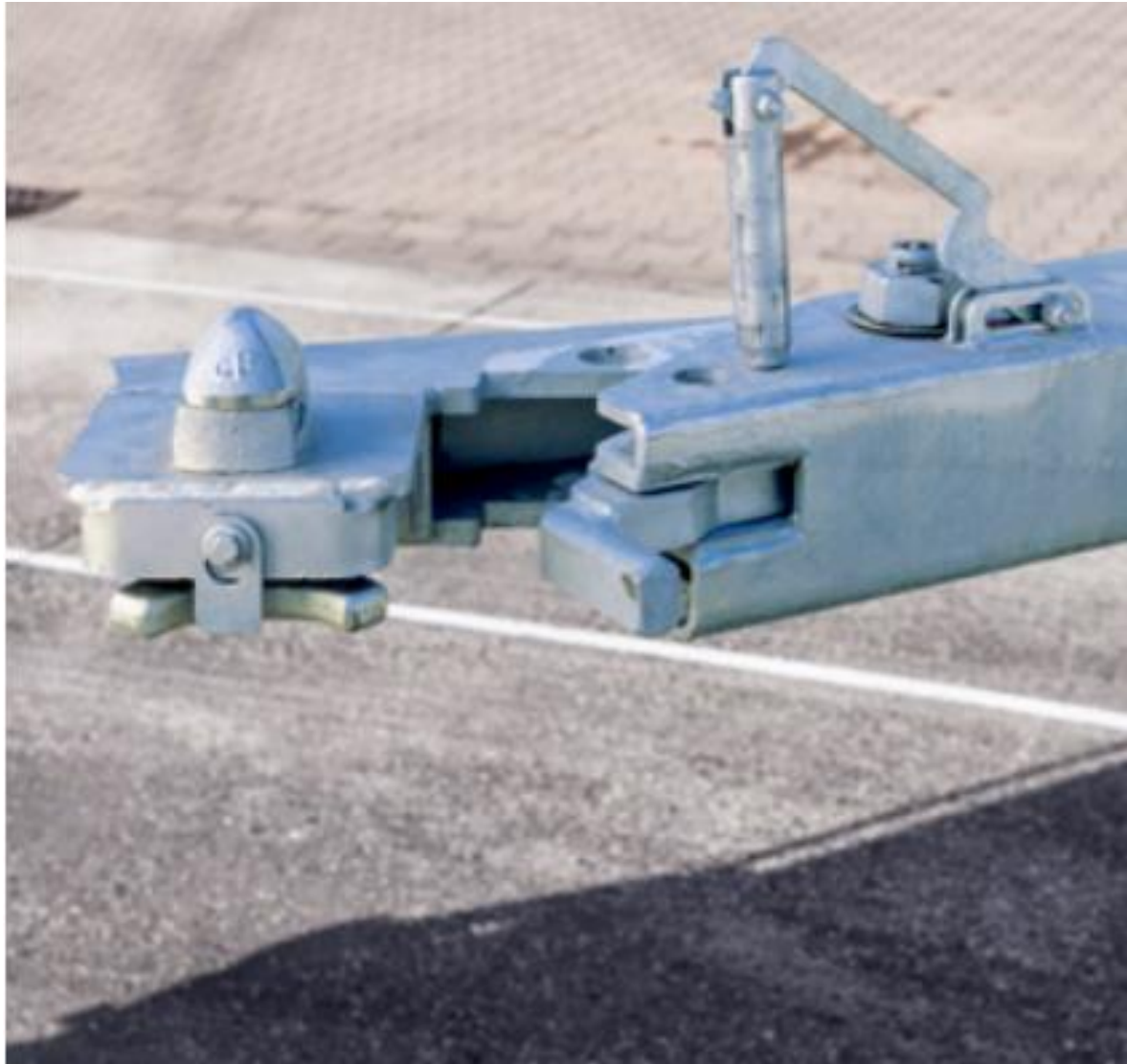

Креслення

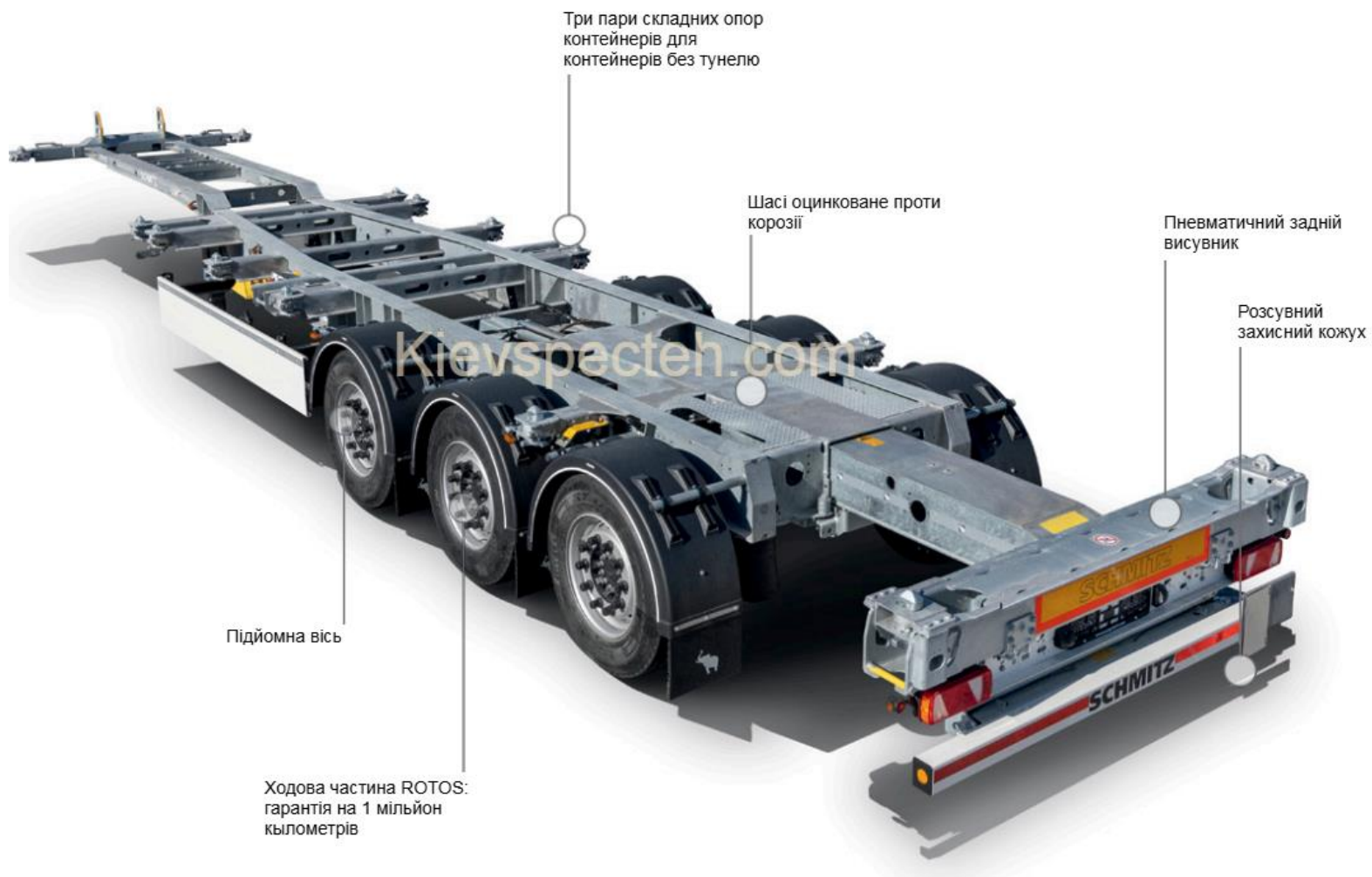

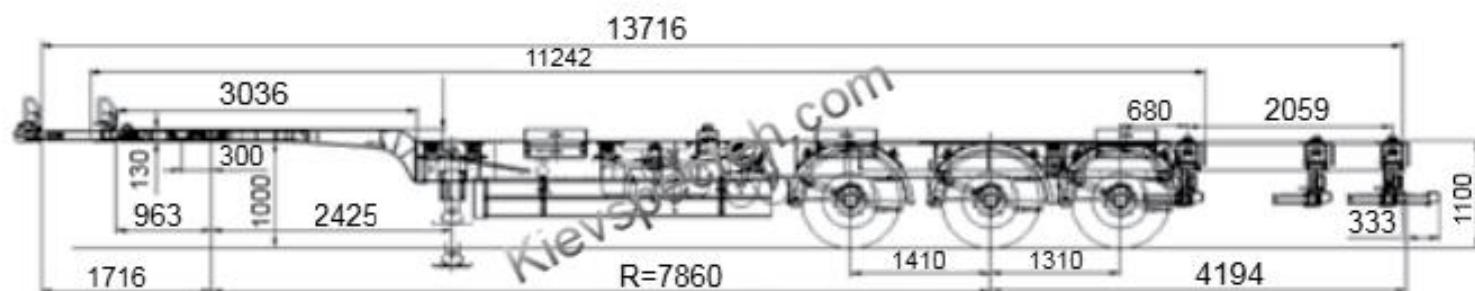
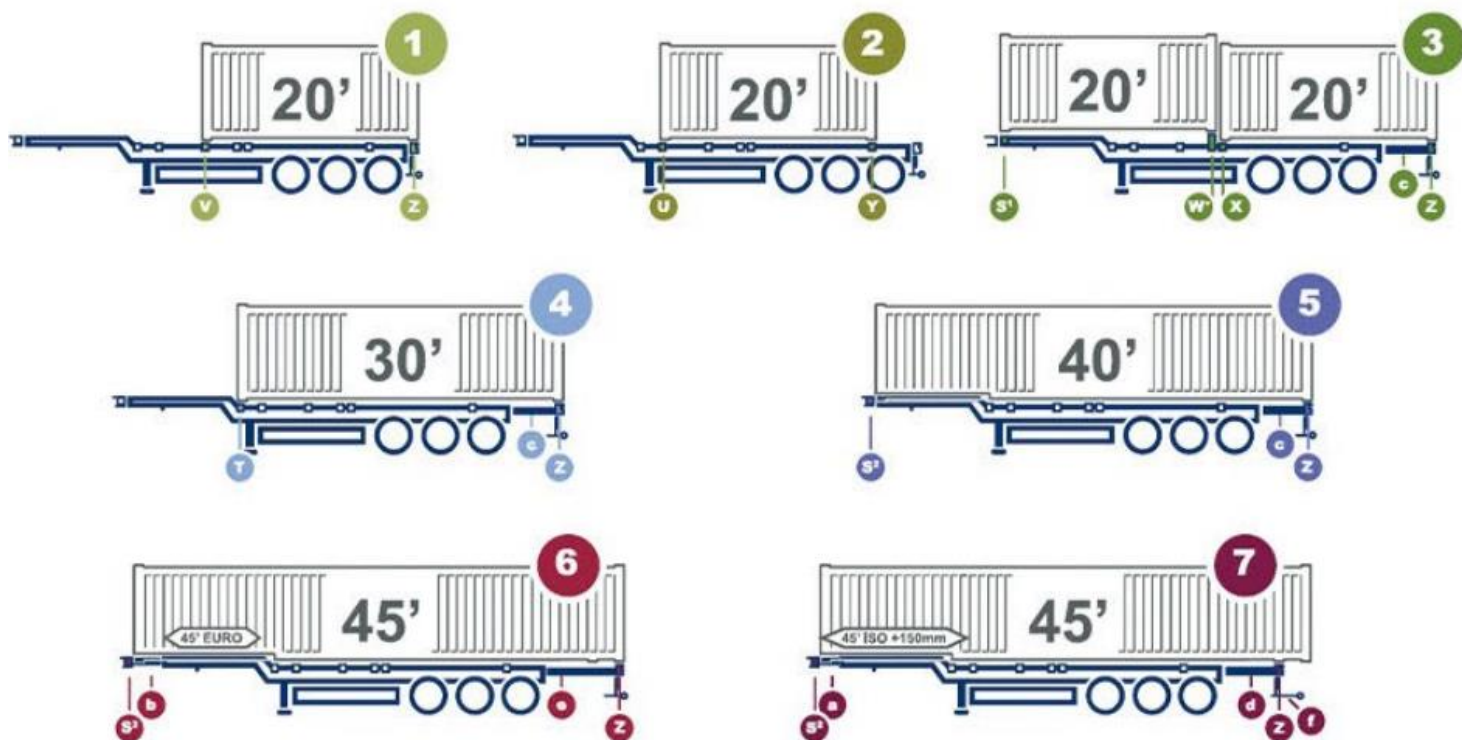

Технічні характеристики

Параметр	Показник
Допустиме / технічне навантаження на вісь	24 000 кг /
	27 000 кг
Допустиме / технічне навантаження на причіп	11 000 кг /
	15 000 кг
Допустима/технічна загальна вага	35 000 кг /
	39 000 кг
Базова конфігурація власної ваги	5 600 кг
Максимальна вага контейнера, 20 футів, встановленого по центру	30 000 кг
Висота сидельно-зчіпного пристрою без навантаження	1 100 мм
Висота сидельно-зчіпного пристрою з навантаженням	1 075 мм
Висота завантаження без вантажу	1 100 мм
Висота завантаження ліжка, із вантажем	1 075 мм
Висота кривошипа	120 мм
Висота тіла на ший передньої рами вкл. підйомна пластина (висота ший)	130 мм
Передня балка	2 040 мм
Колісна база: 2-е положення цапфи	7 850 мм
Колісна база: 1-е положення шкворня (для тривісних тягачів-напівприцепів)	8 150 мм
Відстань між першою та другою осями	1 410 мм
Відстань між 2 та 3 осями (задній міст)	1 310 мм

20' врівень із задньою частиною	стандарт
20' встановлюється по центру	стандарт
2 x 20'	стандарт
30'	стандарт
40' з тунелем	стандарт
40' без тунелю	опція
45' EU контейнер з довгим тунелем і похилими краями	стандарт
45' з коротким тунелем*	стандарт
45' без тунелю	опція

НАШІ КЛІЄНТИ



Агроіндустріальний
Холдінг МХП



Onur group



McDonald's



Ikea



Sandora



Кондитерська
фабрика «Рошен»



ТОВ «Метінвест
холдінг»



Національна
гвардія України



АТ «ПАТ Приват
банк»



Окко



Укрнафта



Києво-Печерська
Лавра



Епіцентр



FOZZY



MegaMarket



АТБ



Галичина



Карпатська
Джерельна



КМДА



Київпастран



ASMAP



Київмедспецтранс



RUDOMAIN



ЕРІДОН ТЕХ



ТОВ
Укравтозапчастина



Автоцентр KIA
Корея Моторс



Телеканал СТБ



Посольство
Швейцарії в Україні



Посольство Швеції



Dyckerhoff



КУК



Київський
політехнічний
інститут ім.
Сікорського



ХНЗУ ім. Кузеvца



Національний інститут
ССХІ ім. М. М. АМОСОВА



Інститут
Гідромеханіки



Інститут Освітньої
Аналітики