

## Бортовий автомобіль VOLVO FM з КМУ HC190



- Кабіна: однорядна на 2 місця
- КПП: автоматична
- Двигун: 13 л, турбодизель, Євро-6, 460 к. с.
- Повна маса: 26 000 кг
- Колісна формула: 6x4
- Колісна база: 4 300 мм
- Монтажна довжина рами: 7 500 мм

### Опис:

Бортовий автомобіль Volvo FM FM 11 6x4 з крано-маніпуляторною установкою HC190 АЗ, призначений для виконання вантажних і розвантажувальних робіт, транспортування різних вантажів по пересіченій місцевості, монтажу будівельного обладнання, що перевозиться в бортовій платформі. Широко застосовується в малоповерховому будівництві та прокладці інженерних мереж.

### **Базове шасі VOLVO FM**

- Колісна формула 6x4
- Двигун 13 л, турбодизель, Євро-6, 460 к. с.
- Автоматична КПП.

### **Бортова платформа**

- Спеціалізована платформа з відкидними заднім та бічними бортами
- Габарити 6500 x 2500 x 700 мм
- Підлога з бакелітової фанери.
- Знімні борти з алюмінію.

### **Крано-маніпуляторна установка**

- Шарнірно-зчленований кран-маніпулятор HC190 A3.

### **HC Industrie 190 A3:**

- Максимальний вантажний момент 17,9 тм
- В/п на мінімальному вильоті (2,3 м) – 7800 кг
- В/п на максимальному вильоті (9,81 м) – 1750 кг.
- Кількість секцій – 3
- Максимальний підйом – до 13,11 м.
- Власна вага КМУ – 2700 кг.

Фото



ТОВ «ТД «КИЇВ-СПЕЦТЕХ»  
Контактний телефон:  
**+38(097) 746-67-04**  
**+38(050) 086-92-74**

Адреса: Україна, 01054, м.Київ,  
Шевченківський р-н, вул. Ярославів  
Вал, буд. 13/2 (літера Б), офіс 3  
E-mail: [tovkst@gmail.com](mailto:tovkst@gmail.com)  
Website: [kievspecteh.com](http://kievspecteh.com)

Код ЄДРПОУ 45243844  
IBAN UA 8932 8209 0000 2600 40000 34729  
В АТ АБ Південний





ТОВ «ТД «КИЇВ-СПЕЦТЕХ»  
Контактний телефон:  
**+38(097) 746-67-04**  
**+38(050) 086-92-74**

Адреса: Україна, 01054, м.Київ,  
Шевченківський р-н, вул. Ярославів  
Вал, буд. 13/2 (літера Б), офіс 3  
E-mail: [tovkst@gmail.com](mailto:tovkst@gmail.com)  
Website: [kievspecteh.com](http://kievspecteh.com)

Код ЄДРПОУ 45243844  
IBAN UA 8932 8209 0000 2600 40000 34729  
В АТ АБ Південний



ТОВ «ТД «КИЇВ-СПЕЦТЕХ»  
Контактний телефон:  
**+38(097) 746-67-04**  
**+38(050) 086-92-74**

Адреса: Україна, 01054, м.Київ,  
Шевченківський р-н, вул. Ярославів  
Вал, буд. 13/2 (літера Б), офіс 3  
E-mail: [tovkst@gmail.com](mailto:tovkst@gmail.com)  
Website: [kievspecteh.com](http://kievspecteh.com)

Код ЄДРПОУ 45243844  
IBAN UA 8932 8209 0000 2600 40000 34729  
В АТ АБ Південний





ТОВ «ТД «КИЇВ-СПЕЦТЕХ»  
Контактний телефон:  
**+38(097) 746-67-04**  
**+38(050) 086-92-74**

Адреса: Україна, 01054, м.Київ,  
Шевченківський р-н, вул. Ярославів  
Вал, буд. 13/2 (літера Б), офіс 3  
E-mail: [tovkst@gmail.com](mailto:tovkst@gmail.com)  
Website: [kievspecteh.com](http://kievspecteh.com)

Код ЄДРПОУ 45243844  
IBAN UA 8932 8209 00000 2600 40000 34729  
В АТ АБ Південний





ТОВ «ТД «КИЇВ-СПЕЦТЕХ»  
Контактний телефон:  
**+38(097) 746-67-04**  
**+38(050) 086-92-74**

Адреса: Україна, 01054, м.Київ,  
Шевченківський р-н, вул. Ярославів  
Вал, буд. 13/2 (літера Б), офіс 3  
E-mail: [tovkst@gmail.com](mailto:tovkst@gmail.com)  
Website: [kievspecteh.com](http://kievspecteh.com)

Код ЄДРПОУ 45243844  
IBAN UA 8932 8209 00000 2600 40000 34729  
В АТ АБ Південний





ТОВ «ТД «КИЇВ-СПЕЦТЕХ»  
Контактний телефон:  
**+38(097) 746-67-04**  
**+38(050) 086-92-74**

Адреса: Україна, 01054, м.Київ,  
Шевченківський р-н, вул. Ярославів  
Вал, буд. 13/2 (літера Б), офіс 3  
E-mail: [tovkst@gmail.com](mailto:tovkst@gmail.com)  
Website: [kievspecteh.com](http://kievspecteh.com)

Код ЄДРПОУ 45243844  
IBAN UA 8932 8209 0000 2600 40000 34729  
В АТ АБ Південний





ТОВ «ТД «КИЇВ-СПЕЦТЕХ»  
Контактний телефон:  
**+38(097) 746-67-04**  
**+38(050) 086-92-74**

Адреса: Україна, 01054, м.Київ,  
Шевченківський р-н, вул. Ярославів  
Вал, буд. 13/2 (літера Б), офіс 3  
E-mail: [tovkst@gmail.com](mailto:tovkst@gmail.com)  
Website: [kievspecteh.com](http://kievspecteh.com)

Код ЄДРПОУ 45243844  
IBAN UA 8932 8209 00000 2600 40000 34729  
В АТ АБ Південний

## Креслення

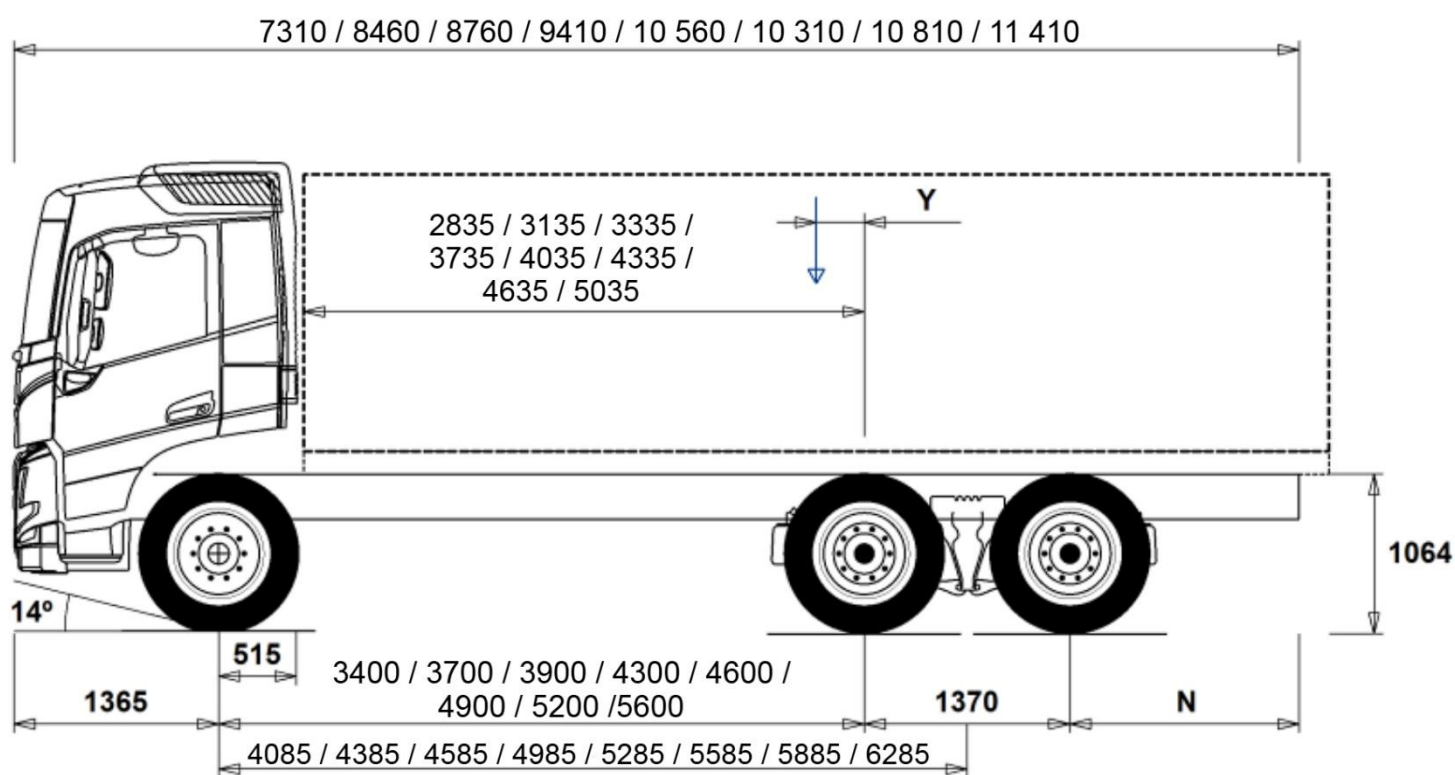



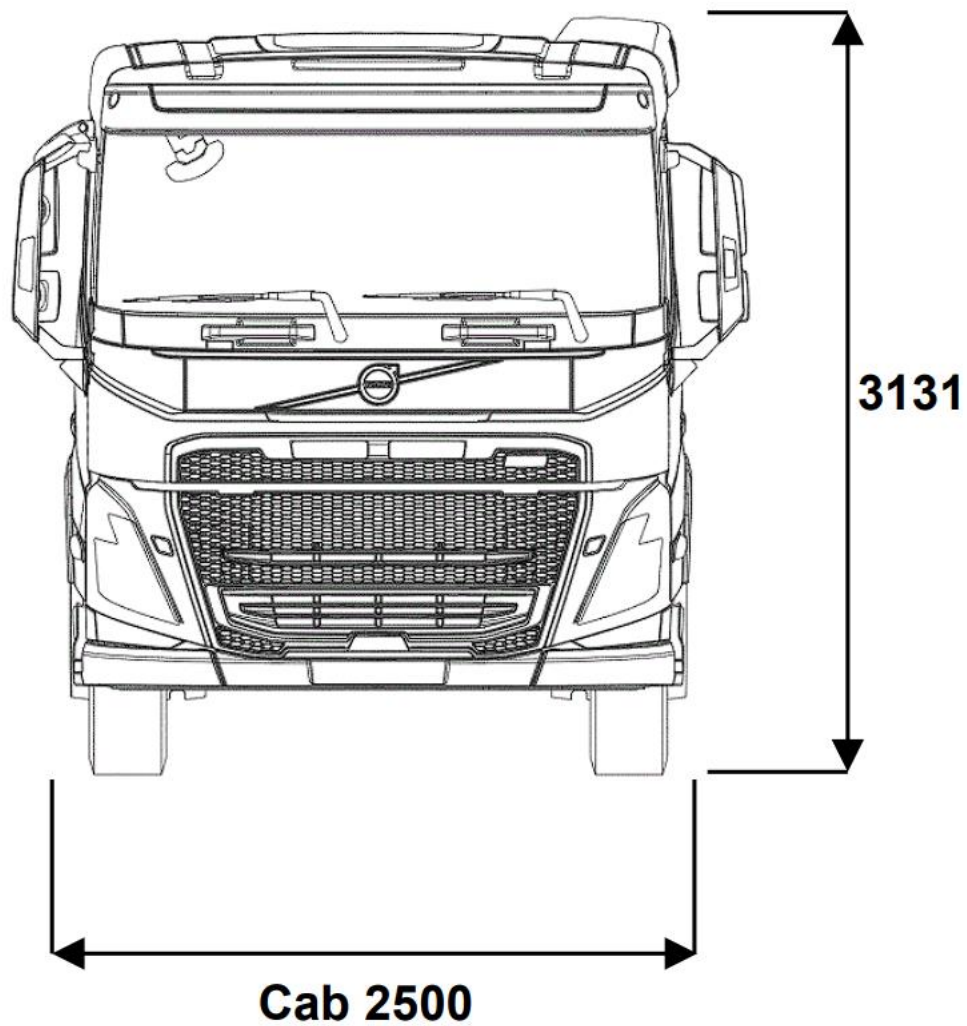

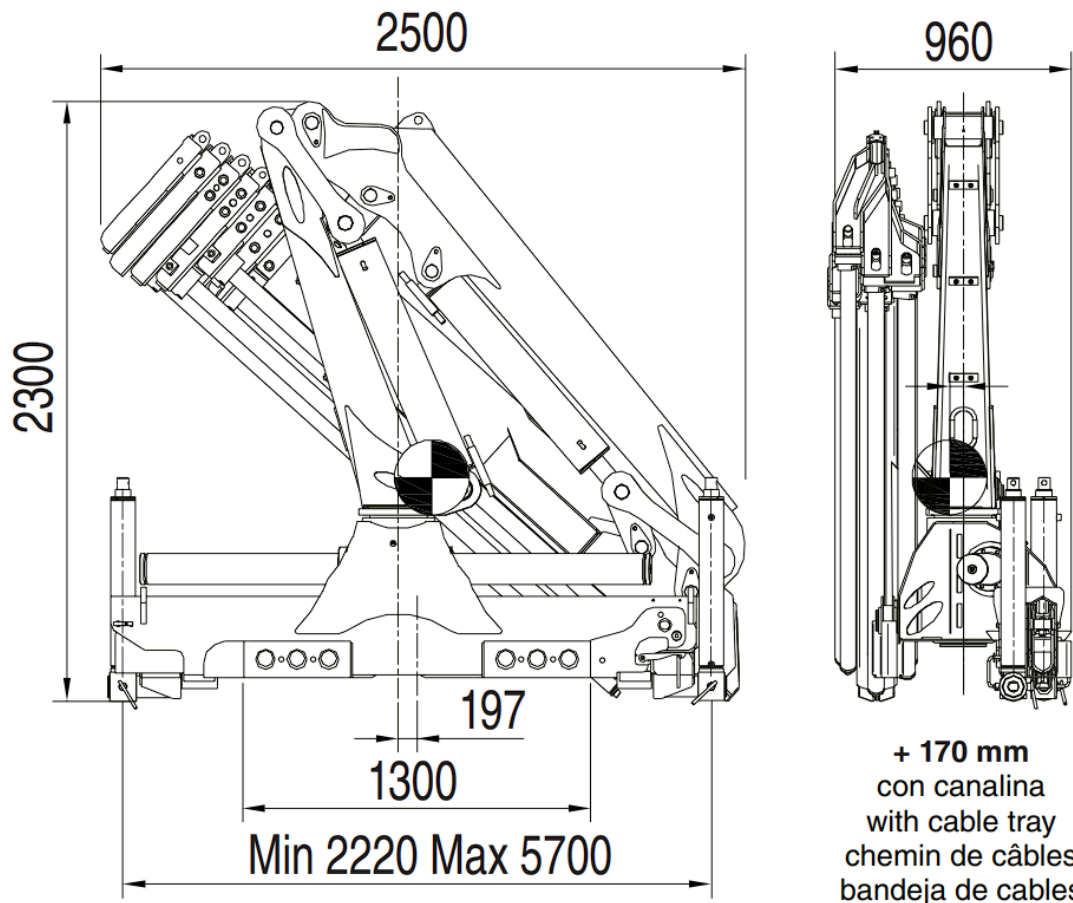

**PM** = punto morto di rotazione - Dead point position  
 Point mort de rotation - Punto muerto de giro

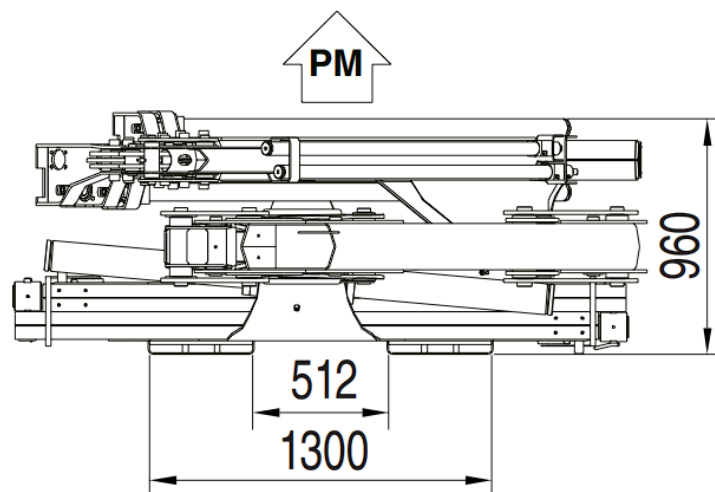



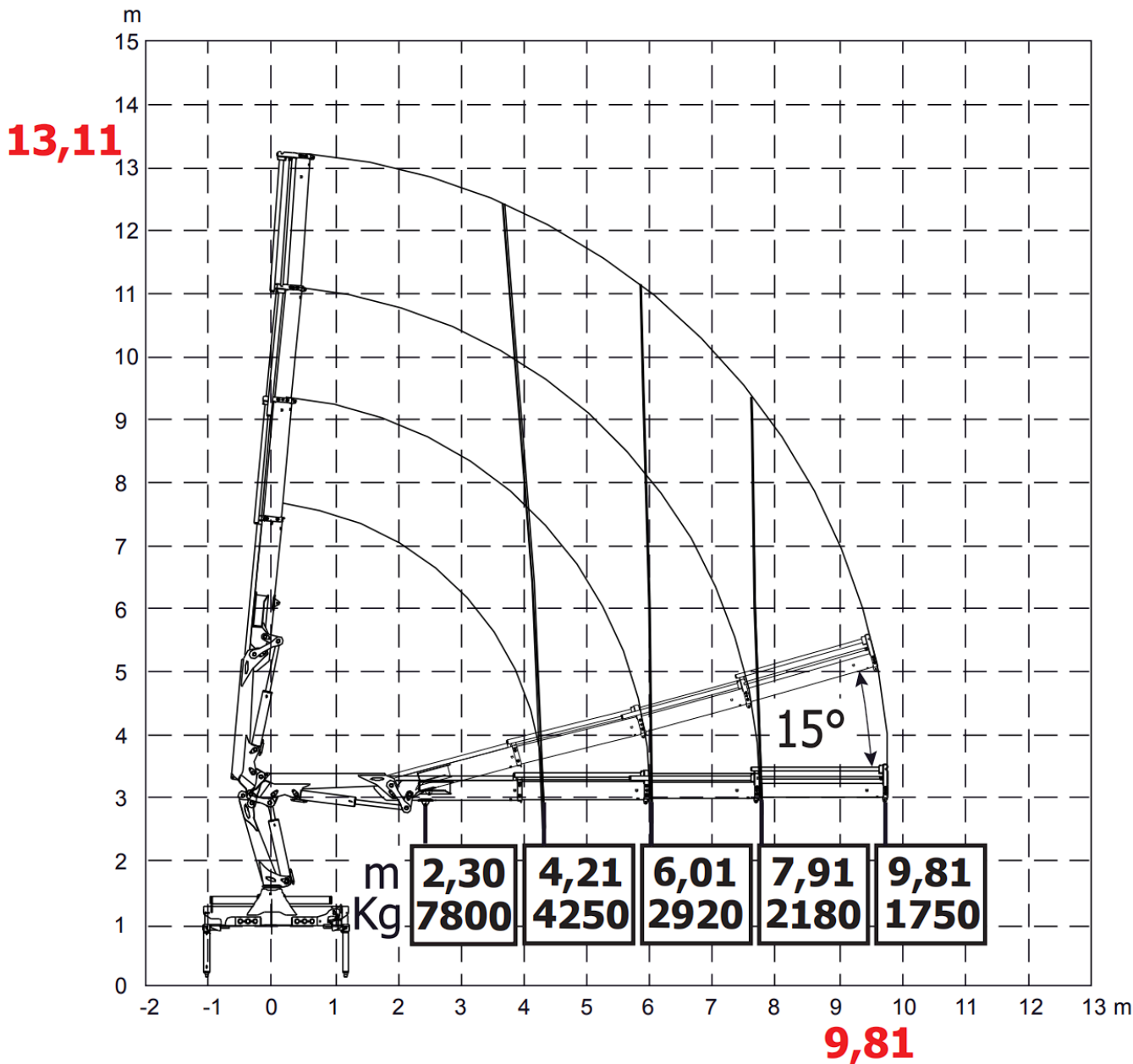

## Технічні характеристики

Розміри шасі								
Колісна база	3 400	3 700	3 900	4 300	4 600	4 900	5 200	5 600
Загальна довжина шасі	7 310	8 460	8 760	9 410	10 560	10 310	10 810	11 410
Центр задньої осі до передньої частини	2 835	3 135	3 335	3 735	4 035	4 335	4 635	5 035
(N) Задній звис мін.	825	825	825	825	825	825	1 225	1 225
(N) Задній звис макс.	1 175	2 025	2 125	2 375	3 225	2 675	2 875	3 075
Теоретична колісна база	4 085	4 385	4 585	4 985	5 285	5 585	5 885	6 285
(Y) Центр ваги для корисного навантаження мін.	-150	-104	-79	-29	17	44	82	129
(Y) Центр ваги для корисного навантаження макс.	75	139	175	248	313	356	411	482
Характеристики навантаження на шасі								
Передня вісь	4 620	4 605	4 610	4 635	4 620	4 665	4 670	4 695
Задня вісь	3 420	3 325	3 340	3 390	3 495	3 445	3 470	3 505
Споряджена вага	7 860	7 930	7 950	8 025	8 115	8 110	8 1140	8 200
Корисне навантаження (включаючи кузов, водія, паливо тощо)	18 140	18 070	18 050	17 975	17 885	17 890	17 860	17 800
Діаметр повороту								
Діаметр повороту від бордюру до бордюру	14 500	15 500	16 100	17 300	18 200	19 100	20 000	21 300
Діаметр повороту від стіни до стіни	15 900	16 900	17 500	18 700	19 600	20 500	21 500	22 700
Вагові характеристики								
	без обладнання				з обладнанням			
Повна маса автомобіля	26 000				29 000			
Загальна вага автопоїзда	26 320				44 000			
Передня вісь	8 000				8 000			
Задня вісь	19 000				21 000			



## Технічні характеристики крано-маніпуляторної установки НС 190

Параметр	Показник
Спосіб керування	керування з землі з двох сторін
Тип маніпулятора	гідравлічний
Кількість секцій, шт	3
Максимальний виліт стріли, м	9,81
Максимальна висота підйому, м	13,11
Максимальний вантажний момент, тм	17,9
Вантажопідйомність на мінімальному вильоті, кг	7800
Вантажопідйомність на максимальному вильоті стріли, кг	1750
Кут повороту	4000
Ємність гідравлічного бака л	100
Гідравлічна система захисту від перевантаження	в наявності
Кнопка аварійної зупинки	в наявності
Стабілізатори гідравлічні (аутригери), шт.	2

## НАШІ КЛІЄНТИ



Агроіндустріальний  
Холдінг МХП



Onur group



McDonald's



Ikea



Sandora



Кондитерська  
фабрика «Рошен»



ТОВ «Метінвест  
холдінг»



Національна  
гвардія України



АТ «ПАТ Приват  
банк»



Окко



Укрнафта



Києво-Печерська  
Лавра



Епіцентр



FOZZY



MegaMarket



АТБ



Галичина



Карпатська  
Джерельна



КМДА



Київпастрон



ASMAP



Київмедспецтранс



RUDOMAIN



ЕРІДОН ТЕХ



ТОВ  
Укравтозапчастина



Автоцентр KIA  
Корея Моторс



Телеканал СТБ



Посольство  
Швейцарії в Україні



Посольство Швеції



Dyckerhoff



КУК



Київський  
політехнічний  
інститут ім.  
Сікорського



ХНЗУ ім. Кузевича



Національний інститут  
ССХІ ім. М. М. АМОСОВА



Інститут  
Гідромеханіки



Інститут Освітньої  
Аналітики