

Бортовий автомобіль SITRAK C7H 440 з КМУ HC150



- Кабіна: зі спальни місцем
- КПП: ZF16S2231TO, механічна синхронізована
- Двигун: MC 11.44-50 (MAN D20)
- Повна маса: 41 000 кг
- Колісна формула: 6x4
- Колісна база: 4 600 мм
- Монтажна довжина рами: 7 200 мм

Опис:

Бортовий автомобіль SITRAK C7H 440 з крано-маніпуляторною установкою HC150 АЗ, призначений для виконання вантажних і розвантажувальних робіт, транспортування різних вантажів по пересіченій місцевості, монтажу будівельного обладнання, що перевозиться в бортовій платформі. Широко застосовується в малоповерховому будівництві та прокладці інженерних мереж.

Шасі

- Базове шасі SITRAK C7H 440

Бортова платформа

- Спеціалізована платформа з відкидними заднім та бічними бортами
- Підлога рифлений метал 3мм.
- Знімні борти сталеві.

Крано-маніпуляторна установка

- Шарнірно-зчленований кран-маніпулятор HC150 A3.

Вантажівка Sitrak C7H 440 може похвалитися передовим і паливноефективним двигуном, який забезпечує виняткову потужність і продуктивність, що робить його придатним для широкого спектру транспортних завдань. Його високоякісна збірка та міцна конструкція забезпечують довговічність і надійність навіть при роботі в складних умовах. Вантажівка оснащена сучасними функціями безпеки, такими як передові гальмівні системи та контроль стійкості, щоб покращити захист водія та вантажу під час роботи.

Крім того, вантажівка Sitrak C7H 440 має простору та ергономічну конструкцію кабіни, яка надає перевагу комфорту та зручності водія. Інтер'єр оснащений сучасними зручностями, такими як регульоване сидіння водія, клімат-контроль і передові інформаційно-розважальні системи, що забезпечує приємне та продуктивне робоче середовище під час тривалих поїздок. Поєднання продуктивності, безпеки та особливостей, орієнтованих на водія, робить Sitrak C7H 440 ідеальним вибором для різноманітних транспортних додатків, забезпечуючи ефективність і комфорт для водія, зберігаючи безпеку вантажу.

Економічність

- Низька витрата палива та високий крутний момент двигунів.
- Висока продуктивність та високий вхідний крутний момент трансмісії ZF.
- Висока ефективність трансмісії та низька передавальна кількість приводу мосту, а також низький лобовий опір вітру кабіни дозволяють вантажівці зберігати

стійкість до керування при низькій витраті палива та досягати неперевершеного комфорту керування.

Надійність

- Оригінальна технологія MAN TG, аналогічний дизайн продукту та виробничий процес складання, а також постійне дотримання німецьких стандартів від керування відповідністю виробництва, перевірки результатів випробувань до випуску продукту, а також застосування важливих допоміжних деталей: оригінального постачальника MAN для двигуна та кращих у світі компонентів для шасі, забезпечують високу надійність

Безпека

- Вантажівки Sitrak мають активну і пасивну безпеку світового класу.
- Кабіна відповідає європейському стандарту міцності вантажних автомобілів ECE R29.
- Рульова колонка допускає деформацію та поглинання енергії при зіткненні.
- Переднє дискове гальмо і заднє барабанне гальмо, а також EVB поставляються в стандартній комплектації, а ABS+ASR+EBL+TPM доступні опціонально.
- Вантажні автомобілі обладнані високотехнологічною електронною системою управління (BCU+VCU), що в сукупності дозволяє досягти забезпечення високого ступеня безпеки водія, так і інших учасників дорожнього руху.

Фото



ТОВ «ТД «КИЇВ-СПЕЦТЕХ»
Контактний телефон:
+38(097) 746-67-04
+38(050) 086-92-74

Адреса: Україна, 01054, м.Київ,
Шевченківський р-н, вул. Ярославів
Вал, буд. 13/2 (літера Б), офіс 3
E-mail: tovkst@gmail.com
Website: kievspecteh.com

Код ЄДРПОУ 45243844
IBAN UA 8932 8209 00000 2600 40000 34729
В АТ АБ Південний



ТОВ «ТД «КИЇВ-СПЕЦТЕХ»
Контактний телефон:
+38(097) 746-67-04
+38(050) 086-92-74

Адреса: Україна, 01054, м.Київ,
Шевченківський р-н, вул. Ярославів
Вал, буд. 13/2 (літера Б), офіс 3
E-mail: tovkst@gmail.com
Website: kievspecteh.com

Код ЄДРПОУ 45243844
IBAN UA 8932 8209 00000 2600 40000 34729
В АТ АБ Південний



ТОВ «ТД «КИЇВ-СПЕЦТЕХ»
Контактний телефон:
+38(097) 746-67-04
+38(050) 086-92-74

Адреса: Україна, 01054, м.Київ,
Шевченківський р-н, вул. Ярославів
Вал, буд. 13/2 (літера Б), офіс 3
E-mail: tovkst@gmail.com
Website: kievspecteh.com

Код ЄДРПОУ 45243844
IBAN UA 8932 8209 0000 2600 40000 34729
В АТ АБ Південний



Креслення

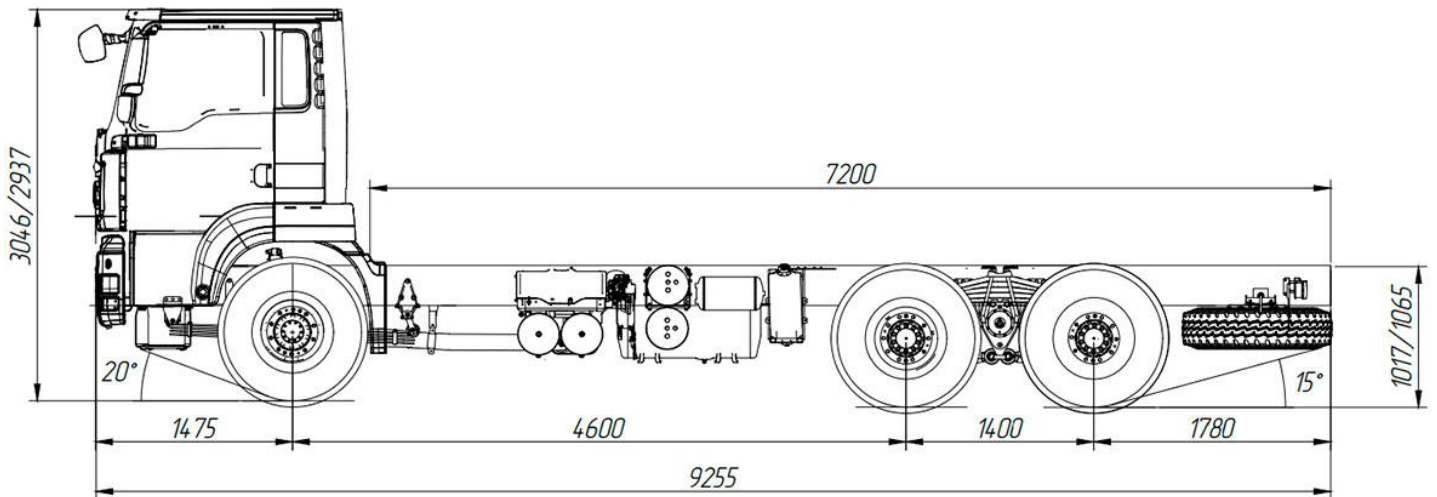

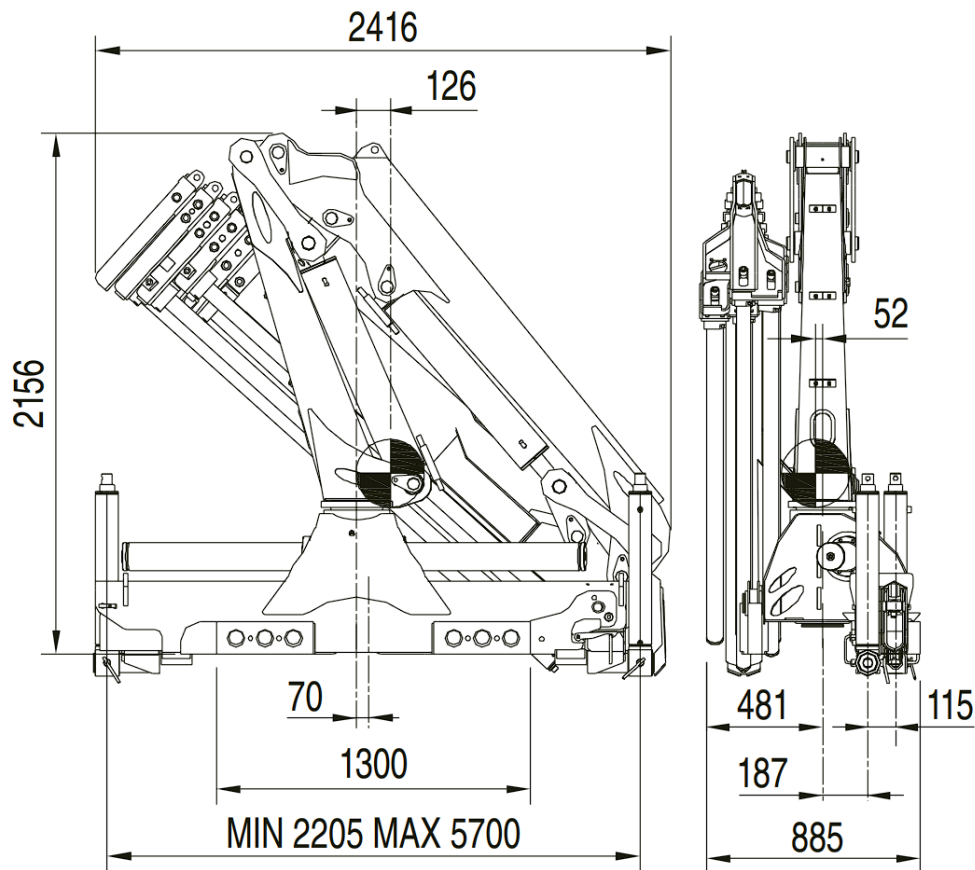

PM = punto morto di rotazione
 Dead point position - Point mort de rotation
 Punto muerto de giro

+ 170 mm
 con canalina
 with cable tray

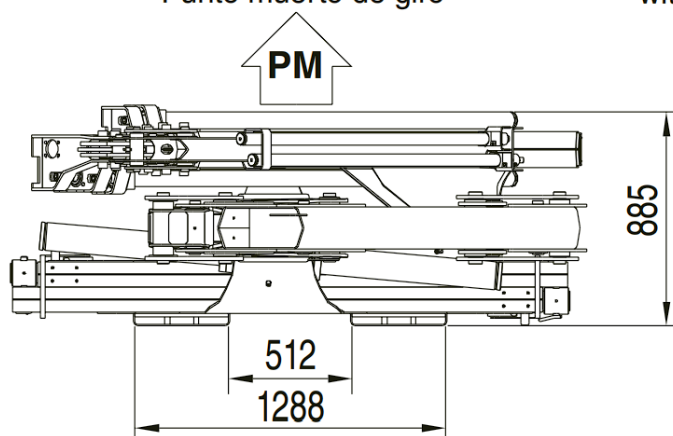

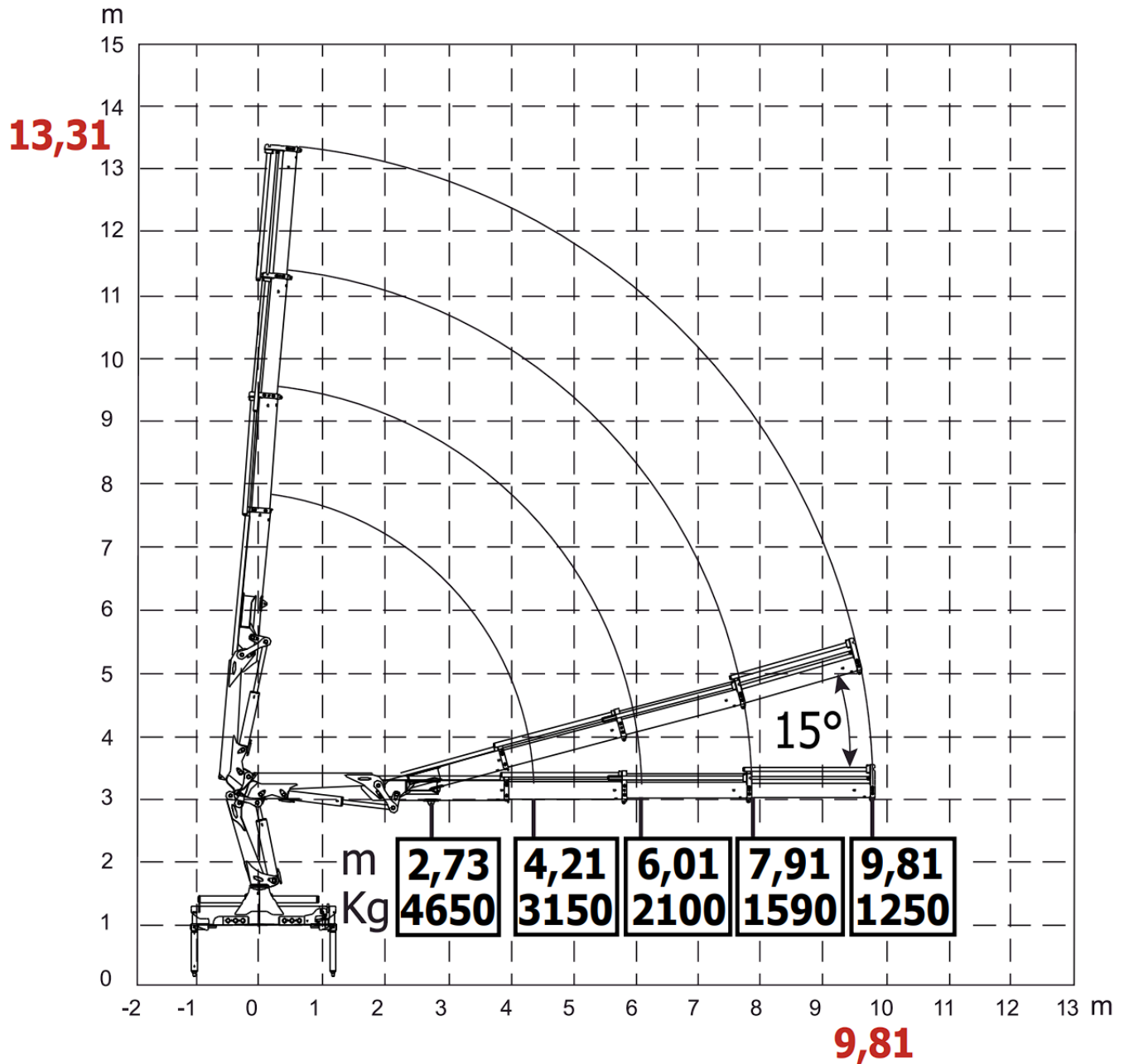

Технічні характеристики

Параметр	Показник
Колісна формула	6x4
Кабіна	сталева, із спальним місцем, з низьким дахом
Підвіска кабіни	пневматична
Підйом кабіни	з електричним приводом
Повна маса	41 000 кг
Споряджена маса	14 060 кг
Навантаження на передню вісь	9 500 кг
Навантаження на задній візок	32 000 кг
Технічно допустима вантажопідйомність	25 000 кг
Об'єм кузова	19,5 куб.м
Двигун	MC 11.44-50 (MAN D20)
Кількість циліндрів	6 до ряду
Робочий об'єм	10 518 куб.см
Потужність	440 к.с. (324 кВт) при 1900 об/хв
Крутний момент	2100 Нм при 1000-1400 об/хв
Екологічна норма	Євро 5
Паливна система	BOSCH
Коробка передач	ZF16S2231TO, механічна синхронізована
Кількість передач	16 + 2
Паливний бак	400 л алюмінієвий
Шини	315/80 R22,5
Гідравлічна система	Гідравлічна система HYVA
Тип кузова	U-подібний
Габарити (ДхШхВ)	8200 мм х2500 мм х3500 мм
Гальмівна система	пневматична, з ABS Передні гальма – дискові, задні – барабанні

Технічні характеристики крано-маніпуляторної установки НС 150

Параметр	Показник
Спосіб керування	керування з землі з двох сторін
Тип маніпулятора	гідравлічний
Кількість секцій, шт	3
Максимальний виліт стріли, м	9,81
Максимальна висота підйому, м	13,31
Максимальний вантажний момент, тм	13,3
Вантажопідйомність на мінімальному вильоті, кг	4650
Вантажопідйомність на максимальному вильоті стріли, кг	1250
Кут повороту	4000
Ємність гідравлічного бака л	90
Гідравлічна система захисту від перевантаження	в наявності
Кнопка аварійної зупинки	в наявності
Стабілізатори гідравлічні (аутригери), шт.	2

НАШІ КЛІЄНТИ



Агроіндустріальний
Холдінг МХП



Onur group



McDonald's



Ikea



Sandora

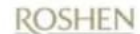

Кондитерська
фабрика «Рошен»



ТОВ «Метінвест
холдінг»



Національна
гвардія України



АТ «ПАТ Приват
банк»



Окко



Укрнафта



Києво-Печерська
Лавра



Епіцентр



FOZZY



MegaMarket



АТБ



Галичина



Карпатська
Джерельна



КМДА



Київпастрас



ASMAP



Київмедспецтранс



RUDOMAIN



ЕРІДОН ТЕХ



ТОВ
Укравтозапчастина



Автоцентр КІА
Корея Моторс



Телеканал СТБ



Посольство
Швейцарії в Україні



Посольство Швеції



Duckerhoff



КУК



Київський
політехнічний
інститут ім.
Сікорського



ХНЗУ ім. Кузевиця



Національний інститут
ССХІ ім. М. М. АМОСОВА



Інститут
Гідромеханіки



Інститут Освітньої
Аналітики