

Бортовий автомобіль RENAULT TRUCKS К Р6Х6 MEDIUM 13L з КМУ НС 190



- Кабіна: однорядна на 2 місця
- КПП: Optidriver AT 2612
- Двигун: DХi13, дизельний
- Повна маса: 26 000 кг
- Колісна формула: 6х6
- Колісна база: 4 300 мм
- Монтажна довжина рами: 7 425 мм

Опис:

Бортовий автомобіль RENAULT TRUCKS К Р6Х6 MEDIUM 13L з крано-маніпуляторною установкою НС190 А3 , призначений для виконання вантажних і розвантажувальних робіт, транспортування різних вантажів по пересіченій місцевості, монтажу будівельного обладнання, що перевозиться в бортовій платформі. Широко застосовується в малоповерховому будівництві та прокладці інженерних мереж.

- Автомобіль спеціалізований КСТ АБ-3 з КМУ НС 190 на базі RENAULT (6x6)
- Бортова платформа зі знімними бортами з алюмінію, додатково кран-маніпулятор для навантаження вагою до 7,8 т.

Бортова платформа

- Спеціалізована платформа з відкидними заднім та бічними бортами
- Розмір бортової платформи, ДхШхВ – 6200х2500х600 мм
- Борти: алюмінієві. Бокові трьох секційні, задній та передній односекційні. Бокові та задній борти відкидні, мають відкриватися незалежно один від одного. Передній борт фіксований.
- Підлога: бакелітова фанера, товщиною не менше 21 мм.

Крано-маніпуляторна установка

- Шарнірно-зчленований кран-маніпулятор НС190 А3

Фото



ТОВ «ТД «КИЇВ-СПЕЦТЕХ»
Контактний телефон:
+38(097) 746-67-04
+38(050) 086-92-74

Адреса: Україна, 01054, м.Київ,
Шевченківський р-н, вул. Ярославів
Вал, буд. 13/2 (літера Б), офіс 3
E-mail: tovkst@gmail.com
Website: kievspecteh.com

Код ЄДРПОУ 45243844
IBAN UA 8932 8209 00000 2600 40000 34729
В АТ АБ Південний



ТОВ «ТД «КИЇВ-СПЕЦТЕХ»
Контактний телефон:
+38(097) 746-67-04
+38(050) 086-92-74

Адреса: Україна, 01054, м.Київ,
Шевченківський р-н, вул. Ярославів
Вал, буд. 13/2 (літера Б), офіс 3
E-mail: tovkst@gmail.com
Website: kievspecteh.com

Код ЄДРПОУ 45243844
IBAN UA 8932 8209 00000 2600 40000 34729
В АТ АБ Південний



ТОВ «ТД «КИЇВ-СПЕЦТЕХ»
Контактний телефон:
+38(097) 746-67-04
+38(050) 086-92-74

Адреса: Україна, 01054, м.Київ,
Шевченківський р-н, вул. Ярославів
Вал, буд. 13/2 (літера Б), офіс 3
E-mail: tovkst@gmail.com
Website: kievspecteh.com

Код ЄДРПОУ 45243844
IBAN UA 8932 8209 00000 2600 40000 34729
В АТ АБ Південний



ТОВ «ТД «КИЇВ-СПЕЦТЕХ»
Контактний телефон:
+38(097) 746-67-04
+38(050) 086-92-74

Адреса: Україна, 01054, м.Київ,
Шевченківський р-н, вул. Ярославів
Вал, буд. 13/2 (літера Б), офіс 3
E-mail: tovkst@gmail.com
Website: kievspecteh.com

Код ЄДРПОУ 45243844
IBAN UA 8932 8209 00000 2600 40000 34729
В АТ АБ Південний



ТОВ «ТД «КИЇВ-СПЕЦТЕХ»
Контактний телефон:
+38(097) 746-67-04
+38(050) 086-92-74

Адреса: Україна, 01054, м.Київ,
Шевченківський р-н, вул. Ярославів
Вал, буд. 13/2 (літера Б), офіс 3
E-mail: tovkst@gmail.com
Website: kievspecteh.com

Код ЄДРПОУ 45243844
IBAN UA 8932 8209 00000 2600 40000 34729
В АТ АБ Південний



ТОВ «ТД «КИЇВ-СПЕЦТЕХ»
Контактний телефон:
+38(097) 746-67-04
+38(050) 086-92-74

Адреса: Україна, 01054, м.Київ,
Шевченківський р-н, вул. Ярославів
Вал, буд. 13/2 (літера Б), офіс 3
E-mail: tovkst@gmail.com
Website: kievspecteh.com

Код ЄДРПОУ 45243844
IBAN UA 8932 8209 00000 2600 40000 34729
В АТ АБ Південний



ТОВ «ТД «КИЇВ-СПЕЦТЕХ»
Контактний телефон:
+38(097) 746-67-04
+38(050) 086-92-74

Адреса: Україна, 01054, м.Київ,
Шевченківський р-н, вул. Ярославів
Вал, буд. 13/2 (літера Б), офіс 3
E-mail: tovkst@gmail.com
Website: kievspecteh.com

Код ЄДРПОУ 45243844
IBAN UA 8932 8209 00000 2600 40000 34729
В АТ АБ Південний



ТОВ «ТД «КИЇВ-СПЕЦТЕХ»
Контактний телефон:
+38(097) 746-67-04
+38(050) 086-92-74

Адреса: Україна, 01054, м.Київ,
Шевченківський р-н, вул. Ярославів
Вал, буд. 13/2 (літера Б), офіс 3
E-mail: tovkst@gmail.com
Website: kievspecteh.com

Код ЄДРПОУ 45243844
IBAN UA 8932 8209 00000 2600 40000 34729
В АТ АБ Південний

Креслення

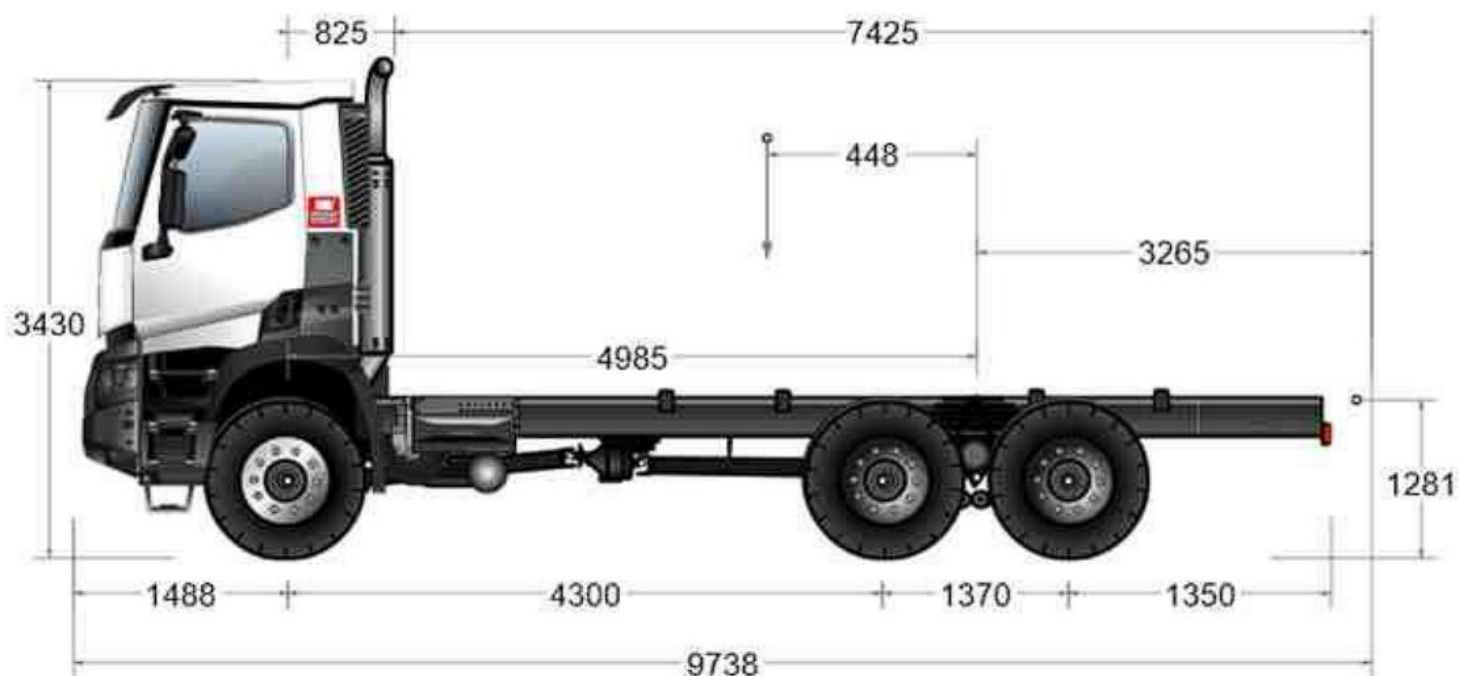



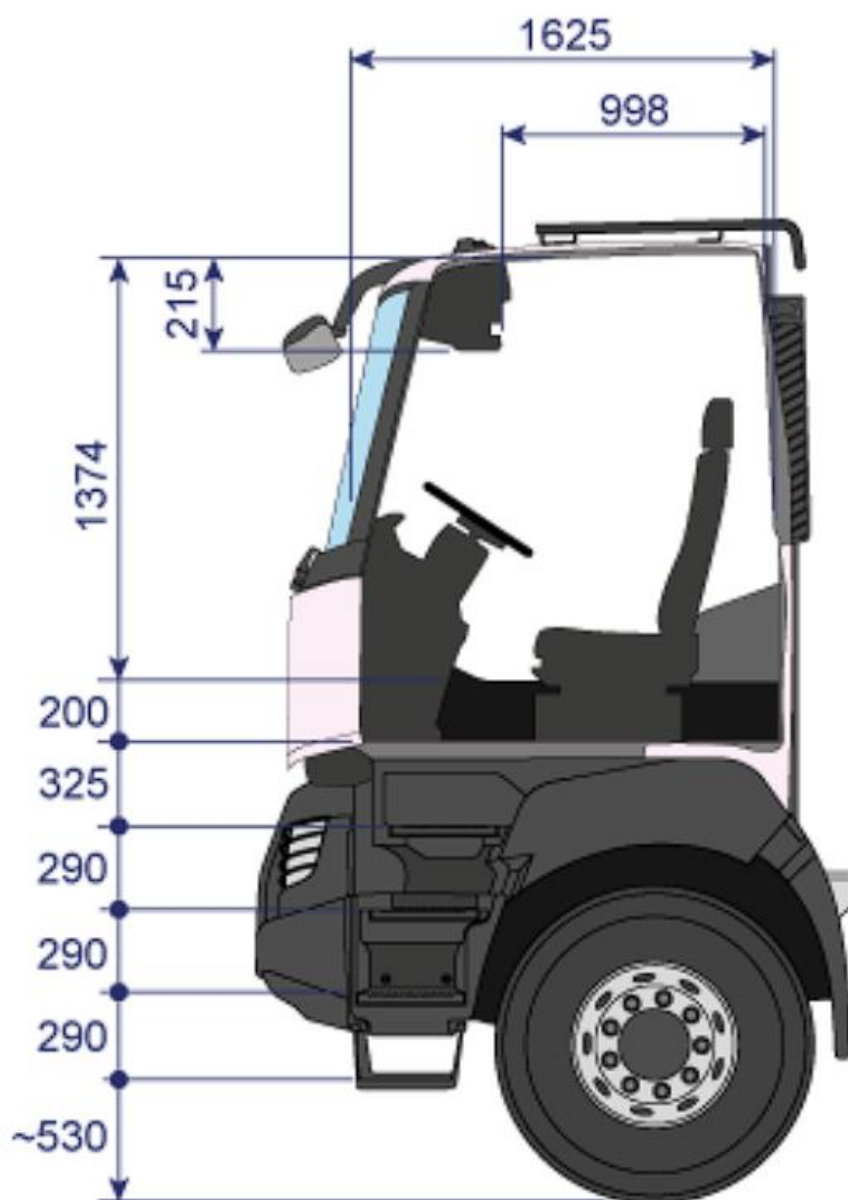

Технічні характеристики

Параметр	Показник
Колісна формула	6x6
Кабіна	Однорядна на 2 місця
Двигун	DXi13
Потужність двигуна, к.с.	450
Екологічний стандарт	EURO-5
Коробка передач	Optidriver AT 2612
Розмір шин	395/85 R20,
Гальмівна система	гідравлічна, з ABS
Обсяг паливного бака, л	445
Повна маса, кг	26 000
Вантажопідйомність, кг	12 000
Фаркоп, електро виходи, пневмо виходи.	+

Технічні характеристики крано-маніпуляторної установки НС 190

Параметр	Показник
Спосіб керування	керування з землі з двох сторін
Тип маніпулятора	гідравлічний
Кількість секцій, шт	3
Максимальний виліт стріли, м	9,81
Максимальна висота підйому, м	13,11
Максимальний вантажний момент, тм	17,9
Вантажопідйомність на мінімальному вильоті, кг	7800
Вантажопідйомність на максимальному вильоті стріли, кг	1750
Кут повороту	4000
Ємність гідравлічного бака л	100
Гідравлічна система захисту від перевантаження	в наявності
Кнопка аварійної зупинки	в наявності
Стабілізатори гідравлічні (аутригери), шт.	2

НАШІ КЛІЄНТИ



Агроіндустріальний
Холдінг МХП



Onur group



McDonald's



Ikea



Sandora



Кондитерська
фабрика «Рошен»



ТОВ «Метінвест
холдінг»



Національна
гвардія України



АТ «ПАТ Приват
банк»



Окко



Укрнафта



Києво-Печерська
Лавра



Епіцентр



FOZZY



MegaMarket



АТБ



Галичина



Карпатська
Джерельна



КМДА



Київпастрас



ASMAP



Київмедспецтранс



RUDOMAIN



ЕРІДОН ТЕХ



ТОВ
Укравтозапчастина



Автоцентр KIA
Корея Моторс



Телеканал СТБ



Посольство
Швейцарії в Україні



Посольство Швеції



Duckerhoff



КУК



Київський
політехнічний
інститут ім.
Сікорського



ХНЗУ ім. Кузеця



Національний інститут
ССХІ ім. М. М. АМОСОВА



Інститут
Гідромеханіки



Інститут Освітньої
Аналітики