

Бортовий автомобіль JAC N80



- Колісна база: 4 475 мм
- Вантажність: 4930 кг
- Габаритні розміри, мм (ДхШхВ): 7845 x 1980 x 2115
- Технічно допустима максимальна повна маса: 7 950 кг
- Колісна формула: 4x2

Опис:

Бортовий автомобіль JAC N80 вантажопідйомністю 5 тонн з відкидними бортами, має гарну маневреність, що дозволяє його використання не тільки на дорогах загального користування, а й у великих містах. Оптимальні параметри навантаження роблять його найбільш затребуваними.

Вантажний автомобіль JAC N80

Щоб справлятися з усіма видами вантажоперевезень, потрібна по-справжньому надійна техніка, здатна працювати в спеку і лютий мороз. Компанія «Мотокосмос» пропонує до вашої уваги JAC N80. Вантажні автомобілі купити в Україні можна сьогодні недорого, що дозволить зміцнити позиції на національному і міжнародному ринку. Розробники провели глибоку модернізацію кабіни, збільшивши показники безпеки. Була приділена увага зміцненню підвіски, амортизації, осей. Торкнулися зміни і комфорту автомобіля. Сьогодні вантажівки «Джак» експлуатуються в багатьох українських компаніях, що ще раз підтверджує надійність машин.

Конструктивні і технічні особливості

Ціна на автомобілі JAC N80 вантажні повинна завжди бути підтверджена якістю. Щоб споживач міг зрозуміти, за що він платить гроші, розпишемо об'єктивно всі технічні та конструкційні особливості.

Двигун

Під капотом захований дизельний двигун Євро-5 потужністю CUMMINS ISF3.8S5154 і обсягом 3760 см³. Технічні випробування влітку в Африці і взимку в Сибіру стали приводом для удосконалення системи розігріву та охолодження. Був доданий передпусковий підігрів Webasto. У комплектацію системи охолодження для України входить москітна сітка і теплоізоляційний екран на радіатор. Багато деталей були виконані з морозостійкого гуми.

Максимальна швидкість вантажівки - 115 км/ч.

Паливна система

Компаніям слід звернути увагу на наявність системи очитки вихлопів, оскільки підвищення вимог до євростандартів двигунів в Україні - це питання часу. Хорошим приводом Вантажний автомобіль JAC N80 є витрата палива 12-14 л / 100 км, в залежності від завантаження, зовнішніх умов транспортування вантажу. Обсяг бака - 100 л. Передбачено бак AdBLUE 20 л для заливки сечовини, яка очищає вихлопи від продуктів згоряння.

Трансмiсія

З огляду на недоліки АКПП, конструктори вирішили залишити «механіку» - 6-позиційну коробку передач. Зчеплення стандартне двухдискове.

Ходова система і вантажопідйомність

У поєднанні з габаритами автомобіля 6945x1995x2222мм і вагою 3020 кг на машину встановлені шасі 215/75 R17.5. Передня / задня колії (1665/1525 мм) колісна база (3865 мм) робить техніку стійкою з вантажем, без вантажу на будь-яких типах доріг під час поворотів і розворотів. Дорожній просвіт - 173 мм.

Вантажопідйомність

Конструктори суттєво посилили лонжеронну раму, міцність передньої і задньої осей, тому конструкція може вільно експлуатуватися навіть на граничних навантаженнях.

Максимальна вантажопідйомність - 4930 кг, на передню / задню осі - 3000/6000 кг. Загальна маса з вантажем 7950 кг.

Кабіна

Конструктори «Джак» подбали про комфорт і безпеку водія. Кабіна розроблена на основі теорії нелінійної деформації при зіткненні. Передня частина опорної плити зварена близьким розташуванням секцій, що істотно посилило міцність металу. Також істотно зміцнили міцність дверей поздовжніми балками. Всім змін супроводжували випробування проводяться виробником в різних ситуаціях ДТП. Результати випробувань показали, що кабіна гарантує високу безпеку водія і пасажирів, забезпечуючи цілісність конструкції.

Підвищений комфорт - ще одна причина купити автомобіль JAC N80 вантажний для комерційного користування. Тримісний кабіна утеплена, має хорошу теплоізоляцію, оснащена нагрівником і кондиціонером. Крісло і кермо регулюються під комплекцію водія. Панель оснащена крім основних опцій управління, бортовим комп'ютером, мультимедійною магнітолою і іншими комфортними рішеннями.

Фото



ТОВ «ТД «КИЇВ-СПЕЦТЕХ»
Контактний телефон:
+38(097) 746-67-04
+38(050) 086-92-74

Адреса: Україна, 01054, м.Київ,
Шевченківський р-н, вул. Ярославів
Вал, буд. 13/2 (літера Б), офіс 3
E-mail: tovkst@gmail.com
Website: kievspecteh.com

Код ЄДРПОУ 45243844
IBAN UA 8932 8209 00000 2600 40000 34729
В АТ АБ Південний

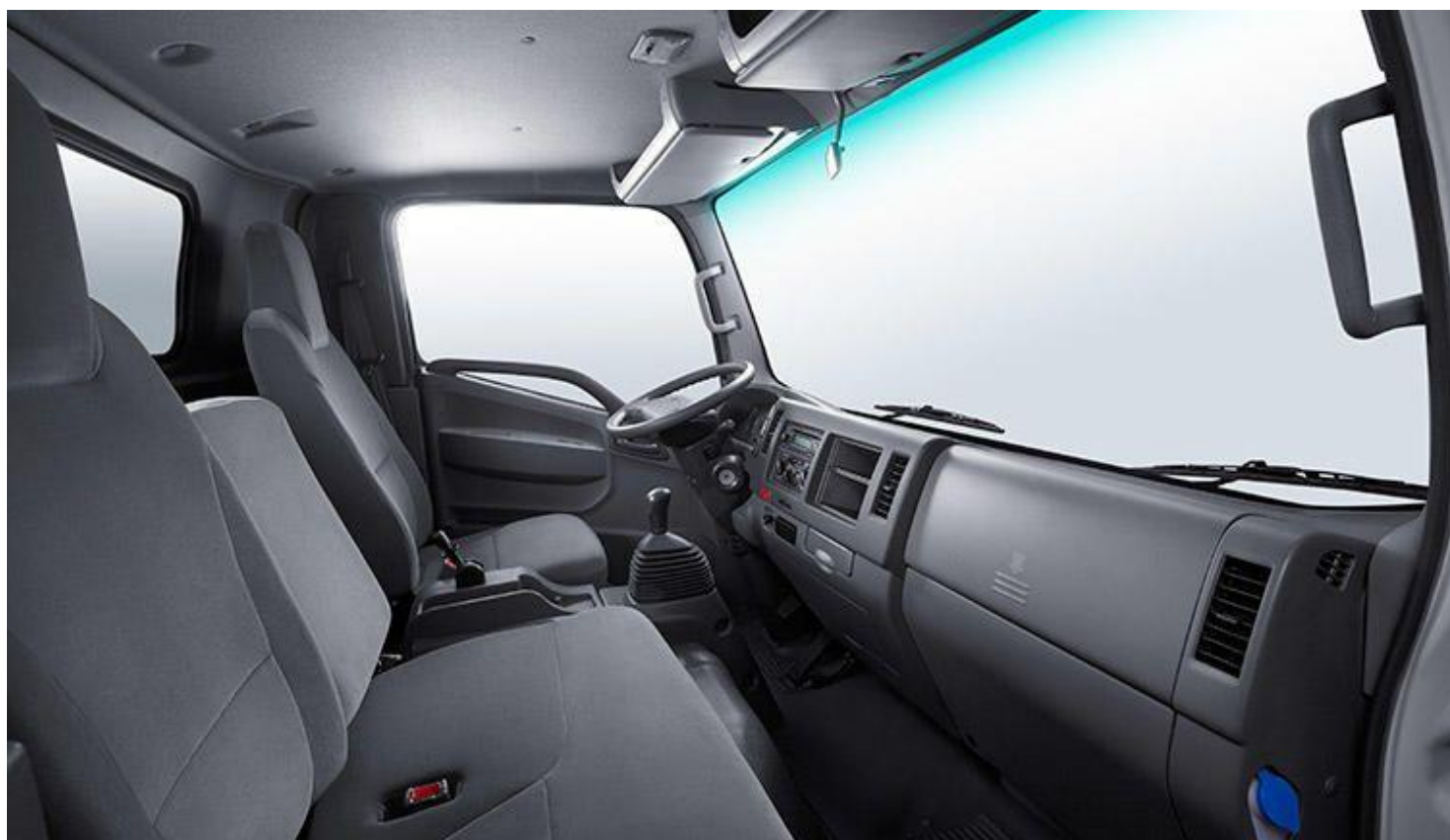

ТОВ «ТД «КИЇВ-СПЕЦТЕХ»
Контактний телефон:
+38(097) 746-67-04
+38(050) 086-92-74

Адреса: Україна, 01054, м.Київ,
Шевченківський р-н, вул. Ярославів
Вал, буд. 13/2 (літера Б), офіс 3
E-mail: tovkst@gmail.com
Website: kievspecteh.com

Код ЄДРПОУ 45243844
IBAN UA 8932 8209 00000 2600 40000 34729
В АТ АБ Південний













ТОВ «ТД «КИЇВ-СПЕЦТЕХ»
Контактний телефон:
+38(097) 746-67-04
+38(050) 086-92-74

Адреса: Україна, 01054, м.Київ,
Шевченківський р-н, вул. Ярославів
Вал, буд. 13/2 (літера Б), офіс 3
E-mail: tovkst@gmail.com
Website: kievspecteh.com

Код ЄДРПОУ 45243844
IBAN UA 8932 8209 00000 2600 40000 34729
В АТ АБ Південний



Креслення

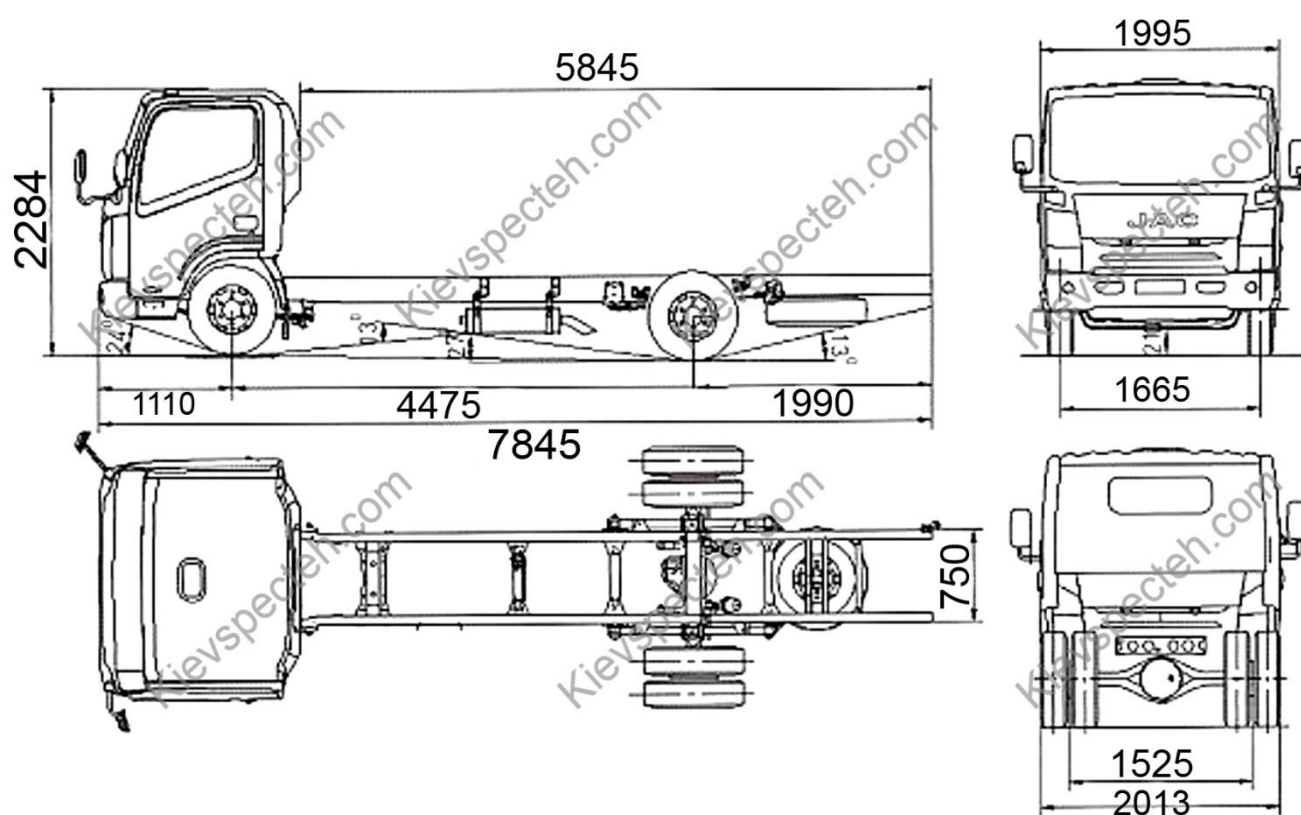

Технічні характеристики

Модель	Найменування	N80 SHORT	N80 LONG	N80 EXTRA LONG
Кабіна	Спальне місце	опція	опція	стандарт
Двигун	Модель	ISF3.8s5154 CUMMINS (Евро-5)	ISF3.8s5154 CUMMINS (Евро-5)	ISF3.8s5154 CUMMINS (Евро-5)
	Об'єм, куб.см.	3760	3760	3760
	Максимальна потужність (к.с.)	152/2600 (112kw/2600)	152/2600 (112kw/2600)	152/2600 (112kw/2600)
	Максимальний крутний момент (н/м)	491/1200-1900	491/1200-1900	491/1200-1900
КПП	Тип	механічна LC6T5408	механічна LC6T5408	механічна LC6T5408
	Кількість ступеней	6-ти ступінчаста	6-ти ступінчаста	6-ти ступінчаста

Основні параметри	Габаритні розміри шасі (мм)	6510×1980×2115	6945×1980×2115	7845×1980×2115
	Монтажна довжина (мм)	4455	5155	5845
	Колісна база (мм)	3365	3845	4475
	Колія (мм)	1665/1525	1665/1525	1665/1525
	Споряджена маса шасі (кг)	2820	2980	3020
	Вантажопідйомність шасі (кг)	5130	4970	4930
	Повна маса (кг)	7950	7950	7950
	Максимально допустиме навантаження на передню вісь	3000	3000	3000
	Максимально допустиме навантаження на задню вісь	5280	5280	6000
	Максимальна швидкість (км/год)	110	110	110
	Мінімальний дорожній просвіт (мм)	173	173	173
	Максимальне долаття підйому (%)	30	30	30
	Мінімальний радіус повороту (м)	6,8	7,5	9
	Шини	215/75R17.5	215/75R17.5	215/75R17.5
	Рульовий механізм	Гідропідсилювач керма	Гідропідсилювач керма	Гідропідсилювач керма
	Паливний бак	100L	100L	100L
	Гальмівна система	Пневматична	Пневматична	Пневматична
	Коробка відбору потужності	опція	опція	опція
Передпусковий рідинний підігрівач Webasto	опція	опція	опція	
Спойлер	опція	опція	опція	

Комплектація

Кабіна:

- Комфортна кабіна з додатковою шумоізоляцією
- Механічний привід підйому кабіни
- Сидіння водія регулюється в 4-х напрямках
- Пасажи́рські сидіння мають спинки що складаються
- Спинка центральне сидіння трансформується у столик
- Ремені безпеки водія та пасажирів
- Центральний замок з дистанційним керуванням з ключа запалювання
- Підніжки з протиковзаючим покриттям
- Додаткові поручні для посадки в кабіну
- Електро-регулювання фар
- Аеродинамічний спойлер
- Денні ходові вогні

Комфорт:

- 5 дзеркал заднього виду (4 бічні з підігрівом на довгих кронштейнах)
- Кондиціонер
- Круїз-контроль з керуванням на кермі
- Бортовий комп'ютер
- Електричний привід склопідіймачів
- Автомагнітола з цифровим радіо + USB/MP3 з керуванням на кермі

- Мультифункціональне рульове колесо
- Регулювання рульової колонки по висоті та нахилу
- Сонцезахисні шторки з додатковими полицями для документів
- Підстаканники в передній панелі та відділення для пляшок в картах дверей
- Підкурювач та попільнички в картах дверей

Додаткове обладнання, яке входить у вартість автомобіля:

- Паливний фільтр-сепаратор з підігрівом
- Алюмінієвий паливний бак з замком
- Захист картера двигуна
- Москітна сітка захисту радіатора двигуна
- Звуковий сигнал заднього ходу
- Свічки розжарювання
- Передній енергопоглинаючий бампер
- Морозостійкі гумові деталі
- Закритий відсік АКБ з замком
- Ящик для інструментів на задній частині рами
- Запасне колесо, набір інструментів, знак аварійної зупинки

НАШІ КЛІЄНТИ



Агроіндустріальний
Холдінг МХП



Onur group



McDonald's



Ikea



Sandora

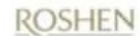

Кондитерська
фабрика «Рошен»



ТОВ «Метінвест
холдінг»



Національна
гвардія України



АТ «ПАТ Приват
банк»



Окко



Укрнафта



Києво-Печерська
Лавра



Епіцентр



FOZZY



MegaMarket



АТБ



Галичина



Карпатська
Джерельна



КМДА



Київпастрас



ASMAP



Київмедспецтранс



RUDOMAIN



ЕРІДОН ТЕХ



ТОВ
Укравтозапчастина



Автоцентр KIA
Корея Моторс



Телеканал СТБ



Посольство
Швейцарії в Україні



Посольство Швеції



Duckerhoff



КУК



Київський
політехнічний
інститут ім.
Сікорського



ХНЗУ ім. Кузевиця



Національний інститут
ССХІ ім. М. М. АМОСОВА



Інститут
Гідромеханіки



Інститут Освітньої
Аналітики