

## Бортовий автомобіль JAC N56



- Кабіна: двомісна, без спального місця
- КПП: ML642A, механічна
- Двигун: HFC4DE1-1D, дизельний
- Повна маса: 5600 кг
- Колісна формула: 4x2
- Колісна база: 3360 мм
- Монтажна довжина рами: 4230 мм

### Опис:

Бортовий автомобіль JAC N56DC з відкидними бортами, вантажопідйомність у 3500 кг. при повній вазі 5600 кг. Двигун JAC N56 – це економічний дизельний агрегат об'ємом 2,8 л, який видає потужність 150 к.с. Оптимальне споживання палива на рівні 8-12 л/100 км.

Сучасний вантажний автомобіль JAC N56 створений на базі нових технологій і відкриттів в автомобільній сфері. Він став результатом півстолітнього виробництва вантажних машин. Для проектування, розробки і виготовлення цієї моделі були задіяні

фахівці з різних країн, використані нові технології і враховані недоробки минулих версій. Вантажний автомобіль JAC N56 пройшов три рівні випробування надійності в різних температурних умовах.

**JAC N56** - сучасний малотонажний вантажний автомобіль оновленої N-серії виробництва JAC MOTORS з вантажопідйомністю шасі 3450 кг, що розроблено і зібрано з урахуванням новітніх технологій і досягнень в області автотранспорту.

Відмінна керованість і маневреність в міських умовах і за містом, низькі експлуатаційні витрати, безпека і комфорт водія і пасажирів, місткість і велика вантажопідйомність JAC N56, при його невеликих габаритах, дозволяють задовольняти всі потреби будь-якого виду бізнесу.

Висока продуктивність і чудова економічність - результат того, що компанія-виробник використовує нові передові технології в області виробництва та експлуатації дизельних двигунів. Висока продуктивність двигуна JAC N56, великий ресурс і надійність, чудова економія палива в поєднанні з більш легким та міцним шасі гарантує виконання будь-яких завдань.

Авто відрізняється високою продуктивністю, надійністю і високою вантажопідйомністю. Працює на базі сучасного двигуна Євро-5, обсяг якого становить 2, 8 л, а потужність – 156 к.с. особливу увагу при розробці було приділено безпеці транспорту. Це і нелінійна деформація кабіни при зіткненні, і жорстка опорна плита, і посилені балки в середині дверей.

Більш низька маса авто забезпечена за рахунок вдосконаленої підвісці і рамі. При цьому вантажопідйомність стала більше. Нове шасі зробило машину ще більш довговічною і надійною.

Ще одна особливість вантажівки-допоміжна Гальмівна система, яка знижує час гальмування і є більш безпечною, ніж версії попередніх машин такого типу. Гальмівна система представлена передніми дисковими і задніми барабанними. Плюс ще допоміжне моторне гальмо.

Кабіна авто обладнана максимальна комфортно і просторо. Сидіння має регульоване обладнання і може підніматися і опускатися механічно. Кабіна утеплена додатково, оснащена кондиціонером, склопідйомниками з електроприводом, москітною сіткою, сонцезахисними шторками і бортовою панеллю приладів.

Трохи про Колеса і швидкості. Вантажний автомобіль може розвивати швидкість максимально до 115 км на годину. Колія передніх і задніх коліс дорівнює 144 і 142 см. Трансмісія - Механічна, 6+1.

### Фото





ТОВ «ТД «КИЇВ-СПЕЦТЕХ»  
Контактний телефон:  
**+38(097) 746-67-04**  
**+38(050) 086-92-74**

Адреса: Україна, 01054, м.Київ,  
Шевченківський р-н, вул. Ярославів  
Вал, буд. 13/2 (літера Б), офіс 3  
E-mail: [tovkst@gmail.com](mailto:tovkst@gmail.com)  
Website: [kievspecteh.com](http://kievspecteh.com)

Код ЄДРПОУ 45243844  
IBAN UA 8932 8209 00000 2600 40000 34729  
В АТ АБ Південний



ТОВ «ТД «КИЇВ-СПЕЦТЕХ»  
Контактний телефон:  
**+38(097) 746-67-04**  
**+38(050) 086-92-74**

Адреса: Україна, 01054, м.Київ,  
Шевченківський р-н, вул. Ярославів  
Вал, буд. 13/2 (літера Б), офіс 3  
E-mail: [tovkst@gmail.com](mailto:tovkst@gmail.com)  
Website: [kievspecteh.com](http://kievspecteh.com)

Код ЄДРПОУ 45243844  
IBAN UA 8932 8209 00000 2600 40000 34729  
В АТ АБ Південний



ТОВ «ТД «КИЇВ-СПЕЦТЕХ»  
Контактний телефон:  
**+38(097) 746-67-04**  
**+38(050) 086-92-74**

Адреса: Україна, 01054, м.Київ,  
Шевченківський р-н, вул. Ярославів  
Вал, буд. 13/2 (літера Б), офіс 3  
E-mail: [tovkst@gmail.com](mailto:tovkst@gmail.com)  
Website: [kievspecteh.com](http://kievspecteh.com)

Код ЄДРПОУ 45243844  
IBAN UA 8932 8209 0000 2600 40000 34729  
В АТ АБ Південний



ТОВ «ТД «КИЇВ-СПЕЦТЕХ»  
Контактний телефон:  
**+38(097) 746-67-04**  
**+38(050) 086-92-74**

Адреса: Україна, 01054, м.Київ,  
Шевченківський р-н, вул. Ярославів  
Вал, буд. 13/2 (літера Б), офіс 3  
E-mail: [tovkst@gmail.com](mailto:tovkst@gmail.com)  
Website: [kievspecteh.com](http://kievspecteh.com)

Код ЄДРПОУ 45243844  
IBAN UA 8932 8209 00000 2600 40000 34729  
В АТ АБ Південний



ТОВ «ТД «КИЇВ-СПЕЦТЕХ»  
Контактний телефон:  
**+38(097) 746-67-04**  
**+38(050) 086-92-74**

Адреса: Україна, 01054, м.Київ,  
Шевченківський р-н, вул. Ярославів  
Вал, буд. 13/2 (літера Б), офіс 3  
E-mail: [tovkst@gmail.com](mailto:tovkst@gmail.com)  
Website: [kievspecteh.com](http://kievspecteh.com)

Код ЄДРПОУ 45243844  
IBAN UA 8932 8209 00000 2600 40000 34729  
В АТ АБ Південний



## Креслення

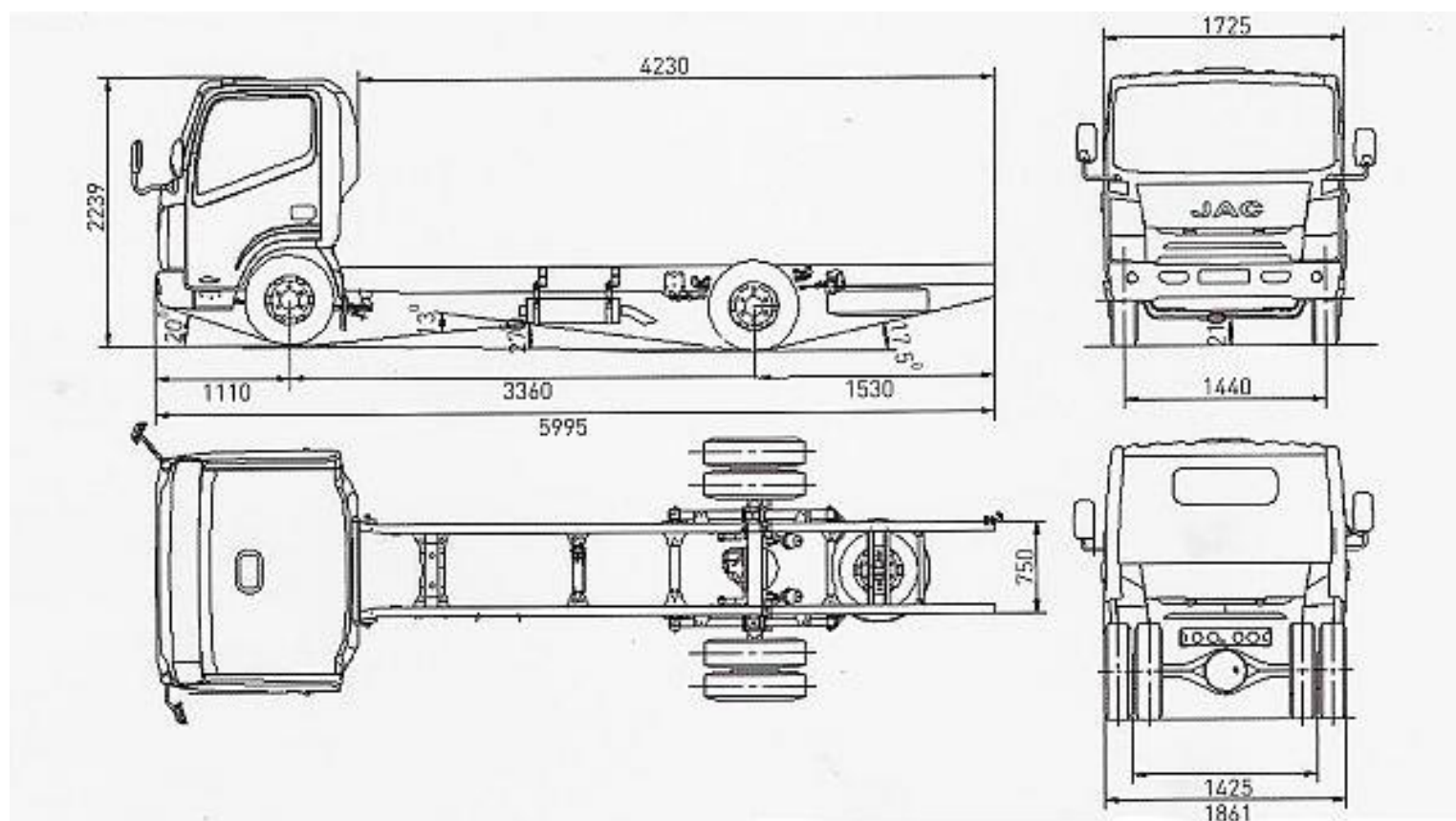

## Технічні характеристики

Параметр	Показник
Модель	JAC N56
Кабіна	двомісна, без спального місця
Колісна формула	4x2
Коробка передач	ML642A, механічна
Число передач КПП	6
Двигун	HFC4DE1-1D, дизельний
Екологічний клас	EURO-5
Потужність двигуна, кВт (к.с.)	110/150
Максимальний крутний момент, Нм	355
Паливний бак, л	100
Довжина платформи, мм	4800
Повна маса, кг	5600
Вантажопідйомність, кг	3500
Розподіл повної маси на передню вісь, кг	2250
Розподіл повної маси на задню вісь, кг	3350
Маса спорядженого автомобіля, кг	2155
Розмір шин	7.00R16

## НАШІ КЛІЄНТИ



Агроіндустріальний  
Холдінг МХП



Onur group



McDonald's



Ikea



Sandora



Кондитерська  
фабрика «Рошен»



ТОВ «Метінвест  
холдінг»



Національна  
гвардія України



АТ «ПАТ Приват  
банк»



Окко



Укрнафта



Києво-Печерська  
Лавра



Епіцентр



FOZZY



MegaMarket



АТБ



Галичина



Карпатська  
Джерельна



КМДА



Київпастранс



ASMAP



Київмедспецтранс



RUDOMAIN



ЕРІДОН ТЕХ



ТОВ  
Укравтозапчастина



Автоцентр KIA  
Корея Моторс



Телеканал СТБ



Посольство  
Швейцарії в Україні



Посольство Швеції



Duckerhoff



КУК



Київський  
політехнічний  
інститут ім.  
Сікорського



ХНЗУ ім. Кузевиця



Національний інститут  
ССХІ ім. М. М. АМОСОВА



Інститут  
Гідромеханіки



Інститут Освітньої  
Аналітики