

Бортовий автомобіль JAC N35



- Кабіна: двомісна, без спального місця
- КПП: LC6T32, механічна
- Двигун: HFC4DB2-1D, дизельний
- Повна маса: 3490 кг
- Колісна формула: 4x2
- Колісна база: 2640 мм
- Монтажна довжина рами: 3120 мм

Опис:

Бортовий автомобіль JAC N35 вантажопідйомністю 1,5 тонн з відкидними бортами (матеріал виготовлення бортів на вибір замовника металевий або алюмінієвий), має колісну базу 4x2 та гарну маневреність, що дозволяє його використання не тільки на дорогах загального користування, а й у великих містах. Встановлено надійний 4-х циліндровий двигун JAC, HFC4DB2-1D, дизель (Євро 5) потужністю 136 к.с. у поєднанні з механічною КПП LC6T32, з ручним керуванням. Оптимальні параметри навантаження роблять його найбільш затребуваним.

Малогабаритний вантажний автомобіль з вантажопідйомністю шасі 1900 кг, прекрасне рішення для логістики в умовах міста, універсальний вантажний автомобіль як для малого, так і середнього і великого бізнесу, покликаний допомогти вашій роботі і зробити будь-які транспортні завдання легкими.

Модель оснащується рядним чотирициліндровим турбодизелем JAC HFC4DB2-1D класу Євро V з робочим об'ємом тисячі дев'яносто дев'ять куб. см. Двигун відрізняється економічністю, надійністю і стабільними експлуатаційними властивостями.

Комфортна кабіна відповідає сучасним вимогам до робочого місця водія. Усередині передбачено три місця, середнє може використовуватися як підлокітник. Ергономічне водійське сидіння регулюється в двох напрямках.

Велику увагу приділено пасивної безпеки. Фронтальна панель виконана з високоміцної сталі, застосований посилений бампер і захисні бруси в дверях.

На автомобілі застосовуються шини різної розмірності - 195/70 R15 на передній осі, 155R13 на задній, що дозволило зменшити вантажну висоту кузова.

Автомобільне шасі JAC N35 є універсальною базою для встановлення різних типів кузовів:

- бортова платформа,
- бортова платформа с тентом,
- фургон
- фургон загального призначення
- ізотермічний фургон
- рефрижераторний фургон
- хлібний фургон

Переваги

- Низька висота рами запорука відмінного доступу до вантажу, навантаження і розвантаження товарів відбувається простіше і швидше
- Висота рами 785 мм, на 30% нижче, ніж у інших малотоннажних вантажівок, економія 20% енергії і 30% часу для Вас

- JAC N35 має такий же ДНК як вантажівки N - серії - потужний двигун і міцне шасі
- Споряджена маса JAC N35 на 20% менше ніж в середньотоннажних вантажівок, економія палива і значно менше експлуатаційні витрати.
- Загальна висота автомобіля 2035 мм забезпечує доступ до будь-якої точки навантаження або розвантаження, навіть в підземних паркінгах в місті
- Застосування новітньої системи рульового управління забезпечує радіус повороту 5,5 метра.
- Передня незалежна підвіска + дискові гальма, подарують Вам відмінну продуктивність і комфортне водіння

Фото





ТОВ «ТД «КИЇВ-СПЕЦТЕХ»
Контактний телефон:
+38(097) 746-67-04
+38(050) 086-92-74

Адреса: Україна, 01054, м.Київ,
Шевченківський р-н, вул. Ярославів
Вал, буд. 13/2 (літера Б), офіс 3
E-mail: tovkst@gmail.com
Website: kievspecteh.com

Код ЄДРПОУ 45243844
IBAN UA 8932 8209 00000 2600 40000 34729
В АТ АБ Південний



Креслення

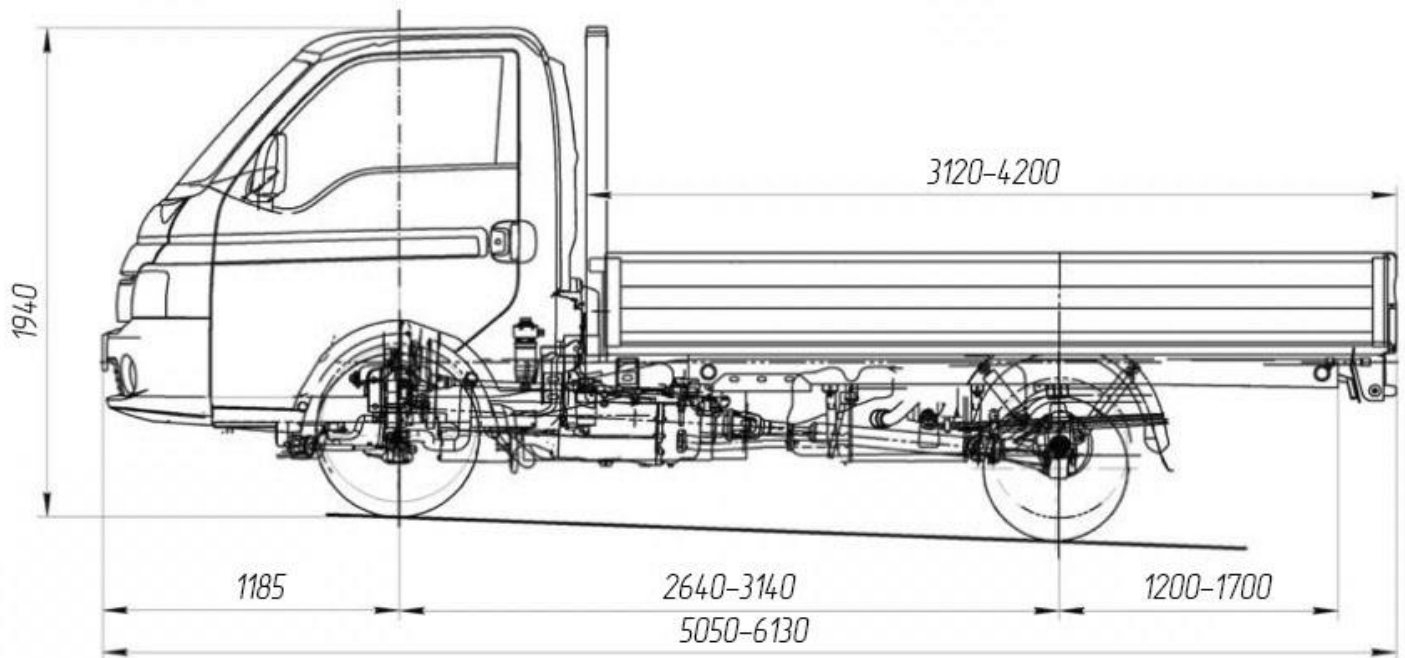

Технічні характеристики

Параметр	Показник
Базове шасі	шасі JAC N35
Колісна формула	4x2
Колісна база, мм	2640
Кабіна	суцільнометалева, тримісна, однорядна
Тип кузова	бортовий
Габарити бортової платформи, мм (ДхШхВ)	3000x2000x400
Габаритні розміри шасі, мм (ДхШхВ)	5157x 1750x 1939
Монтажна довжина не менше (мм)	3175
Колія передніх /задніх коліс, мм	1485/1320
Маса у спорядженому стані, кг	1590
Технічно допустима максимальна повна маса, кг	3490
Вантажопідйомність автомобіля (кг)	1500
Мінімальний дорожній просвіт (мм)	140
Максимальний подоланий підйом (%)	30
Мінімальний радіус повороту (м)	5,7

Двигун	JAC, HFC4DB2-1D, дизель (Євро 5)
Кількість та розташування циліндрів	4, рядне
Потужність двигуна, к.с. (кВт)	136 (100)
Робочий об'єм циліндрів, см ³	1990
Максимальна потужність, кВт/об/хв	95 (3200)
Максимальний крутний момент, Н·м	285 (2200...2600)
Паливний бак, л	65
Коробка передач (марка, тип)	механічна, LC6T32, з ручним керуванням
Кількість передач	вперед -6, назад -1
Передня підвіска	незалежна, двоважільна, торсіонна, з гідравлічними телескопічними амортизаторами, зі стабілізатором поперечної стійкості
Задня підвіска	залежна, ресора, з гідравлічними телескопічними амортизаторами
Рульове управління	з гідропідсилювачем
Гальмівна система	гідравлічна, двоконтурна, з регулятором гальмівних сил, з антиблокувальною системою ABS
Гальмівні механізми	передніх коліс – дискового типу; задніх коліс – барабанного типу.
Шини	Передня вісь 195/70R15C Задня вісь 155/R13
Максимальна швидкість (км/год)	150

Комплектація

Комплектація

- Комфортна кабіна з додатковим утепленням та шумоізоляцією
- Москитна сітка захисту радіатора двигуна
- Сидіння водія регулюється в 4-х напрямках
- Центральне сидіння розкладається у столик
- Ремені безпеки водія та пасажирів
- Центральний замок з дистанційним керуванням
- Підніжки з протиковзаючим покриттям
- Додаткові поручні для посадки в кабіну
- Електро-регулювання фар
- Денні ходові вогні або протитуманні фари
- Колір кабіни за вибором замовника

Комфорт:

- Дзеркала заднього виду з підігрівом
- Кондиціонер
- Бортовий комп'ютер
- Електричний привід склопідіймачів
- Автомагнітола з цифровим радіо + USB/MP3 з керуванням на кермі

- Мультифункціональне рульове колесо
- Регулювання рульової колонки по висоті та нахилу
- Сонцезахисні шторки з додатковими полками для документів
- Підстаканники в передній панелі та відділення для бутілок в картах дверей
- Підкурювач
- Попільнички в картах дверей

Додаткове обладнання, яке входить у вартість автомобіля:

- Паливний фільтр з сепаратором та підігрівом
- Паливний бак з замком
- Звуковий сигнал заднього ходу
- Свічки розжарювання
- Передній енергопоглинаючий бампер
- Морозостійкі гумові деталі
- Закритий відсік АКБ
- Ящик для інструментів на задній частині рами
- Запасні колеса, домкрат, набір інструментів, знак аварійної зупинки

НАШІ КЛІЄНТИ



Агроіндустріальний
Холдінг МХП



Onur group



McDonald's



Ikea



Sandora

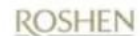

Кондитерська
фабрика «Рошен»



ТОВ «Метінвест
холдінг»



Національна
гвардія України



АТ «ПАТ Приват
банк»



Окко



Укрнафта



Києво-Печерська
Лавра



Епіцентр



FOZZY



MegaMarket



АТБ



Галичина



Карпатська
Джерельна



КМДА



Київпастранс



ASMAP



Київмедспецтранс



RUDOMAIN



ЕРІДОН ТЕХ



ТОВ
Укравтозапчастина



Автоцентр KIA
Корея Моторс



Телеканал СТБ



Посольство
Швейцарії в Україні



Посольство Швеції



Dyckerhoff



КУК



Київський
політехнічний
інститут ім.
Сікорського



ХНЗУ ім. Кузеви́ча



Національний інститут
ССХІ ім. М. М. АМОСОВА



Інститут
Гідромеханіки



Інститут Освітньої
Аналітики