

Автогрейдер XCMG GR165 165hp



- **Експлуатаційна маса:** 15 000 кг
- **Габаритні розміри (ДхШхВ):** 8900 x 2625 x 3470 мм
- **Двигун:** Cummins 6BTA5.9, 165 кВт
- **Ширина грейдерного відвалу:** 3 965 мм
- **Колісна формула:** 6x4
- **Максимальне зусилля зсуву:** 77 кН
- **Трансмісія:** гідромеханічна

Опис:

Автогрейдер GR165 використовується в основному для вирівнювання ґрунту, розпушування канав, укосу, бульдозерних робіт, киркування, видалення снігу у великих районах, таких як шосе, аеропорти, сільськогосподарські угіддя і т.д. це необхідне будівельне обладнання для будівництва національної оборони, будівництва шахт, будівництва міських та сільських доріг та будівництва водозбірних споруд, покращення сільськогосподарських угідь тощо.

Переваги та особливості:

1. GR165 використовує дизельний двигун Dongfeng Cummins 6BTA5.9-C180-II з турбонаддувом, який має великий крутний вихідний момент і коефіцієнт запасу потужності, а також низьку витрату палива.
2. Перетворювач крутного моменту має великий коефіцієнт крутного моменту, високий ККД, широку ефективну площу і хороші характеристики спільної роботи з двигуном.
3. Головний привід заднього моста оснащений "NO-SPIN" без диференціала, що самоблокується. Коли одне колесо прослизає, інше колесо все ще може передавати свій початковий крутний момент.
4. Робоче гальмо являє собою двоконтурну гідравлічну гальмівну систему, яка впливає на два задніх колеса грейдера і є безпечною та надійною.
5. Герметична кабіна використовується для налаштування системи кондиціонування повітря. Внутрішні деталі виконані з гладких і компактних пластикових деталей, що повністю відповідає вимогам ергономіки.

Фото





ТОВ «ТД «КИЇВ-СПЕЦТЕХ»
Контактний телефон:
+38(097) 746-67-04
+38(050) 086-92-74

Адреса: Україна, 01054, м.Київ,
Шевченківський р-н, вул. Ярославів
Вал, буд. 13/2 (літера Б), офіс 3
E-mail: tovkst@gmail.com
Website: kievspecteh.com

Код ЄДРПОУ 45243844
IBAN UA 8932 8209 0000 2600 40000 34729
В АТ АБ Південний

Креслення

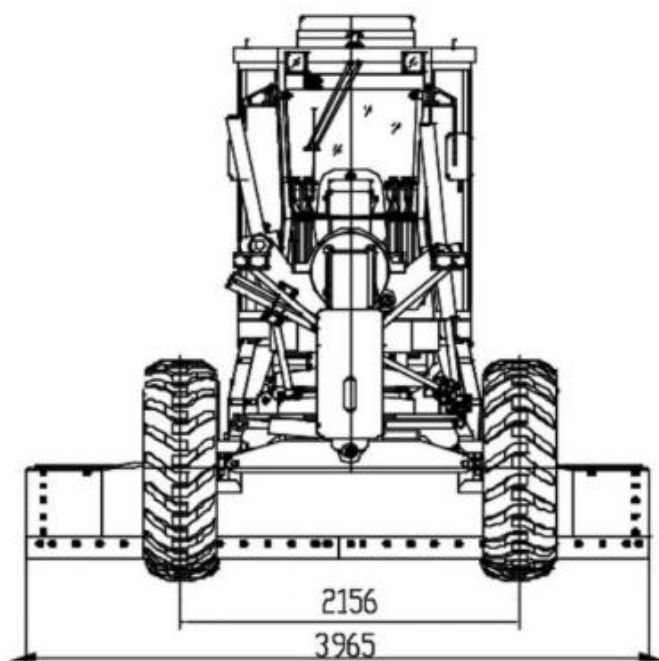
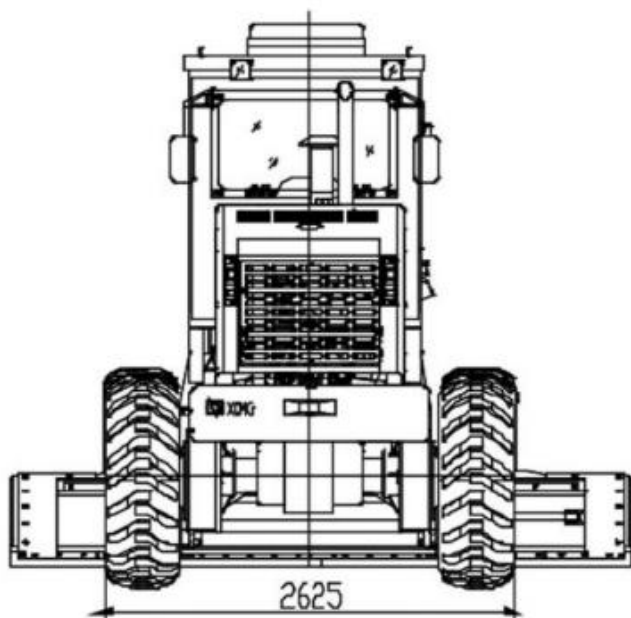
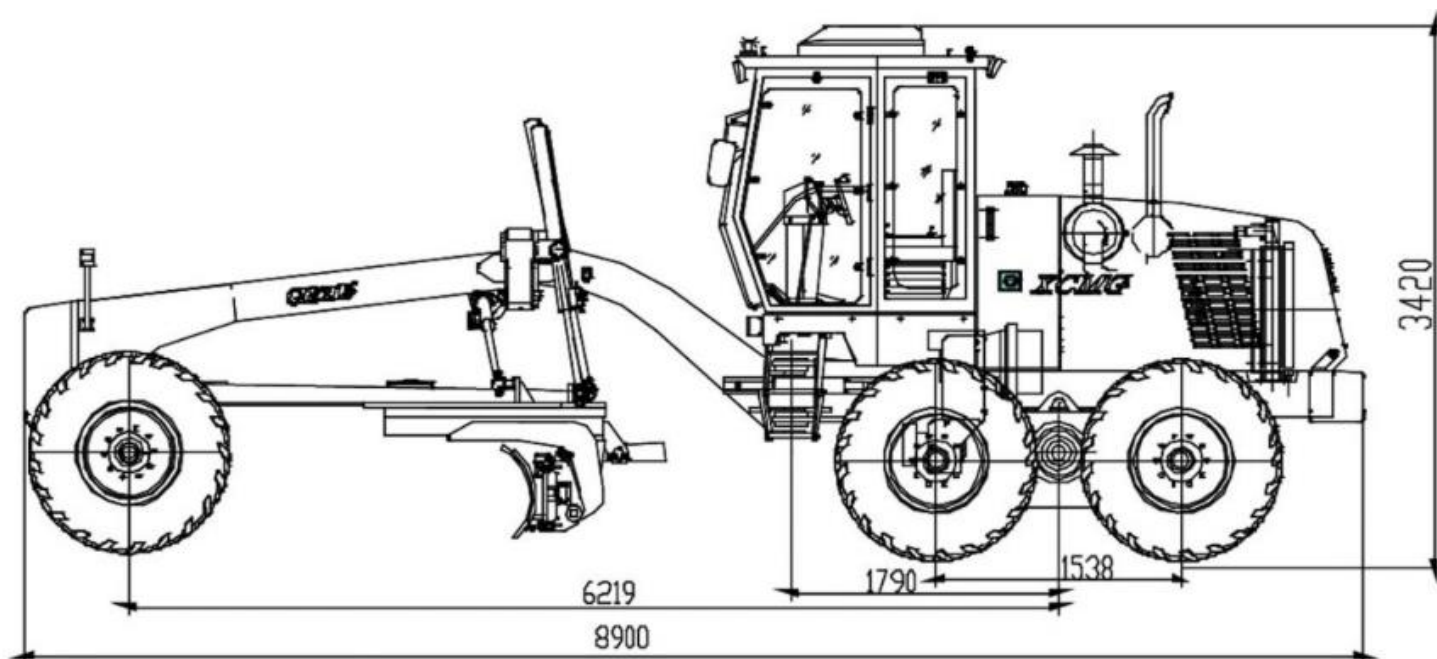

Технічні характеристики

ОСНОВНІ ТЕХНІЧНІ ХАРАКТЕРИСТИКИ	
Виробник	XCMG
Модель автогрейдера	GR165
Експлуатаційна маса, кг (базова комплектація)	15 000
Максимальне зусилля зсуву, кН	77,00
Подоланий ухил, град	20
Хв. радіус повороту, мм	7 300
Габаритні розміри (ДхШхВ), мм	8900 x 2625 x 3470

ХАРАКТЕРИСТИКИ РОБОЧОГО ОБЛАДНАННЯ	
Ширина грейдерного відвалу, мм	3 965
Висота грейдерного відвалу, мм	610
Кут повороту грейдерного відвалу, град	360
Макс. заглиблення грейдерного відвалу, мм	500
Макс. висота підйому грейдерного відвалу, мм	450
Зміна ріжучого кута грейдерного відвалу, град	28 - 70

ДВИГУН	
Модель	Cummins 6BTA5.9 (США)
Потужність, кВт	165
Номінальна частота обертання, хв-1	2 300

ХОДОВА ЧАСТИНА, МОСТИ Й КОЛЕСА

Колісна формула	6 x 4
Колісна база, мм	2 156
Хв. дорожній просвіт, мм	430
Відстань між переднім і заднім мостом, мм	6 266
Відстань між середньою і задньою віссю, мм	1 639
Кут повороту передніх коліс, град	±50
Кут нахилу передніх коліс, град	±17
Кут хитання переднього моста, град	±15
Кут складання рами, град	±27
Передній міст	Міцна сталева зварна вісь із змінним розвалом коліс
Задній міст і привід ведучих коліс	Центральний одноступінчатий конічний редуктор зі спіральним зубом і диференціалом NO-SPIN; ланцюговий привід планетарних колісних редукторів
Розмір шин	17.5-25RP12

ТРАНСМІСІЯ

Тип	Гідромеханічна
Швидкість руху вперед, км/год	5,0 / 8,0 / 11,0 / 19,0 / 23,0 / 38,0
Швидкість руху назад, км/год	5,0 / 11,0 / 23,0

КОМПЛЕКТАЦІЯ

Розпушувач	В комплекті
Передній бульдозерний відвал	В комплекті
Кондиціонер	В комплекті
Обігрівач кабіни	В комплекті
Автоматичний лазерний механізм нівелювання	В комплекті

НАШІ КЛІЄНТИ



Агроіндустріальний
Холдінг МХП



Onur group



McDonald's



Ikea



Sandora

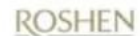

Кондитерська
фабрика «Рошен»



ТОВ «Метінвест
холдінг»



Національна
гвардія України



АТ «ПАТ Приват
банк»



Окко



Укрнафта



Києво-Печерська
Лавра



Епіцентр



FOZZY



MegaMarket



АТБ



Галичина



Карпатська
Джерельна



КМДА



Київпастранс



ASMAP



Київмедспецтранс



RUDOMAIN



ЕРІДОН ТЕХ



ТОВ
Укравтозапчастина



Автоцентр KIA
Корея Моторс



Телеканал СТБ



Посольство
Швейцарії в Україні



Посольство Швеції



Duckerhoff



КУК



Київський
політехнічний
інститут ім.
Сікорського



ХНЗУ ім. Кузевиця



Національний інститут
ССХІ ім. М. М. АМОСОВА



Інститут
Гідромеханіки



Інститут Освітньої
Аналітики