

Автогідропідіймач HANSIN HS460 на базі шасі Hyundai Pavise



- Кут повороту стріли: 360 °
- Бічний виліт: 29 м
- Максимальна висота підйому: 46 м
- Кількість секцій: 7 шт.
- Вантажність люльки: 400 кг

Опис:

Модель Hansin HS460 - телескопічний автогідропідіймач. Максимальна робоча висота 46 м з максимальним вильотом 24-29 м. Hansin HS460 має безпечне робоче навантаження 100-400 кг.

Надбудова HANSIN HS460 рекомендована до встановлення на шасі Daewoo NOVUS або Hyundai PAVISE, також можливе встановлення на шасі зі схожими характеристиками.

Електронна система керування автоматично обчислює, чи знаходиться оператор у безпечній робочій зоні. Наземне керування встановлено на колоні. Обертання

надземної частини становить 360 градусів.

Hyundai Pavise

Модифікація D1 – вантажопідйомність 5-8 тон, колісна формула 4x2, двигун 250 к.с. Трансмісія пропонується наступними модифікаціями: 6-ступінчаста механічна трансмісія T085S6 (лише для 5-тонних автомобілів), 9-ступінчаста механічна трансмісія ZF9S1310TO або автоматична трансмісія ZF12AS1210TO.

Модифікація D2 – вантажопідйомність 10-18 тон, колісна формула 4x2 и 6x2, двигун 280 л.с. Трансмісія пропонується наступними модифікаціями: 6-ступенчаста механічна трансмісія T095S6, 9-ступінчаста механічна трансмісія ZF9S1310TO або автоматична трансмісія ZF12AS1210TO.

Передня підвіска ресора. Задня підвіска може бути ресорною або пневматичною. В базі йде ресорна задня підвіска з параболічними ресорами, але за бажання на заводі можуть встановити пневматичну задню підвіску.

Паливні баки можуть бути 140 л., 200л. або 250 л. Матеріал паливного бака в основі - сталь, опціонально - алюмінієвий.

Hyundai PAVISE обладнаний найновішими технологіями активної безпеки, включаючи функції запобігання лобовому зіткненню, попередження про вихід зі смуги руху, динамічне керування транспортним засобом, автономне керування, система екстреного гальмування, гальмівна система з електронним керуванням, а також водійська та пасажирська подушки безпеки.

Фото





ТОВ «ТД «КИЇВ-СПЕЦТЕХ»
Контактний телефон:
+38(097) 746-67-04
+38(050) 086-92-74

Адреса: Україна, 01054, м.Київ,
Шевченківський р-н, вул. Ярославів
Вал, буд. 13/2 (літера Б), офіс 3
E-mail: tovkst@gmail.com
Website: kievspecteh.com

Код ЄДРПОУ 45243844
IBAN UA 8932 8209 0000 2600 40000 34729
В АТ АБ Південний



ТОВ «ТД «КИЇВ-СПЕЦТЕХ»
Контактний телефон:
+38(097) 746-67-04
+38(050) 086-92-74

Адреса: Україна, 01054, м.Київ,
Шевченківський р-н, вул. Ярославів
Вал, буд. 13/2 (літера Б), офіс 3
E-mail: tovkst@gmail.com
Website: kievspecteh.com

Код ЄДРПОУ 45243844
IBAN UA 8932 8209 00000 2600 40000 34729
В АТ АБ Південний



ТОВ «ТД «КИЇВ-СПЕЦТЕХ»
Контактний телефон:
+38(097) 746-67-04
+38(050) 086-92-74

Адреса: Україна, 01054, м.Київ,
Шевченківський р-н, вул. Ярославів
Вал, буд. 13/2 (літера Б), офіс 3
E-mail: tovkst@gmail.com
Website: kievspecteh.com

Код ЄДРПОУ 45243844
IBAN UA 8932 8209 00000 2600 40000 34729
В АТ АБ Південний



ТОВ «ТД «КИЇВ-СПЕЦТЕХ»
Контактний телефон:
+38(097) 746-67-04
+38(050) 086-92-74

Адреса: Україна, 01054, м.Київ,
Шевченківський р-н, вул. Ярославів
Вал, буд. 13/2 (літера Б), офіс 3
E-mail: tovkst@gmail.com
Website: kievspecteh.com

Код ЄДРПОУ 45243844
IBAN UA 8932 8209 00000 2600 40000 34729
В АТ АБ Південний



ТОВ «ТД «КИЇВ-СПЕЦТЕХ»
Контактний телефон:
+38(097) 746-67-04
+38(050) 086-92-74

Адреса: Україна, 01054, м.Київ,
Шевченківський р-н, вул. Ярославів
Вал, буд. 13/2 (літера Б), офіс 3
E-mail: tovkst@gmail.com
Website: kievspecteh.com

Код ЄДРПОУ 45243844
IBAN UA 8932 8209 00000 2600 40000 34729
В АТ АБ Південний

Креслення

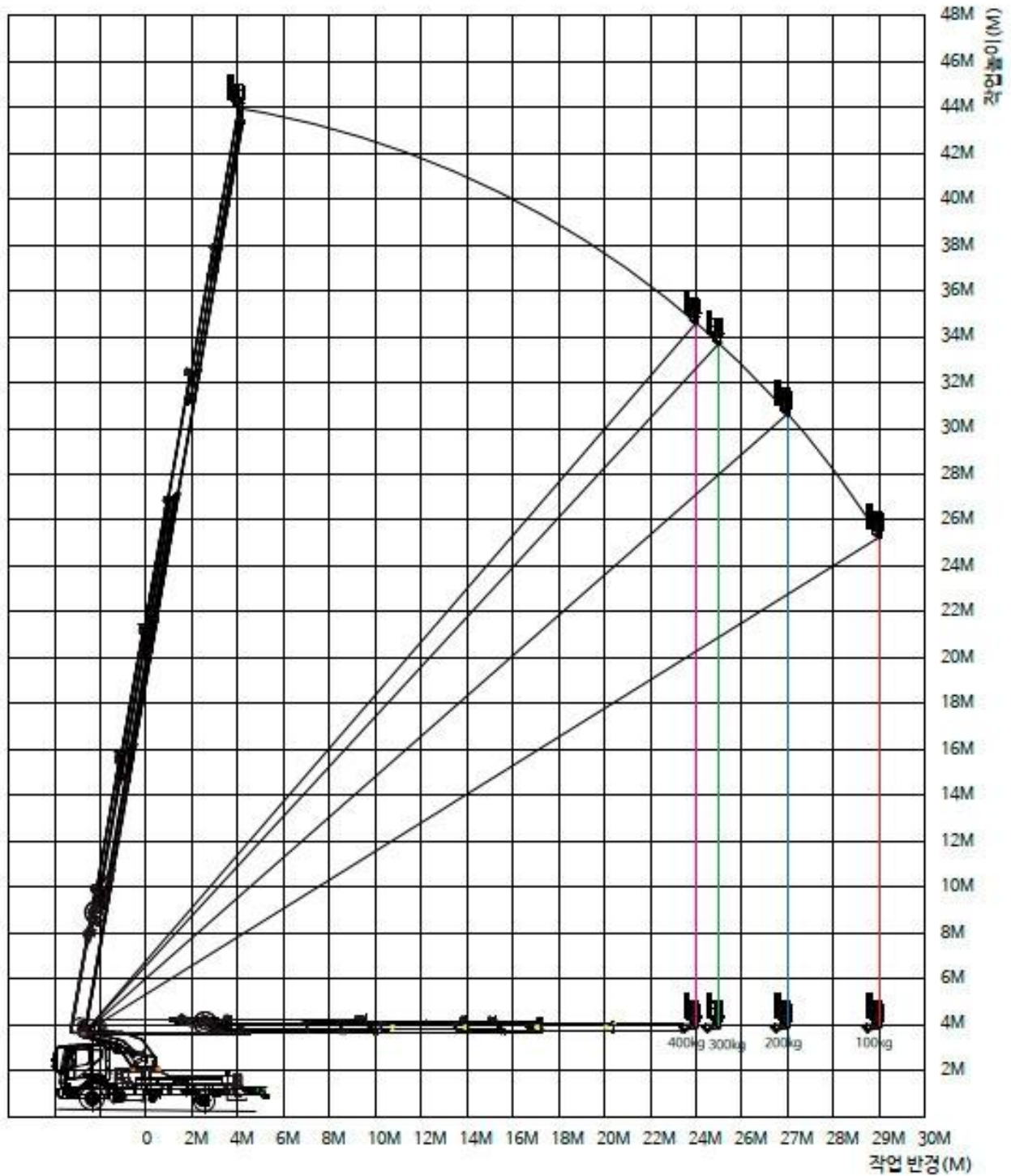

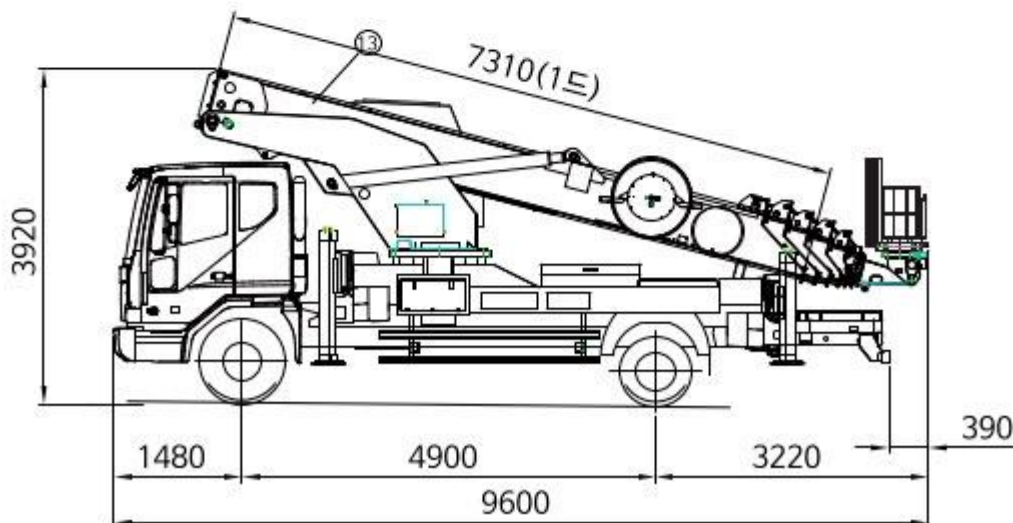
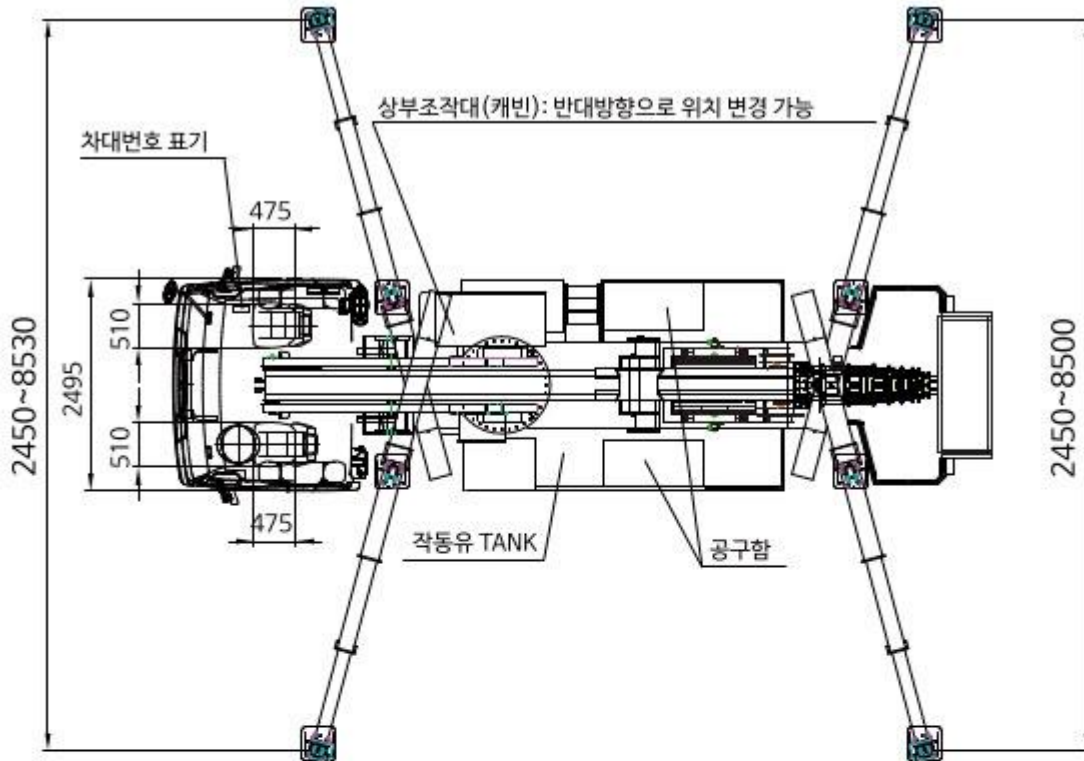

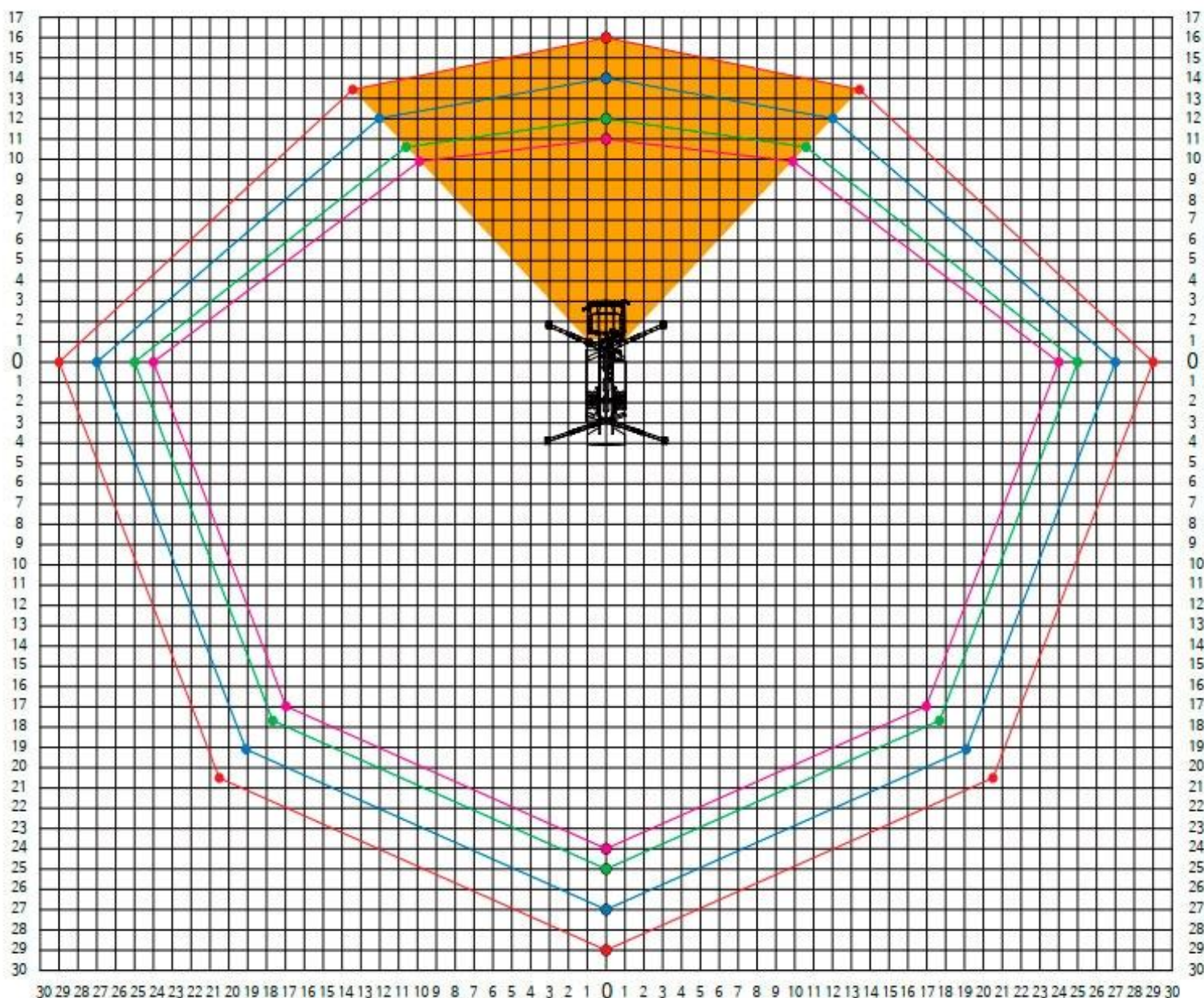

ТОВ «ТД «КИЇВ-СПЕЦТЕХ»
 Контактний телефон:
+38(097) 746-67-04
+38(050) 086-92-74

Адреса: Україна, 01054, м.Київ,
 Шевченківський р-н, вул. Ярославів
 Вал, буд. 13/2 (літера Б), офіс 3
 E-mail: tovkst@gmail.com
 Website: kievspecteh.com

Код ЄДРПОУ 45243844
 IBAN UA 8932 8209 00000 2600 40000 34729
 В АТ АБ Південний

Технічні характеристики

Параметр		Показник
Стріла	Телескопічна	7-ми секційна
	форма	-
	Тип висування	Синхронне
	Матеріал	Високоміцна конструкційна сталь: STRENX: 960-700
Аутригери	Тип	Передні та задні Х-подібні, гідравлічні
	Матеріал	Високоміцна конструкційна сталь STRENX- 960 + AT 80
	Ширина виносу	8 530 мм передні, 8 500 мм задні
Робочі характеристики	Робоча висота	46 м
	Висота підйому кошика	44,3 м
	Вантажопідйомність	3 особи або 400 кг / 24 м (макс. виліт стріли) 300 кг - 25 м 200 кг - 27 м 100 кг - 29 м
Поворотний механізм	Тип	Гідромотор (механічна коробка передач – подвійний редуктор)
	Кут повороту	Направо та наліво на 360°
Робочий кошик	Розмір люльки	3 295 x 1090 x 1 100 (Д x Ш x В)
	Тип повороту	Гідромотор (механічний редуктор)
	Кут повороту	Обертання вправо та вліво 360про
Тип управління	Аутригери	Нижнє важільне керування на платформі ліворуч і праворуч
	Стріла	Дистанційне керування, нижнє важільне керування на платформі ліворуч і праворуч і з кабіни оператора

Технічні характеристики шасі HYUNDAI PAVISE

Параметр	Показник
Extra Long	
Колісна формула	4x2
Колісна база, мм	5700
Повна маса автомобіля, кг	16 600
Споряджена маса шасі, кг	5 625
Вантажопідйомність шасі, кг	10 975
Довжина x Ширина x Висота, мм	9 765 x 2 320 x 2 605
Двигун	
Модель	D6GA
Об'єм, см ³	5 899
Потужність, к.с. /об.хв	280/2500
Крутний момент, кг.м/ об.хв	853/1400
КПП T95S6, механічна	6 передніх / 1 задня
Допустиме навантаження на передню вісь, кг	7100
Допустиме навантаження на на задню вісь, кг	9500
Шини	295/80 R 22.5-16PR
Ємність паливного баку, л.	200

Параметр	Покзаник
Short	
Колісна формула	4x2
Колісна база, мм	3900
Повна маса автомобіля, кг	16 600
Споряджена маса шасі, кг	5 185
Вантажопідйомність шасі, кг	11 415
Довжина x Ширина x Висота, мм	7 015 x 2 320 x 2 605
Двигун	
Екологічний клас	Euro 5
Об'єм, см ³	5 899
Потужність, к.с. /об.хв	280/2500
Крутний момент, кг.м/ об.хв	853/1400
КПП T95S6, механічна	6 передніх / 1 задня
Допустиме навантаження на передню вісь, кг	7100
Допустиме навантаження на на задню вісь, кг	9500
Шини	295/80 R 22.5-16PR
Ємність паливного баку, л.	200

НАШІ КЛІЄНТИ



Агроіндустріальний
Холдінг МХП



Onur group



McDonald's



Ikea



Sandora



Кондитерська
фабрика «Рошен»



ТОВ «Метінвест
холдінг»



Національна
гвардія України



АТ «ПАТ Приват
банк»



Окко



Укрнафта



Києво-Печерська
Лавра



Епіцентр



FOZZY



MegaMarket



АТБ



Галичина



Карпатська
Джерельна



КМДА



Київпастрас



ASMAP



Київмедспецтранс



RUDOMAIN



ЕРІДОН ТЕХ



ТОВ
Укравтозапчастина



Автоцентр KIA
Корея Моторс



Телеканал СТБ



Посольство
Швейцарії в Україні



Посольство Швеції



Duckerhoff



КУК



Київський
політехнічний
інститут ім.
Сікорського



ХНЗУ ім. Кузеця



Національний інститут
ССХІ ім. М. М. АМОСОВА



Інститут
Гідромеханіки



Інститут Освітньої
Аналітики