

## Автобус ОТОКАР ULYSO-T 43



- Повна вага: 14 440 кг
- Двигун: CUMMINS, Євро 6, 6700 см<sup>3</sup>, 233 кВт (320 к.с.) 2300 об/хв
- КПП: ZF Ecolife Automatic / ZF 6S1110 BO Мéса
- Кількість місць: 35-43
- ДхШхВ: 10100 x 2410 x 3255 мм.

### Опис:

Ulyso T – принципово новий туристичний автобус компанії Otokar. Ulyso T – ідеальний невеликий міжміський автобус для турів, екскурсій та нерейсових подорожей. 10-Метровий автобус Ulyso T – це поєднання розкоші і практичності. Ulyso T має великий об’єм багажного відділення 5.1 м<sup>3</sup> та гарантує низькі експлуатаційні витрати. Ulyso T створений для будь-якого типу подорожей (короткі поїздки, тури, подорожі на довгі дистанції тощо), демонструє поєднання ціни та якості.

Одна з відмінних рис Ulyso T – незвичайний дизайн. Попереду увагу привертають світлодіодні покажчики поворотів, заховані у вузьку щілину на всю ширину носової частини. А також фари головного світла у бампері.

Корма автобуса привертає увагу окремими світлоблоками в отворах, а також кришкою відсіку моторного з круглими вентиляційними отворами. Незвичайно по дизайну та робоче місце водія. Достатньо подивитися на кутоподібні лінії приладової панелі. Щиток приладів згруповано в один блок із великим дисплеєм системи, на який виводяться показники навігаційної системи, а також зображення із камери заднього виду. Пасажиromісткість Ulyso T досягає 43 осіб, плюс місце для гiда та місце водія. Підлога в салоні абсолютно рівна. Стандартно встановлюються підігрівач води для гарячих напоїв, кондиціонер, радіо/DVD/MP3 та два 19-дюймові РК-екрани на стелі. Можна замовити і туалет, але тоді пасажиромісткість скорочується до 39 місць. Місткість багажних відсіків під підлогою становить 5,5 кубометрів. У рух автобус наводить 6,7-літровий турбодизель Cummins ISB6, що відповідає екологічним стандартам Євро 6С. Його потужність 320 к.с., а максимальний момент, що крутить, 1182 Нм при 1150 - 1400 об/хв. Стандартно застосовується механічна, 6-ступінчаста коробка ZF, хоча за доплату можна встановити і автомат тієї ж марки. Комфорт у дорозі забезпечує пневматична підвіска коліс, передня – незалежна. Повна вага автобуса – 14 440 кг. Паливний бак має ємність 350 літрів, бак під AdBlue – 30 л. Машина має радіус розвороту 9,5 м і може долати підйоми крутістю до 34%. На варті безпеки Otokar Ulyso T стоять такі електронні системи: аварійне гальмування АЕBS (Advanced Emergency Brake System), а стеження за рухом по заданій смузі LDWS (Lane Departure Warning System).

Фото



ТОВ «ТД «КИЇВ-СПЕЦТЕХ»  
Контактний телефон:  
**+38(097) 746-67-04**  
**+38(050) 086-92-74**

Адреса: Україна, 01054, м.Київ,  
Шевченківський р-н, вул. Ярославів  
Вал, буд. 13/2 (літера Б), офіс 3  
E-mail: [tovkst@gmail.com](mailto:tovkst@gmail.com)  
Website: [kievspecteh.com](http://kievspecteh.com)

Код ЄДРПОУ 45243844  
IBAN UA 8932 8209 00000 2600 40000 34729  
В АТ АБ Південний



ТОВ «ТД «КИЇВ-СПЕЦТЕХ»  
Контактний телефон:  
**+38(097) 746-67-04**  
**+38(050) 086-92-74**

Адреса: Україна, 01054, м.Київ,  
Шевченківський р-н, вул. Ярославів  
Вал, буд. 13/2 (літера Б), офіс 3  
E-mail: [tovkst@gmail.com](mailto:tovkst@gmail.com)  
Website: [kievspecteh.com](http://kievspecteh.com)

Код ЄДРПОУ 45243844  
IBAN UA 8932 8209 00000 2600 40000 34729  
В АТ АБ Південний



ТОВ «ТД «КИЇВ-СПЕЦТЕХ»  
Контактний телефон:  
**+38(097) 746-67-04**  
**+38(050) 086-92-74**

Адреса: Україна, 01054, м.Київ,  
Шевченківський р-н, вул. Ярославів  
Вал, буд. 13/2 (літера Б), офіс 3  
E-mail: [tovkst@gmail.com](mailto:tovkst@gmail.com)  
Website: [kievspecteh.com](http://kievspecteh.com)

Код ЄДРПОУ 45243844  
IBAN UA 8932 8209 00000 2600 40000 34729  
В АТ АБ Південний



ТОВ «ТД «КИЇВ-СПЕЦТЕХ»  
Контактний телефон:  
**+38(097) 746-67-04**  
**+38(050) 086-92-74**

Адреса: Україна, 01054, м.Київ,  
Шевченківський р-н, вул. Ярославів  
Вал, буд. 13/2 (літера Б), офіс 3  
E-mail: [tovkst@gmail.com](mailto:tovkst@gmail.com)  
Website: [kievspecteh.com](http://kievspecteh.com)

Код ЄДРПОУ 45243844  
IBAN UA 8932 8209 00000 2600 40000 34729  
В АТ АБ Південний



ТОВ «ТД «КИЇВ-СПЕЦТЕХ»  
Контактний телефон:  
**+38(097) 746-67-04**  
**+38(050) 086-92-74**

Адреса: Україна, 01054, м.Київ,  
Шевченківський р-н, вул. Ярославів  
Вал, буд. 13/2 (літера Б), офіс 3  
E-mail: [tovkst@gmail.com](mailto:tovkst@gmail.com)  
Website: [kievspecteh.com](http://kievspecteh.com)

Код ЄДРПОУ 45243844  
IBAN UA 8932 8209 00000 2600 40000 34729  
В АТ АБ Південний

## Креслення

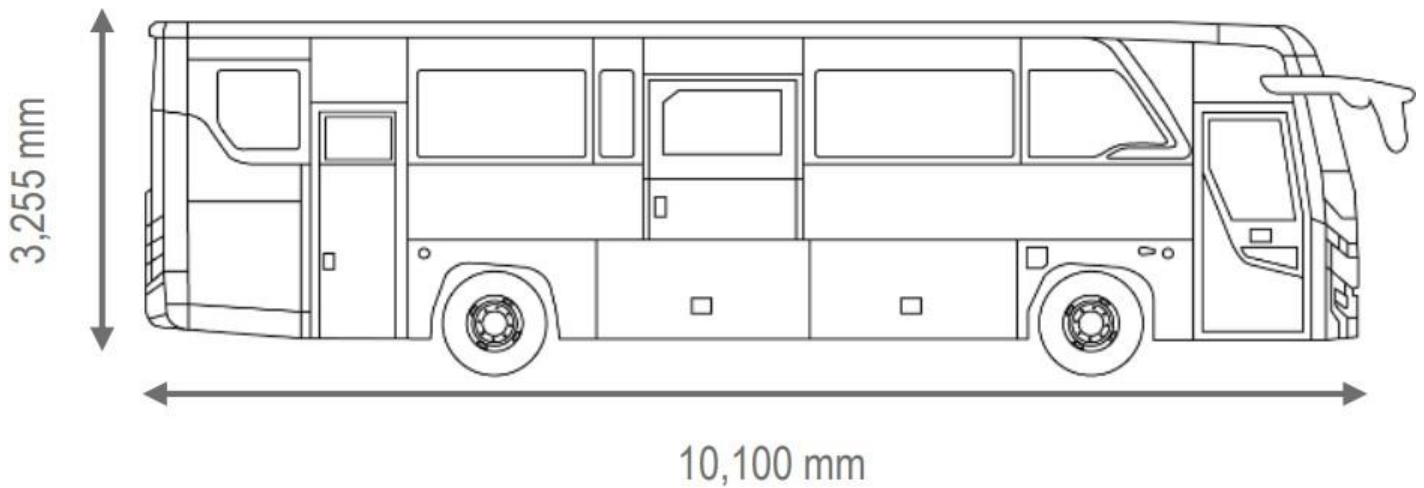
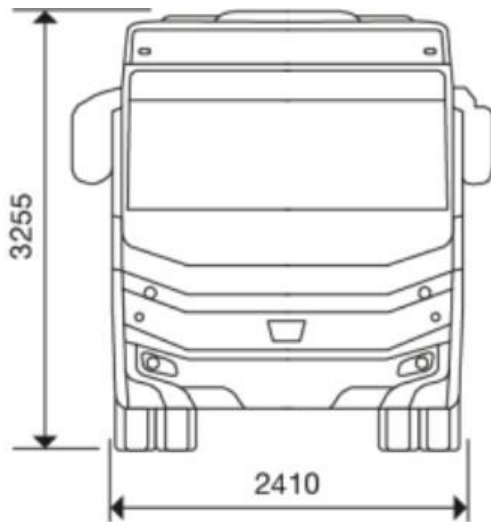



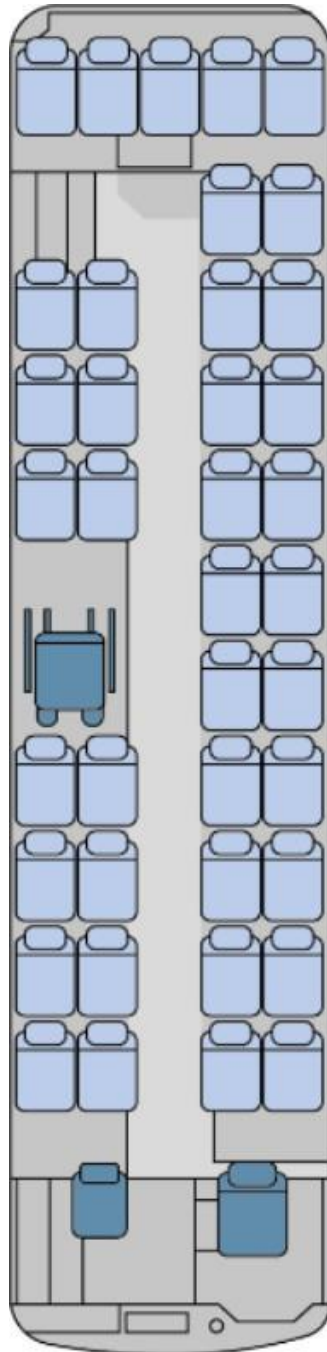

## Технічні характеристики

Параметр	Показник
<b>Розміри</b>	
Довжина	10 100 мм
Ширина	2 410 мм
Висота (з кондиціонером)	3 255 мм
Колісна база	5 000 мм
Передня колія	1 992 мм
Задня колія	1 804 мм
Передній звис	2 208 мм
Задній звис	2 892 мм
Внутрішня висота	1 986 мм
<b>Ваги</b>	
Вантажопідйомність передньої осі	5 000 кг
Вантажопідйомність заднього мосту	9 440 кг
Загальна маса (GVW)	14 440 кг
Ємність паливного баку	350 л
Ємність AdBlueTank	30 л
<b>Двигун</b>	
Тип	CUMMINS B6.7E6D320C, Євро 6 OBD-D
Макс. потужність	233 кВт (320 к.с.) @ 2300 об/хв
Макс. Крутний момент	1182 Нм при 1150 - 1400 об/хв
Кількість циліндрів	6
Об'єм двигуна	6700
Розташування двигуна	заднє
<b>КПП</b>	
Тип	ZF Ecolife Automatic– Опція: ZF 6S1110 BO Méca.
Швидкості	6 вперед; 1 виворіт – варіант : 6 вперед ; 1 реверс
Радіус повороту	
Радіус повороту	8 610 мм
<b>Прохідність</b>	
Максимальний підйом що може бути подоланим	34%
Структура	
Структура	Монокок, повністю оцинкований - рівна підлога

<b>Двері</b>	
Двері	Одностулкові двері, що відкриваються назовні
<b>Осі</b>	
Передня	ZF IFS
Задня	DANA
Диференціальне співвідношення	3,73 (Для механ. КПП) - 4,3 (Для авт. КПП)
<b>Пневматична підвіска</b>	
Передня підвіска	2 повітряних сильфона, 2 гідравлічних амортизатора, 1 вирівнюючий клапан
Задня підвіска	4 повітряних сильфона, 4 гідравлічних амортизатора, 2 вирівнюючих клапана, стабілізатор
<b>Гальмівна система</b>	
Повністю пневматичні дискові гальма	Гідравлічний привід, ЛРС
Електронна система гальмування (EBS)	+
Антиблокувальна система гальм (ABS)	+
Регулювання проти ковзання (ASR)	+
Електронна програма стабілізації (ESP)	+
Сповільнювач	Telma (мех. коробка передач) - інтардер (для авт. коробки передач)
<b>Шини</b>	
Гума	265/70 R19,5
Диски	19,5 x 7,50
Бренд	Michelin Multi Z – Опція: Michelin Multi D
Колісні ковпаки	Колісні ковпаки з нержавіючої сталі – Опція: алюмінієві колеса
<b>Рульове управління</b>	
Система рульового керування (ліва сторона)	HEMA 8098
Регульована по висоті та нахилу рульова колонка	Стандарт: механічне регулювання. Опція: пневматичне регулювання

## Комплектація

### Стандарт

<b>Пасажирська зона</b>
Пасажирські сидіння (2-х точкові ремені безпеки, відкид і зсув по проході, столик для обслуговування, ручка, сітка)
Колонки, лампи для читання (LED підсвічування)
Внутрішнє освітлення (Безперервне світлодіодне підсвічування біло-блакитне)
Багажні відділення
Пасажирська шторка плісе
Аварійні молотки для пасажирів
Килим (на підлозі, сходах, трапах, багажному відділенні)
Кабель для холодильника (кухонного блоку) з водонагрівачем ззаду
Водонагрівач у зоні екіпажу
Сидіння екіпажа з 3-точковим ременем безпеки
Підніжка на пасажирських сидіннях
Сіра обробка даху
Підлогове покриття Gerfloor Tarabus
<b>Кондиціонер та обігрівач</b>
Цифрова інтегрована система контролю опалення та охолодження Sutrack
Кондиціонер - на даху 24 кВт зі свіжим повітрям + фронтальна коробка (нагрівач + кондиціонер) Sütrak
Передпусковий підігрівач з таймером (блок управління) Eberspacher
Система обігріву даху Sütrak
Обігрівачі конвекторного типу

<b>Безпека</b>
Автоматичне відключення акумулятора в водійському відділенні
Ручний вимикач акумулятора в батарейному відсіку
Вимикач системи безпеки в кабіні водія
АЕBS & LDWS (удосконалена система екстреного гальмування та система попередження про виїзд зі смуги руху)
Вогнегасник (1х6кг) + (1х2кг)
Система пожежної сигналізації в моторному та багажному відсіку
Датчик диму в туалеті (якщо є туалет)
Ручний аварійний люк (аварійний вихід)
Камера заднього виду (монітор на панелі приладів, зліва від водія)
Система допомоги при паркуванні ззаду з радаром і зумером
Зовнішні повітряні пробки спереду і ззаду
Система вирівнювання вгору та вниз
Блокування відкривання дверей під час руху
Блокування руху при відкритих дверях
Звукове попередження при зупиненому двигуні і не включеному ручному гальмі
Блокування запалювання, якщо задня кришка відкрита
Блокування включення передач, якщо не натиснута педаль гальма (для АКПП)
Аптечка першої допомоги
Надання алкогольметра
<b>Екстер'єр</b>
Підігрів лобового скла
Подвійне скління, тоновані бічні вікна та подвійне скління передніх і задніх дверей
Розсувне скло водія з подвійним склінням
Заправна кришка паливного баку гвинтового типу
Водопаливний сепаратор
Бак для води 6,5 л для склоочисника
Кришки багажного відділення, що відкриваються паралельно
Протитуманні фари, 2 ззаду і 2 спереду
Спойлер
Фари бігалогенні
DRL (денні ходові вогні)

Інші особливості
Мультиплексні модулі з комунікацією по шині CAN
2 x 19" РК-монітор
Радіо(з USB)-CD-DVD-MP3 плеєр (інтегрований блок підсилювача)
Система оповіщення
Цифровий годинник з дисплеєм зовнішньої температури
Розумний тахограф
Забезпечення FMS (система управління автопарком)
Акумулятори: 2 x 180Ah (12V)
Гніздо зарядки акумулятора
Пульт для дверей
Кабель для цифрових панелей призначення (передня, бокова, задня)
З'єднувач зірка
Блимає кнопка ввімкнення/вимкнення під час керування дверима
Підготовка Wi-Fi
Кабель IBIS для панелей призначення, знака шкільного автобуса та квиткового автомата

## Опції

<b>Пасажирська зона</b>
Додаткова ізоляція під килимом салону
Туалет (максимальна місткість 39 пасажирських місць)
Забезпечення кріпленням для лиж (з максимальною місткістю 39 пасажирських місць)
USB зарядний комплект для кожного пасажира
3 точковий ремінь безпеки
Сидіння водія з пневматичним підігрівом, 3-точковим ременем безпеки, високою спинкою та підлокітником Grammer
Вилки 12В і 24В в зоні драйвера – роз'єм USB
Мікрофон для водія
Мікрофон на панелі приладів
Сонцезахисна шторка для водійського вікна з ручним керуванням
Холодильник в приладовій панелі
Круїз контроль
Електричні шторки на лобове скло
Пневматична система перемикачів передач (з механічною коробкою передач)
Підігрів дзеркал заднього виду з дистанційним керуванням (клас II, V, VI)
Камера для багажу водія
Килимок на місці водія
<b>Безпека</b>
Система пожежогасіння моторного відсіку Fogmaker
Індикатор тиску в шинах на панелі приладів
Забезпечення лічильника алкоголю
Знак шкільного автобусу
Роздільник драйверів
Евакуаційний люк з електроприводом (аварійний вихід)
<b>Екстер'єр</b>
Гак для причепа (максимум 35 місць)

## НАШІ КЛІЄНТИ



Агроіндустріальний  
Холдінг МХП



Onur group



McDonald's



Ikea



Sandora



Кондитерська  
фабрика «Рошен»



ТОВ «Метінвест  
холдінг»



Національна  
гвардія України



АТ «ПАТ Приват  
банк»



Окко



Укрнафта



Києво-Печерська  
Лавра



Епіцентр



FOZZY



MegaMarket



АТБ



Галичина



Карпатська  
Джерельна



КМДА



Київпастрас



ASMAP



Київмедспецтранс



RUDOMAIN



ЕРІДОН ТЕХ



ТОВ  
Укравтозалчастина



Автоцентр KIA  
Корея Моторс



Телеканал СТБ



Посольство  
Швейцарії в Україні



Посольство Швеції



Dycserhoff



КУК



Київський  
політехнічний  
інститут ім.  
Сікорського



ХНУ ім. Кузеця



Національний інститут  
ССХІ ім. М. М. АМОСОВА



Інститут  
Гідромеханіки



Інститут Освітньої  
Аналітики