

Комбінована дорожня машина на базі МАЗ

Об'єм цистерни для води: 16 м³

Об'єм кузова для піску: 12 м³

Опис : Комбінована дорожня машина МКД-22 представляє собою самоскид МАЗ, укомплектований спеціальним обладнанням, до складу якого входить снігозбиральне обладнання - сніговий відвал, розкидач інертних матеріалів і антижеледних реагентів, щіточне обладнання, поливомийне обладнання.



Креслення комбінованої дорожньої машини на базі МАЗ

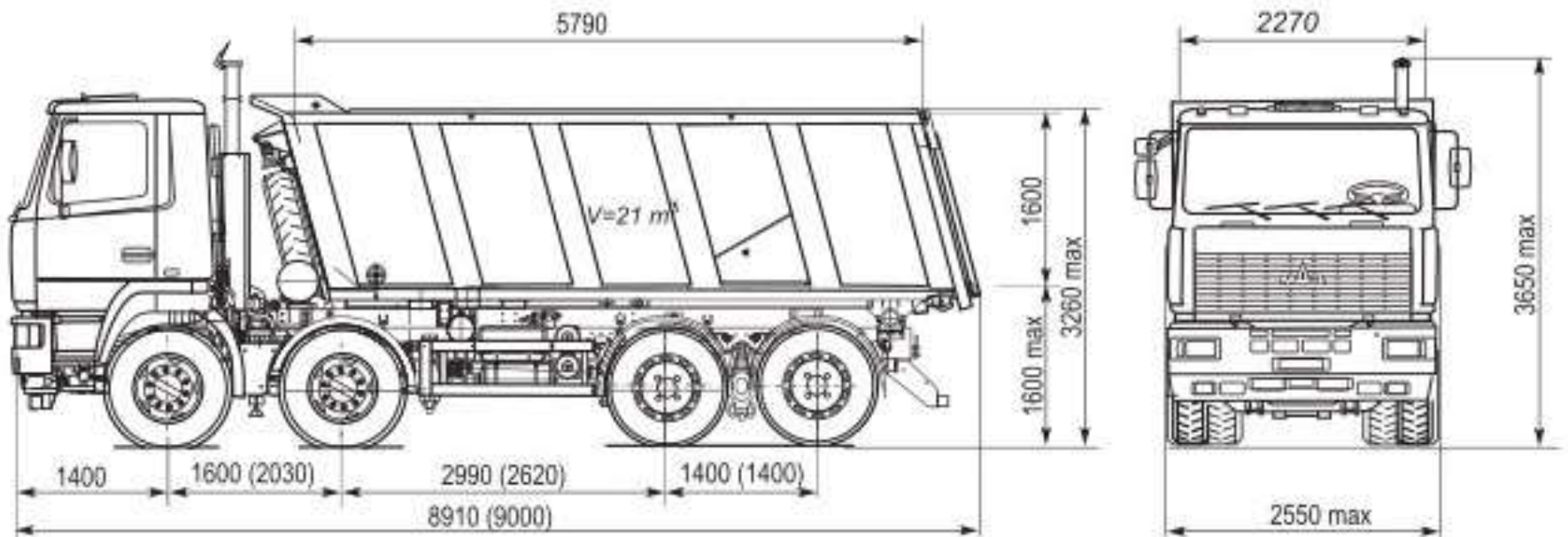

Контактний телефон:
+38(097) 746-67-04
+38(099) 632-13-31
+38(044) 232-02-98

Адреса: Україна, 04060, м. Київ,
вул. Ризька, буд. 73-г, офіс 7
E-mail: tovkst@gmail.com
Website: kievspecteh.com

Код ЄДРПОУ 42623361.
IBAN UA573282090000026003000003717
в АТ «АБ «Південний».

Особливості комбінованої дорожньої машини на базі МАЗ

Снігоочисний відвал

Відвал поворотний передній гідравлічний призначений для очищення дорожнього полотна від свіжого снігу. Використовується в міських умовах. До складу обладнання входять: плита опорна; рама; відвал; гумовий леміш; захисний козирьок; гідроциліндр підйому/опускання відвалу; два гідроциліндра повороту відвалу. З допомогою універсальної монтажної плити, встановленої на передньому бампері автомобіля, відвал легко монтується. Управління поворотом відвала вправо-вліво, підйом-опускання здійснюється з кабіни водія.

Основні переваги:

- міцна конструкція;
- зручність в експлуатації;
- ефективне снігоочищення;
- управління з кабіни водія;
- забезпечує копіювання поверхні дорожнього полотна,
- матеріал з якого виготовлений відвал (високомолекулярний пластик) запобігає налипанню снігу.

НАЙМЕНУВАННЯ ХАРАКТЕРИСТИК	ЗНАЧЕННЯ ПОКАЗНИКА
Ширина відвалу	3000 мм.
Висота	850 мм.
Маса відвалу	565 кг.
Ширина робочої зони	2700-3000 мм.
Кут повороту направо (наліво)	30 град.
Робоча швидкість	40 км/год.
Матеріал лемеша	Гума, товщина 40 мм.
Управління	Гідравлічне з кабіни

Піско-розкидальне обладнання

1. Монтаж і демонтаж бункера в кузов самоскида здійснюється без застосування вантажопідйомних пристроїв і механізмів.
2. Електричний клапан аварійного скидання тиску у гідросистемі забезпечує збереження деталей приводних механізмів та вузлів, у випадку заклинювання їх сторонніми предметами.
3. Кузов підвищеної жорсткості, геометрія кузова виключає налипання протиожиледних сумішей на стінках кузова;
4. Привід транспортера – редуктор з гідромотором
5. Регулювання розкидаючого диска по висоті.

НАЙМЕНУВАННЯ ХАРАКТЕРИСТИК	ЗНАЧЕННЯ ПОКАЗНИКА
Об'єм бункера	12 м ³
Ширина робочої зони	3-12 м.
Робоча швидкість	40 км/год.
Транспортна швидкість	60 км/год.
Тип приводу	Гідравлічний
Щільність посипання,	0,04-0,4 кг/м ²

Обладнання щітчне

Щітка міжбазова призначена для очищення автодоріг від сміття, свіжого снігу і відпрацьованих протиожиледних матеріалів.

Основні переваги: ефективне прибирання доріг; відсутність вібрації на щітці; регулювання зусилля притиску щітки до поверхні дороги.

НАЙМЕНУВАННЯ ХАРАКТЕРИСТИК	ЗНАЧЕННЯ ПОКАЗНИКА
Ширина робочої зони	2300 мм.
Діаметр щітки	550 мм.
Частота обертання	300-400 об/хв
Допустимий знос щітки до діаметра	200 мм.
Робоча швидкість	20 км/год.
Транспортна швидкість	60 км/год.
Робочий кут	30 град.
Маса щітки з елементами кріплення	250 кг.

Поливо-мийне обладнання

Поливо- мийне обладнання - використовується для миття, поливання, очищення від бруду та пилу дорожніх покриттів, а також для миття прилоткової смуги і поливання зелених насаджень і газонів.

1. Цистерна- це зварна конструкція з листової сталі, встановлюється на універсальному надрамнику або в кузов самоскида.
2. Монтаж і демонтаж поливо-мийного обладнання в кузов самоскида здійснюється без застосування вантажопідйомних пристроїв і механізмів.
3. Для запобігання гідроударів, всередині цистерни встановлені поперечні хвилерізи.
4. Для заповнення цистерни водою і доступу всередину цистерни передбачена відкидна верхня горловина (у задній частині цистерни).
5. Водяний насос відцентровий, продуктивність 1000 л/хв.

НАЙМЕНУВАННЯ ХАРАКТЕРИСТИК	ЗНАЧЕННЯ ПОКАЗНИКА
Об'єм бочки	16 м ³
Ширина обробки при митті	10 м.
Ширина обробки при поливі	20 м.
Робоча швидкість	10-20 км/год.
Транспортна швидкість	60 км/год.
Агрегат	Насосний

Опис комбінованої дорожньої машини на базі МАЗ

МАЗ – 6516 самоскид, з колісною формулою 8x4, створений на базі самоскиду МАЗ 6501. Призначений для перевезення різного виду вантажів, вагою до 25 000 кг, та навісного обладнання, з можливістю установки спеціального обладнання (піскорозкидального, поливомийного, щітчного, снігоприбирального). Платформа U-подібна, об'ємом 21 м³. Вантажний кузов з обігрівом. Тип кабіни - мала підресорена, - з підвищеним рівнем комфорту та безпеки. Двигун - ЯМЗ-6581.10, потужністю - 294(400) кВт(к.с). Виробник - Мінський автомобільний завод.

Додаткове обладнання:

- Комп'ютер управління обладнанням;
- Додатковий автоматичний генератор.

Можливість монтажу на Шасі марки:



Контактний телефон:
+38(097) 746-67-04
+38(099) 632-13-31
+38(044) 232-02-98

Адреса: Україна, 04060, м. Київ,
вул. Ризька, буд. 73-г, офіс 7
E-mail: tovkst@gmail.com
Website: kievspecteh.com

Код ЄДРПОУ 42623361.
IBAN UA573282090000026003000003717
в АТ «АБ «Південний».

Додаткові фото комбінованої дорожньої машини на базі МАЗ



Контактний телефон:
+38(097) 746-67-04
+38(099) 632-13-31
+38(044) 232-02-98

Адреса: Україна, 04060, м. Київ,
вул. Ризька, буд. 73-г, офіс 7
E-mail: tovkst@gmail.com
Website: kievspecteh.com

Код ЄДРПОУ 42623361.
IBAN UA573282090000026003000003717
в АТ «АБ «Південний».



Контактний телефон:
+38(097) 746-67-04
+38(099) 632-13-31
+38(044) 232-02-98

Адреса: Україна, 04060, м. Київ,
вул. Ризька, буд. 73-г, офіс 7
E-mail: tovkst@gmail.com
Website: kievspecteh.com

Код ЄДРПОУ 42623361.
IBAN UA573282090000026003000003717
в АТ «АБ «Південний».

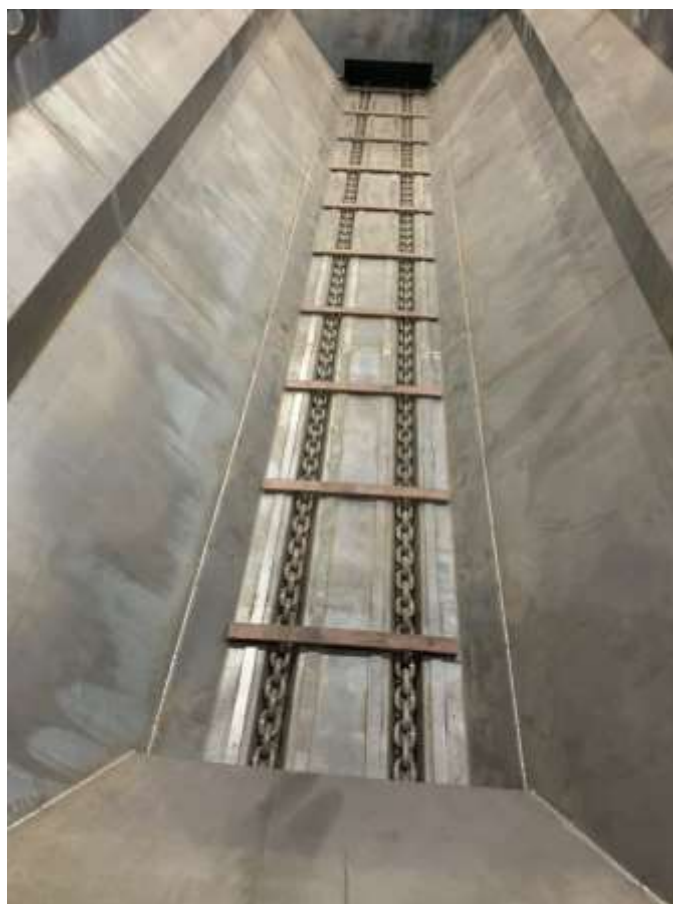

Контактний телефон:
+38(097) 746-67-04
+38(099) 632-13-31
+38(044) 232-02-98

Адреса: Україна, 04060, м. Київ,
вул. Ризька, буд. 73-г, офіс 7
E-mail: tovkst@gmail.com
Website: kievspecteh.com

Код ЄДРПОУ 42623361.
IBAN UA573282090000026003000003717
в АТ «АБ «Південний».



Контактний телефон:
+38(097) 746-67-04
+38(099) 632-13-31
+38(044) 232-02-98

Адреса: Україна, 04060, м. Київ,
вул. Ризька, буд. 73-г, офіс 7
E-mail: tovkst@gmail.com
Website: kievspecteh.com

Код ЄДРПОУ 42623361.
IBAN UA573282090000026003000003717
в АТ «АБ «Південний».



Контактний телефон:
+38(097) 746-67-04
+38(099) 632-13-31
+38(044) 232-02-98

Адреса: Україна, 04060, м. Київ,
вул. Ризька, буд. 73-г, офіс 7
E-mail: tovkst@gmail.com
Website: kievspecteh.com

Код ЄДРПОУ 42623361.
IBAN UA573282090000026003000003717
в АТ «АБ «Південний».



Контактний телефон:
+38(097) 746-67-04
+38(099) 632-13-31
+38(044) 232-02-98

Адреса: Україна, 04060, м. Київ,
вул. Ризька, буд. 73-г, офіс 7
E-mail: tovkst@gmail.com
Website: kievspecteh.com

Код ЄДРПОУ 42623361.
IBAN UA573282090000026003000003717
в АТ «АБ «Південний».



Контактний телефон:
+38(097) 746-67-04
+38(099) 632-13-31
+38(044) 232-02-98

Адреса: Україна, 04060, м. Київ,
вул. Ризька, буд. 73-г, офіс 7
E-mail: tovkst@gmail.com
Website: kievspecteh.com

Код ЄДРПОУ 42623361.
IBAN UA573282090000026003000003717
в АТ «АБ «Південний».



Контактний телефон:
+38(097) 746-67-04
+38(099) 632-13-31
+38(044) 232-02-98

Адреса: Україна, 04060, м. Київ,
вул. Ризька, буд. 73-г, офіс 7
E-mail: tovkst@gmail.com
Website: kievspecteh.com

Код ЄДРПОУ 42623361.
IBAN UA573282090000026003000003717
в АТ «АБ «Південний».

Технічні характеристики комбінованої дорожньої машини на базі МАЗ

Параметр	Показник
Модель	МАЗ 6516А8-321
Колісна формула	8x4
Допустима повна маса автомобіля	41000
Вантажопідйомність	25000 кг.
Габаритні розміри	
Довжина	8910 мм.
Ширина	2550 мм.
Висота	3650 мм.
Допустиме навантаження на задню вісь	26800 кг.
Об'єм кузова	21 м ³
Повна маса автомобіля в спорядженому стані, кг	16000 кг.
Технічно допустима вантажопідйомність	
Двигун	ЯМЗ-6581.10 (Е-3)
Потужність двигуна	294(400) кВт (к. с.)
Коробка передач	12JS200ТА
Число передач	12
Розмір шин	12,00R20

НАШІ КЛІЄНТИ



Агроіндустріальний
Холдінг МХП



Onuf group



McDonald's



Ikea



Sandora



Кондитерська
фабрика «Рошен»



Збройні сили
України



Служба безпеки
України



Генеральна
прокуратура
України



Управління
державної охорони
України



Національна
гвардія України



ТОВ «Метінвест
холдінг»



Національна
гвардія України



ПриватБанк
АТ «ПАТ Приват
Банк»



Окко



Укрнафта



Києво-Печерська
Лавра



Епіцентр



FOZZY



МегаМаркет



АТБ



Галичина



Карпатська
Джерельна



КМДА



Київпастрас



ASMAP



Київмедспецтранс



RUDOMAIN



ЕРІДОН ТЕХ



ТОВ
Укравтозапчастина



Автоцентр KIA
Корея Моторс



Телеканал СТБ



Посольство
Швейцарії в Україні



Посольство Швеції



Dyczerhoff



КУК



Київський
політехнічний
інститут ім.
Сікорського



ХНЗУ ім. Кузеєвця



Національний інститут
ССХІ ім. М. М. АМОСОВА



Інститут
Гідромеханіки



Інститут Освітньої
Аналітики

Контактний телефон:
+38(097) 746-67-04
+38(099) 632-13-31
+38(044) 232-02-98

Адреса: Україна, 04060, м. Київ,
вул. Ризька, буд. 73-г, офіс 7
E-mail: tovkst@gmail.com
Website: kievspecteh.com

Код ЄДРПОУ 42623361.
IBAN UA573282090000026003000003717
в АТ «АБ «Південний».