

## Комбінована дорожня машина Renault D18 ZF9 4x2



**Колісна формула: 4x2**

**Потужність двигуна: 280 к.с.**

**Місткість бункера: 6,5 м<sup>3</sup>**

### Опис

Машина комбінована дорожня є самоскидом Renault D-18 4x2 укомплектований спеціальним обладнанням, до складу якого входить снігоприбиральне обладнання - сніговий відвал, розкидач інертних матеріалів та антижелезних реагентів. Спеціальне обладнання легко монтується та демонтується.

У зимовий період машини використовуються з розкидальним обладнанням для посипання інертними матеріалами, а також для очищення дорожнього полотна від свіжого снігу плужно-щітковим обладнанням, а також згрібання та змітання снігу та швидке очищення (до 60 км/год). на відстань до 10 метрів (швидкісний відвал).

Комплектність:

- відвал;
- піскорозкидальне обладнання;

Креслення шасі

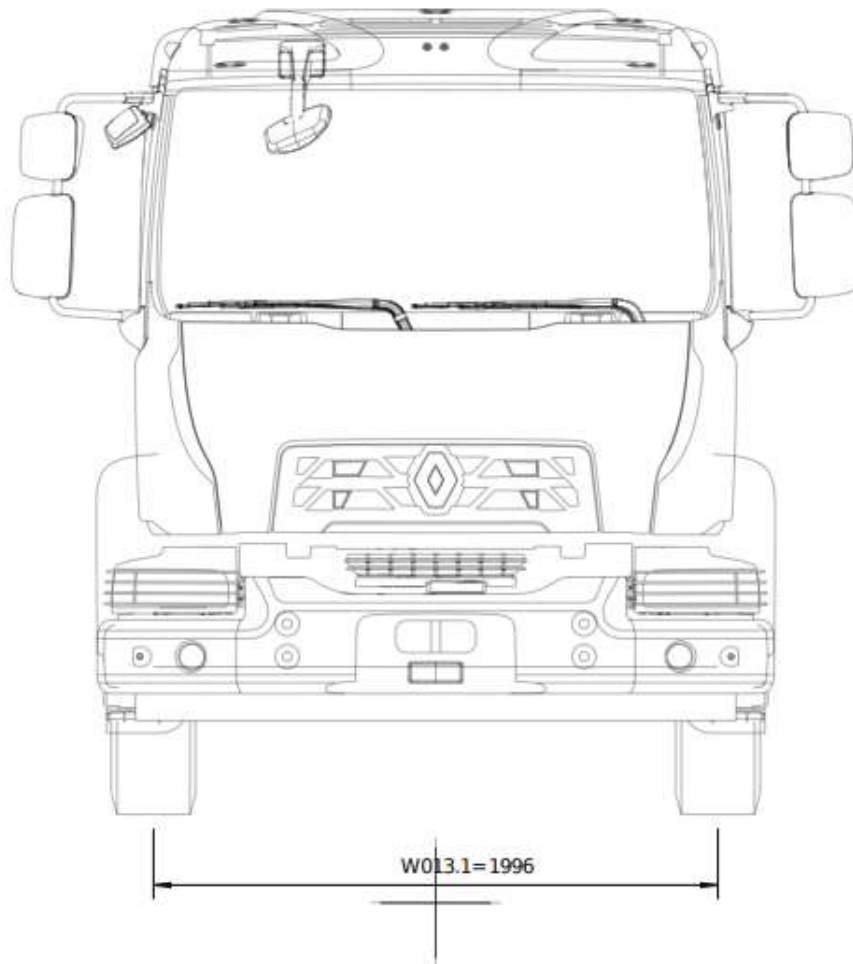

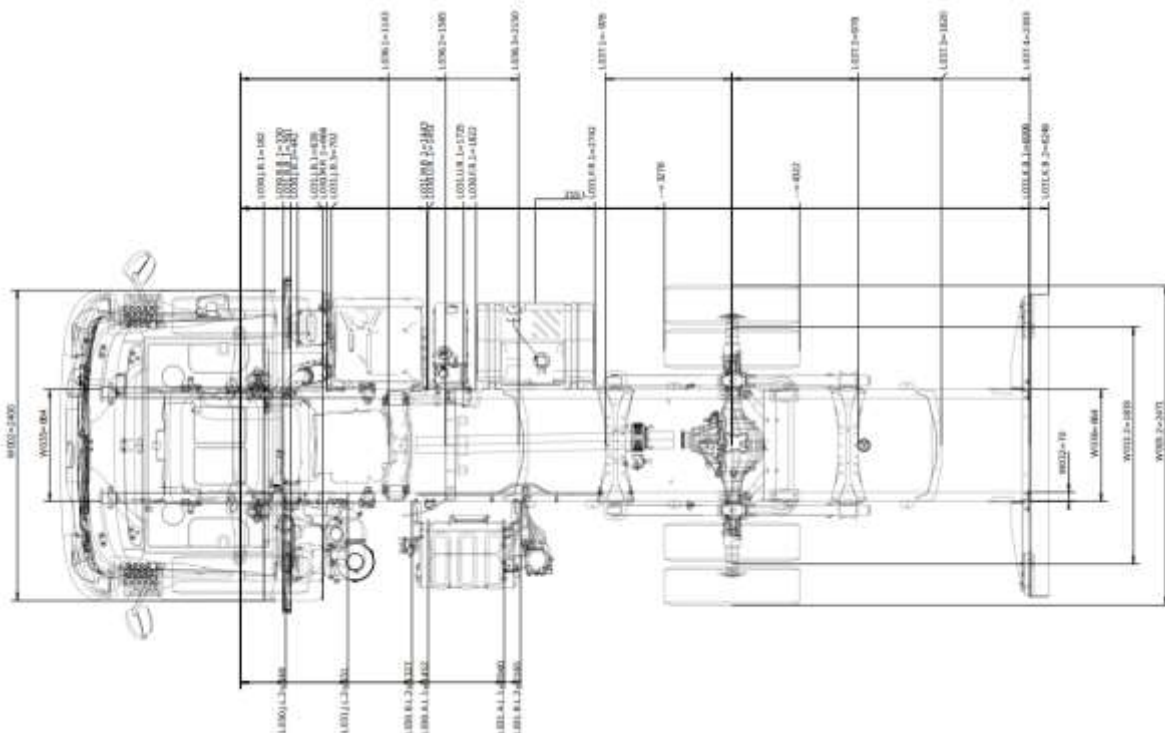
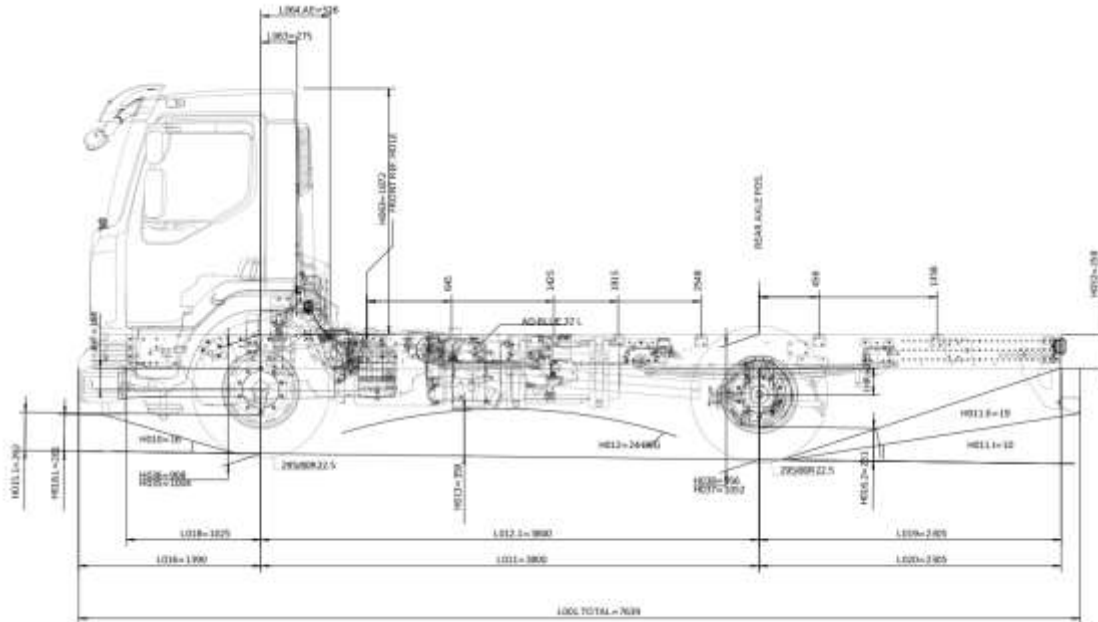



## Технічні характеристики шасі

### ЗНАЧЕННЯ МАСИ

Колісна база		мм	<b>3,800</b>
Корисне навантаження	(C)	кг	12424
Макс. маса для реєстрації	Усього (повна маса автомобіля)	кг	18000
	передня група осей	кг	7100
	Передня вісь 1	кг	7100
	задня група осей	кг	11500
	вісь задня 1	кг	11500
Вага шасі-кабіни	усього	кг	5576
	Передня вісь 1	кг	3685
	Вісь задня 1	кг	1891
Загальна вага автомобіля з навантаженням, навантаження на YMAX	передня група осей	кг	7100
	задня група осей	кг	10900
Загальна вага автомобіля з навантаженням, навантаження на YMIN	передня група осей	кг	6500
	задня група осей	кг	11500

*Ця таблиця враховує вагу опцій RENAULT TRUCKS разом із сечовиною, маслом, рідиною для склоомивачів та охолоджувальною рідиною, повними на 100%, рівнем наповнення паливом на 90% та вагою водія (75 кг).*

### ДОВЖИНИ

Колісна база		мм	<b>3,800</b>
Передній звис	(H / BEP L016)	мм	1390
Колісна база	(F / BEP L011)	мм	3800
Задній звис	Шасі, габарити (BEP L017)	мм	2449
Задній звис кузова	мін. (Xmin / BEP L017)	мм	1174
	макс. (Xmax: BEP L017)	мм	1541
Вхід до кабіни	(B / BEP L102)	мм	537
Довжина кузова	мін. (Wmin / BEP L105)	мм	4437
	макс. (Wmax / BEP L105)	мм	4804
Центр ваги навантаження	усього (Y / BEP?)	мм	0
	макс. (Ymax / BEP L103)	мм	1045
	мін. (Ymin / BEP L104)	мм	861
Центр ваги автомобіля	по X (BEP L044)	мм	1306
Загальна довжина шасі-кабіни	(A / BEP L001)	мм	7495

## ВИСОТИ

Колісна база		мм	3,800
Кліренс, з навантаженням	задн. (U3 / ВЕР Н016) перед. (U1 / ВЕР Н015)	мм мм	251 292
Макс. зовнішня висота у порожньому режимі	(ВЕР Н001)	мм	2894
Макс. зовнішня висота з відкинутою кабіною, у порожньому режимі	(O1 / ВЕР Н061)	мм	3323
Висота від даху до землі	(O)	мм	2872
Відстань між землею / найнижчою точкою передньої частини автомобіля	у порожньому режимі (Н0 / ВЕР Н18)	мм	372
	з навантаженням (Н0 / ВЕР Н18)	мм	281
Висота між землею / верхньою частиною лонжерону на передній осі	у порожньому режимі (Н1 / ВЕР Н035)	мм	1000
	з навантаженням (Н1 / ВЕР Н036)	мм	908
Висота між землею / верхньою частиною лонжерону на рівні мосту	у порожньому режимі (Н2 / ВЕР Н037)	мм	1050
	з навантаженням (Н2 / ВЕР Н038)	мм	956
Висота між землею / верхньою частиною лонжерону по задньому краю	у порожньому режимі (НН)	мм	1080
	з навантаженням (НН)	мм	985
Цент ваги автомобіля	у порожньому режимі по Z (ВЕР Н044)	мм	806
Висота лонжеронів	(ВЕР Н032)	мм	258

## ШИРИНИ

Колісна база		мм	3,800
Макс. зовнішня ширина кабіни (зі складеними дзеркалами заднього виду)	(ВЕР W001)	мм	2471
Максимальна ширина кабіни	(ВЕР W002)	мм	2400
Ширина рами	спереду (ВЕР W035)	мм	864
	у задній частині (ВЕР W036)	мм	864
Ширина на рівні задніх коліс	Задня вісь 1 (V3 / ВЕР W003.2)	мм	2471
Колія	задня 1 (V2 / ВЕР W013.2)	мм	1833
	перед. (V1 / ВЕР W013.1)	мм	1996

## ІНШІ ПАРАМЕТРИ

Колісна база		мм	3,800
Задній кут	(ВЕР Н010)	°	15
Кут підйому	(ВЕР Н012)	°	24,30
Кут нахилу	(ВЕР Н011)	°	9,80
Товщина лонжеронів	(ВЕР W034)	мм	7,00
Радіус повороту	габарит. (ВЕР W012) між тротуарами внутр.	мм	7700
		мм	6999
		мм	3380

## ДВИГУН DTI 5

- ✓ **Макс. потужність: 206 кВт за 2100 об/хв.**
- ✓ **Макс. обертовий момент: 1050 Нм за 950—1600 об/хв.**
- ✓ Дизельний 6-циліндровий рядний двигун – 4 клапани на циліндр – задній розподіл.
- ✓ Пряме впорскування під високим тиском із ЗАГАЛЬНОЇ МАГІСТРАЛІ, 2000 бар
- ✓ Отвір 110 мм — хід 135 мм — робочий об'єм 7,7 л
- ✓ Наддування турбокомпресором зі змінною геометрією
- ✓ Система рециркуляції відпрацьованих газів
- ✓ Напрямок обертання (якщо дивитися з боку КП): проти годинникової стрілки
- ✓ Ємність системи змащування: 27 л, у т. ч. фільтрація
- ✓ Стандартний інтервал заміни масла двигуна
- ✓ Посилений масляний картер
- ✓ Ємність системи охолодження: 17 л
- ✓ Стандарт видалення шкідливих речовин **ЄС EURO VI**
- ✓ Компактна система постобробки (7° інжектор, каталізатор, сажовий фільтр, SCR)
- ✓ Охолоджувальна рідина з температурою замерзання -40 оС
- ✓ Трубка підігріву на двигуні (220 В/ 820 Вт).
- ✓ Норми рівня шуму R51.03

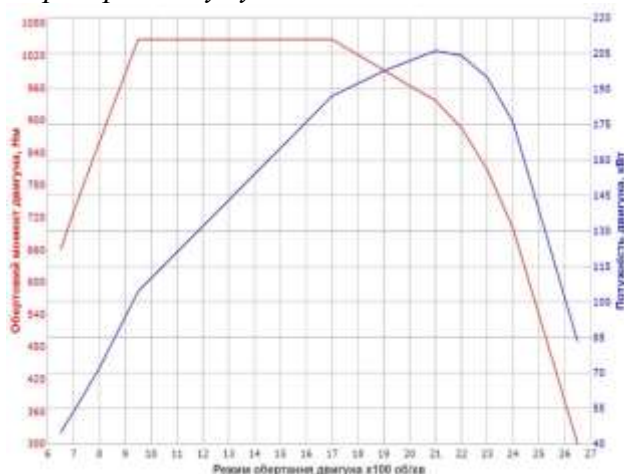

## ОБЛАДНАННЯ ДВИГУНА

- ✓ Управління сповільненими передачами під час руху (важкий ґрунт)
- ✓ Часткова рециркуляція випарів мастила (напівзакритий контур)
- ✓ Пристрій для холодного старту попереднім підігрівом впускного повітря
- ✓ Задній вал відбору потужності двигуна:
- ✓ Вихід: шліцевий вал (DIN 5462). Приведення: неперервне.
- ✓ Напрямок обертання: напрямок двигуна.
- ✓ Макс. обертовий момент: 600 Нм
- ✓ Коефіцієнт: 1/1
- ✓ Розташування: 12 год.
- ✓ Електронний обмежувач швидкості (90 км/год)



#### СПОВІЛЬНЮВАЧ

- ✓ Сповільнювач на вихлопі (120 кВт за 2800 об/хв).

#### ЗЧЕПЛЕННЯ

- ✓ Зчеплення SAE 395 штовхальне

#### КОРОБКА ПЕРЕДАЧ

- ✓ ZF 9S 1110 TO
- ✓ 9 синхронізованих передач переднього ходу та 1 передача заднього ходу (9,48 - 0,75).
- ✓ Схема перемикачів Super H.
- ✓ Зміна передач за допомогою SERVOSHIFT.
- ✓ Кабельний орган керування зміною передач.

#### ПЕРЕДАЧІ КОРОБКИ ПЕРЕДАЧ

1	2	3	4	5	6	7	8	9
9.48	6.58	4.68	2.48	2.62	1.89	1.35	1.00	0.75

#### ВАЛ ВІДБОРУ ПОТУЖНОСТІ

- ✓ Вал відбору потужності S88 C
- ✓ Вихід: DIN 5462
- ✓ Напрямок обертання: як двигун.
- ✓ Обертний момент 450 Нм
- ✓ Передаточні числа: 1,77
- ✓ Розташування: 17 год.

#### РУЛЬОВЕ УПРАВЛІННЯ

- ✓ Картер з вбудованим гідروпідсилювачем зі змінною редуцією.

#### МОСТИ

- ✓ Навантаження на передню вісь: 7,1 т.
- ✓ Навантаження на задню вісь (макс. технічне): 11,5 т.
- ✓ Міст P11150 із простою редуцією
- ✓ Міжколісне блокування диференціалу
- ✓ Передаточне число мосту: 4,50
- ✓ Режим обертання двигуна за 90 км/год: 1590 об/хв

#### ШИНИ ТА КОЛЕСА

- ✓ Розмір 295/80 R22,5
- ✓ Профіль G. OMNITRAC S/ D
- ✓ Сталеві колеса
- ✓ Кран підкачування
- ✓ Металеві ковпаки передніх коліс

#### РОБОЧІ ГАЛЬМА

- ✓ Система гальмування з двома незалежними контурами.
- ✓ Гальмування дисками
- ✓ Повітряний компресор 1080 л/хв, 720 см<sup>3</sup> двохциліндровий
- ✓ Електронне керування виробленням повітря за допомогою системи APM (Air Product)

*Management)*

- ✓ *Картридж осушувача оптимізується за допомогою профілактичного техобслуговування*
- ✓ *Без приладу для гальмування причепу.*

#### ЕЛЕКТРОННІ СИСТЕМИ ГАЛЬМУВАННЯ

- ✓ *Антиблокувальна гальмівна система (ABS)*
- ✓ *Антибуксувальна система (ASR)*
- ✓ *Контроль гальмівного моменту (контроль гальмівного моменту під час руху заднім ходом)*
- ✓ *Рівномірне зношення гальмівних колодок (дисків)*
- ✓ *Взаємодія сповільнювачів та робочих гальм*
- ✓ *Керування ввімкненням диференціалу (якщо передбачається) на швидкості <10 км/год (4x2)*
- ✓ *Система допомоги рушанню на підйомі (Hill Start Aid)*
- ✓ *Система сповіщення про недостатню ефективність гальмівної системи*
- ✓ *Контроль курсової стійкості та система запобігання перевертанню ESC (Electronic Stability Control)*
- ✓ *Випробування тягової сили зчеплення*
- ✓ *Система допомоги при екстреному гальмуванні (AFU)*

#### ПАРКУВАЛЬНІ ГАЛЬМА

- ✓ *З пневматичним управлінням, знерухомлення забезпечується циліндрами на ресорах на рівні задніх коліс.*

#### ЗОВНІШНЯ ЧАСТИНА КАБІНИ

- ✓ *Денна кабіна.*
- ✓ *Електроцинкована металева кабіна, оброблена катафорезом.*
- ✓ *Колір кузова: білий*
- ✓ *Адаптація: гумовий килимок для підлоги*
- ✓ *Чорний символ*
- ✓ *Дефлектори проти забруднення.*
- ✓ *Підвіска кабіни з еластичними фіксаторами спереду и механічна ззаду*
- ✓ *Гідравлічне опускання кабіни.*
- ✓ *2 дзеркала заднього виду з підігрівом і дистанційним керуванням.*
- ✓ *2 ширококутових дзеркала заднього виду.*
- ✓ *Дзеркало заднього виду для паркування.*
- ✓ *Загальна ширина на рівні дзеркал заднього виду від 2500 до 2600 мм*
- ✓ *Складане дзеркало переднього огляду*
- ✓ *Забір повітря на рівні даху.*
- ✓ *Індикатор засмічення повітряного фільтра*
- ✓ *Бризковики на передніх крилах*
- ✓ *Сонячний козирок.*
- ✓ *Багатошарове тоноване лобове скло.*
- ✓ *Без вікна на задній стінці кабіни.*



### ВСЕРЕДИНІ КАБІНИ

- ✓ Верхня полиця для зберігання, 2 ящики для зберігання (50 л), закриті дверцятами
- ✓ Бічний сонцезахисний козирок з боку водія
- ✓ Три сонячні козирки на лобовому склі
- ✓ Підготовка для розетки 24В в додатковому столику.
- ✓ Без камери заднього ходу
- ✓ Підготовка С.В.
- ✓ Цифровий хронограф DTCO 3.0
- ✓ Без люка на даху
- ✓ Сидіння водія COMFORT на пневматичній підвісці, з регулюванням поперекового упору, з вбудованим ременем безпеки, спинка і сидіння з підігрівом, регулювання глибини посадки
- ✓ Підлокітник для водія
- ✓ Червоні ремені безпеки
- ✓ Контрольна лампа ременя безпеки.
- ✓ Переднє сидіння для пасажирів (2 місця) з ременями безпеки у 3 точках та підголівниками.
- ✓ Роз'їм для обдувача на центральній консолі
- ✓ Вентилятор в салоні
- ✓ Поступове освітлення кабіни
- ✓ 2 вішалки з заднього боку
- ✓ Аптечка
- ✓ Електросклопідйомники
- ✓ Кондиціонер
- ✓ Інструкція з експлуатації українською мовою.
- ✓ Часописець (реєстрація часу роботи двигуна).
- ✓ Вогнегасник 2 кг в кабіні, доступний зсередини і ззовні кабіни

### ОБЛАДНАННЯ НА КЕРМІ

- ✓ 4-спицеве кермо з регулюванням висоти та глибини та з перемикачем регулятора швидкості.
- ✓ Орган керування OPTIDRIVER.
- ✓ Аналогове та цифрове радіо формату DAB / DAB+.
- ✓ Bluetooth 4.0 для потокового програвання з функцією «вільні руки» й кнопками управління на кермі.
- ✓ Порт USB під автомагнітолою.

### ПАНЕЛЬ ПРИЛАДІВ

- ✓ Центральний тримач для планшета з 2 портами USB-C
- ✓ Розетка 12В+24 В на панелі приладів для додаткового обладнання (проводка 24 В наявна у верхньому відсіку).
- ✓ Імобілайзер з керуванням через ключ з відповідачем.
- ✓ Складаний ключ.
- ✓ Дистанційне управління дверима.
- ✓ 3-й ключ запалювання
- ✓ Обмежувач швидкості, що регулюється механізмом керування на рульовому колесі (ASL)
- ✓ Круїз-контроль з перемикачами на кермі

#### ЕЛЕКТРОННЕ ОБЛАДНАННЯ

- ✓ Дисплей українською та англійською мовами
- ✓ Роз'єм OBD в кабіні для отримання інформації щодо експлуатації і діагностики автомобіля
- ✓ Кнопка допомоги для полегшення геолокації за допомогою платформи 24/7
- ✓ Телематичний блок TGW3 4G з антеною і можливістю підписки на сервіси Optifleet (Map, Check, Drive)
- ✓ SIM-карта AT&T
- ✓ Система попередження про перетин смуги (LDWS)
- ✓ Покращена система екстреного гальмування (AEBS)

#### ЕЛЕКТРИЧНЕ ОБЛАДНАННЯ

- ✓ Ємність акумулятора 185 А/г.
- ✓ Акумуляторні батареї з контролем рівнів
- ✓ ВИМИКАЧ АКУМУЛЯТОРА
- ✓ Генератор 130 А.
- ✓ Задні сигнальні вогні (стандарт СЕЕ).

#### ШАСІ

- ✓ Захисне фарбове покриття рами кольору «Сірий мінерал»
- ✓ Стандартний зв'яз з отворами для кузовщика.
- ✓ Посилена передня зйомна скоба для буксирування
- ✓ Передній протиударний брус (DPEA).
- ✓ Підготовка для встановлення металевого щита попереду автомобіля (кронштейн снігоприбиральної смуги).
- ✓ Задній протиударний брус.
- ✓ Задня траверса
- ✓ Задні крила з тимчасовим кріпленням
- ✓ Вихлоп у колію.

#### ЗОВНІШНЄ ОСВІТЛЕННЯ ТА ОБЛАДНАННЯ

- ✓ Сталевий бампер
  - ✓ Захисні решітки на фарах.
  - ✓ Сходи для доступу до лобового скла
  - ✓ Доступ до місця водія за допомогою сходів (2 сходи)
  - ✓ Освітлення підніжки.
  - ✓ Денні світлодіодні вогні без протитуманних фар
- Підготовка для встановлення маячків.

#### ПЕРЕДНЯ ПІДВІСКА

- ✓ Передні ресори на параболічних листах.
- ✓ Стабілізатор.

#### ЗАДНЯ ПІДВІСКА

- ✓ Задні ресори на посилених параболічних листах.
- ✓ Телескопічні амортизатори.

✓ *Стабілізатор.*

**ПАЛИВНИЙ БАК**

- ✓ *Пластмасовий резервуар*
- ✓ *Бак на 215 літрів справа*
- ✓ *Електричний обігрівач на дизельному фільтрі*

**AdBlue**

- ✓ *Бак AdBlue на 32 літри на шасі.*

**СТАНДАРТНЕ ОБЛАДНАННЯ**

- ✓ *Подовжувач для накачування*
- ✓ *Гідравлічний домкрат 10 т*
- ✓ *Жилет безпеки*
- ✓ *2 знака аварійної зупинки.*
- ✓ *Звуковий сигнал заднього ходу.*
- ✓ *Об'єм резервуара для склоомивача 8,8 літра*

**ПІДГОТОВКА ДЛЯ ВСТАНОВЛЕННЯ КУЗОВА**

- ✓ *4 пари комплектів для жорсткого кріплення (болти) + 4 пари комплектів для гнучкого кріплення (поліуретан)*
- ✓ *Скоби для фіксації кузова попереду та позаду.*
- ✓ *Доступ перегородки кабіни для кузовщика.*
- ✓ *Електронний блок інтерфейсу кузовщика ВВМ.*
- ✓ *Попереднє електричне підключення для заднього підйомного відкидного борту*
- ✓ *Підготовка до встановлення електрики для крана*

**Інформація про кузовне обладнання:**

Самоскид призначений для використання у різних галузях господарства для виконання широкого кола завдань. Кузов виготовлений зі спеціальних сталей, що забезпечують високу міцність конструкції та дозволяє виконувати вивантажна три боки. Значний об'єм кузова дозволяє перевозити великі обсяги вантажів. Універсальна конструкція робить даний автомобіль незамінним транспортним засобом для комунальної та сільськогосподарської галузей.

**ТЕХНІЧНІ ПАРАМЕТРИ**

<b>Габаритні розміри самоскиду, мм</b>	
<b>висота</b>	<b>2980</b>
<b>довжина</b>	<b>6830</b>
<b>ширина</b>	<b>2469</b>
<b>Внутрішні розміри кузова, мм</b>	
<b>висота</b>	<b>800</b>
<b>довжина</b>	<b>4500</b>
<b>ширина</b>	<b>2300</b>



Місткість кузова, куб. м	8,3
Висота бортів кузова, мм	800
Матеріал днища/товщина, мм	Сталь STRENX, 4 мм
Матеріал боковин/товщина, мм	Сталь STRENX, 3 мм
Виробник гідравлічного циліндра	IPH (Penta), Італія
Вантажопідйомність, кг	10 000
Бік вивантаження	задній/лівий/правий
Система відкривання бортів	універсальна (знизу вверх або зверху вниз)
Маса обладнання самоскиду, кг	2 600

### ПІСКОРОЗКИДАЛЬНЕ ОБЛАДНАННЯ

Місткість бункера, м <sup>3</sup>	6,5
Ширина робочої зони посипки, м	3-12
Щільність посипання до, кг/м <sup>2</sup>	0,4
Привід робочих органів	гідравлічний
Органи управління (вімк./вимк.) обладнанням	пульт в кабіні водія
Налаштування швидкостей руху транспортеру та обертання тарілки	ззовні
Маса піскорозкидального обладнання, кг	2 870

- ✓ *Подача протиожеледного матеріалу здійснюється дволанцюговим транспортером*
- ✓ *Тарілка розкидувача з н/ж сталі*
- ✓ *Кожух тарілки з н/ж сталі*
- ✓ *Двоскатна решітка*
- ✓ *Розпашний двустворчатий тент*
- ✓ *Антикорозійний захист цинком окремих металевих деталей*
- ✓ *Комплект опор для сезонного зберігання обладнання*

### ВІДВАЛ СНІГОВИЙ

Ширина робочої частини відвалу, м	3,0
Ширина оброблюваної зони проїзної частини при роботі плугом, м	2,7
Робоча швидкість при роботі плугом зрушуючої дії, не більше, км/год	45
Транспортна швидкість руху з навішеним плугом, не більше, км/год	60
Кут повороту, град	30

- ✓ *Автономна гідравлічна станція для приводу робочих органів*
- ✓ *Дистанційний підйом/опускання та регулювання куту атаки (вліво/вправо) відвалу з пульта*

*керування в кабіні автомобіля*

- ✓ *Пластикове лезо, посилене металевими ребрами жорсткості*
- ✓ *Поліуританові ножі 40 x 200 мм*
- ✓ *Ковзуни для слідування за рельєфом дорожнього покриття*
- ✓ *Рухомі лемехи для подолання перешкод*
- ✓ *Виносні органи головного світла, габаритні вогні та показчики поворотів*
- ✓ *Антикорозійний захист цинком окремих металевих деталей*

## Фото







ТОВ «ТД «КИЇВ-СПЕЦТЕХ»  
Контактний телефон:  
**+38(097) 746-67-04**  
**+38(050) 086-92-74**

Адреса: Україна, 01054, м.Київ,  
Шевченківський р-н, вул. Ярославів  
Вал, буд. 13/2 (літера Б), офіс 3  
E-mail: [tovkst@gmail.com](mailto:tovkst@gmail.com)  
Website: [kievspecteh.com](http://kievspecteh.com)

Код ЄДРПОУ 45243844  
ІВАН UA 8932 8209 00000 2600 40000 34729  
В АТ АБ Південний





ТОВ «ТД «КИЇВ-СПЕЦТЕХ»  
Контактний телефон:  
**+38(097) 746-67-04**  
**+38(050) 086-92-74**

Адреса: Україна, 01054, м.Київ,  
Шевченківський р-н, вул. Ярославів  
Вал, буд. 13/2 (літера Б), офіс 3  
E-mail: [tovkst@gmail.com](mailto:tovkst@gmail.com)  
Website: [kievspecteh.com](http://kievspecteh.com)

Код ЄДРПОУ 45243844  
ІВАН UA 8932 8209 00000 2600 40000 34729  
В АТ АБ Південний



ТОВ «ТД «КИЇВ-СПЕЦТЕХ»  
Контактний телефон:  
**+38(097) 746-67-04**  
**+38(050) 086-92-74**

Адреса: Україна, 01054, м.Київ,  
Шевченківський р-н, вул. Ярославів  
Вал, буд. 13/2 (літера Б), офіс 3  
E-mail: [tovkst@gmail.com](mailto:tovkst@gmail.com)  
Website: [kievspecteh.com](http://kievspecteh.com)

Код ЄДРПОУ 45243844  
ІВАН UA 8932 8209 00000 2600 40000 34729  
В АТ АБ Південний





ТОВ «ТД «КИЇВ-СПЕЦТЕХ»  
Контактний телефон:  
**+38(097) 746-67-04**  
**+38(050) 086-92-74**

Адреса: Україна, 01054, м.Київ,  
Шевченківський р-н, вул. Ярославів  
Вал, буд. 13/2 (літера Б), офіс 3  
E-mail: [tovkst@gmail.com](mailto:tovkst@gmail.com)  
Website: [kievspecteh.com](http://kievspecteh.com)

Код ЄДРПОУ 45243844  
IBAN UA 8932 8209 00000 2600 40000 34729  
В АТ АБ Південний



## НАШІ КЛІЄНТИ



Аграрний холдинг МХП



Qnur group



McDonald's



Ikea



Sandora



Кондитерська фабрика «Розен»



ТОВ «Метінвест холдінг»



Національна гвардія України



АТ «ПРАТ Приват банк»



Okko



Укрнафта



Києво-Печерська Лавра



Епіцентр



FOZZY



Мегамаркет



АТБ



Галичина



Карпатська Дзерельна



КМДА



Київтранс



ASMAP



Київмедіотранс



RUDDOMAIN



ЕПІДОН ТЕХ



ТОВ Українське представництво KIA



Автоцентр KIA Корея Моторс



Телеканал СТБ



Посольство Швейцарії в Україні



Посольство Швеції



Duckerhoff



ККК



Київський поступовний інститут ім. Сковородського



КНЕУ ім. Кузева



Національний інститут ССХІ ім. М. М. АМОСОВА



Інститут Гідромеханіки



Інститут Освітньої Аналітики