

Комбінована дорожня машина на базі самоскиду Ford 1833 4x2

Ширина відвалу: 3 м.

Об'єм кузова для піску: 6 м³



Контактний телефон:
+38(097) 746-67-04
+38(099) 632-13-31
+38(044) 232-02-98

Адреса: Україна, 04060, м. Київ,
вул. Ризька, буд. 73-г, офіс 7
E-mail: tovkst@gmail.com
Website: kievspecteh.com

Код ЄДРПОУ 42623361.
IBAN UA573282090000026003000003717
в АТ «АБ «Південний».

**Креслення комбінованої дорожньої машини на базі
самоскиду Ford 1833 4x2**

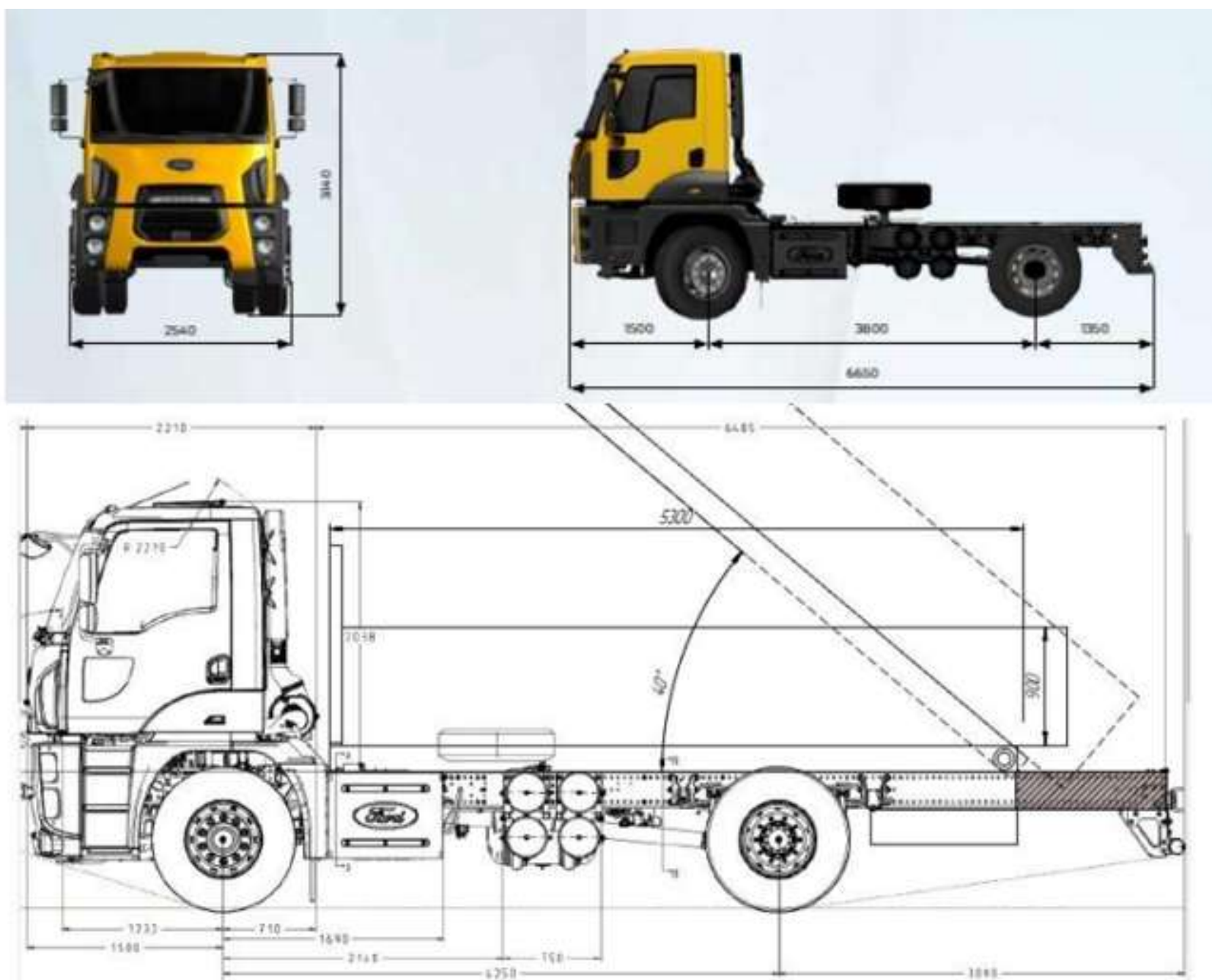

Контактний телефон:
+38(097) 746-67-04
+38(099) 632-13-31
+38(044) 232-02-98

Адреса: Україна, 04060, м. Київ,
вул. Ризька, буд. 73-г, офіс 7
E-mail: tovkst@gmail.com
Website: kievspecteh.com

Код ЄДРПОУ 42623361.
IBAN UA573282090000026003000003717
в АТ «АБ «Південний».

**Додаткові фото комбінованої дорожньої машини на базі
самоскиду Ford 1833 4x2**



Контактний телефон:
+38(097) 746-67-04
+38(099) 632-13-31
+38(044) 232-02-98

Адреса: Україна, 04060, м. Київ,
вул. Ризька, буд. 73-г, офіс 7
E-mail: tovkst@gmail.com
Website: kievspecteh.com

Код ЄДРПОУ 42623361.
IBAN UA573282090000026003000003717
в АТ «АБ «Південний».



Контактний телефон:
+38(097) 746-67-04
+38(099) 632-13-31
+38(044) 232-02-98

Адреса: Україна, 04060, м. Київ,
вул. Ризька, буд. 73-г, офіс 7
E-mail: tovkst@gmail.com
Website: kievspecteh.com

Код ЄДРПОУ 42623361.
IBAN UA573282090000026003000003717
в АТ «АБ «Південний».



Контактний телефон:
+38(097) 746-67-04
+38(099) 632-13-31
+38(044) 232-02-98

Адреса: Україна, 04060, м. Київ,
вул. Ризька, буд. 73-г, офіс 7
E-mail: tovkst@gmail.com
Website: kievspecteh.com

Код ЄДРПОУ 42623361.
IBAN UA573282090000026003000003717
в АТ «АБ «Південний».



Контактний телефон:
+38(097) 746-67-04
+38(099) 632-13-31
+38(044) 232-02-98

Адреса: Україна, 04060, м. Київ,
вул. Ризька, буд. 73-г, офіс 7
E-mail: tovkst@gmail.com
Website: kievspecteh.com

Код ЄДРПОУ 42623361.
IBAN UA573282090000026003000003717
в АТ «АБ «Південний».

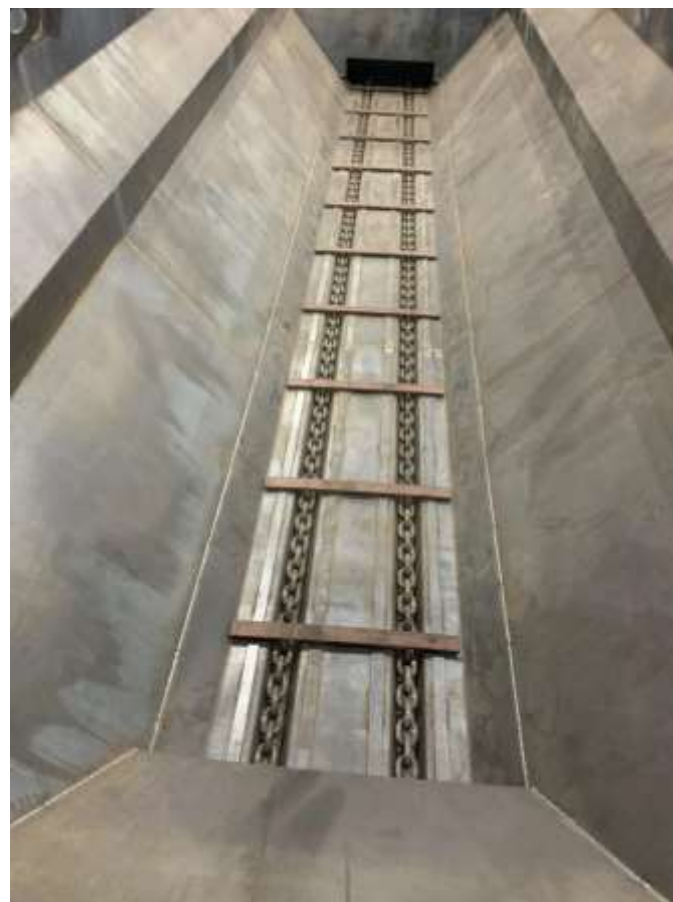

Контактний телефон:
+38(097) 746-67-04
+38(099) 632-13-31
+38(044) 232-02-98

Адреса: Україна, 04060, м. Київ,
вул. Ризька, буд. 73-г, офіс 7
E-mail: tovkst@gmail.com
Website: kievspecteh.com

Код ЄДРПОУ 42623361.
IBAN UA573282090000026003000003717
в АТ «АБ «Південний».



Контактний телефон:
+38(097) 746-67-04
+38(099) 632-13-31
+38(044) 232-02-98

Адреса: Україна, 04060, м. Київ,
вул. Ризька, буд. 73-г, офіс 7
E-mail: tovkst@gmail.com
Website: kievspecteh.com

Код ЄДРПОУ 42623361.
IBAN UA573282090000026003000003717
в АТ «АБ «Південний».

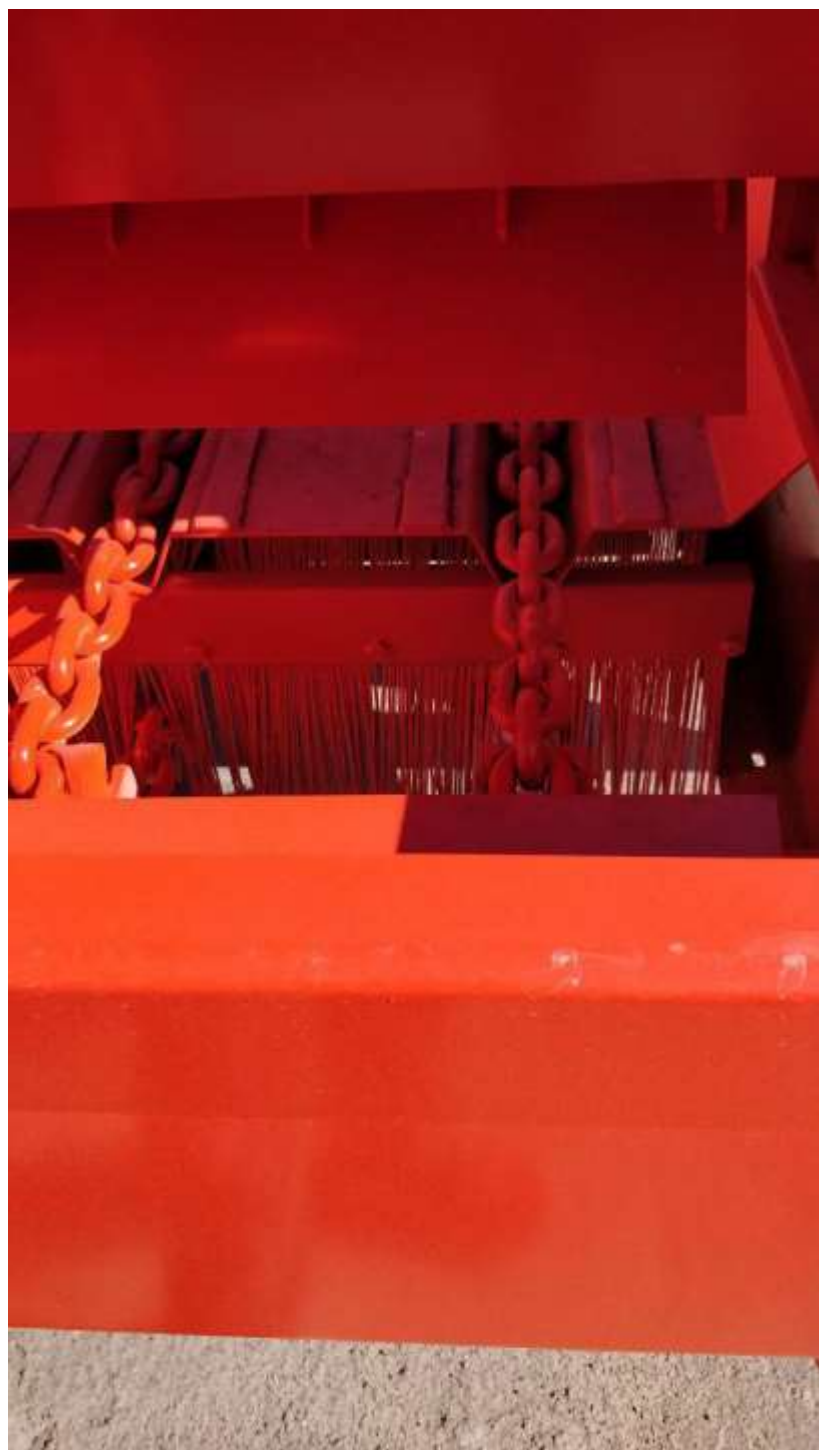

Контактний телефон:
+38(097) 746-67-04
+38(099) 632-13-31
+38(044) 232-02-98

Адреса: Україна, 04060, м. Київ,
вул. Ризька, буд. 73-г, офіс 7
E-mail: tovkst@gmail.com
Website: kievspecteh.com

Код ЄДРПОУ 42623361.
IBAN UA573282090000026003000003717
в АТ «АБ «Південний».

Технічні характеристики комбінованої дорожньої машини на базі самоскиду Ford 1833 4x2

Параметер	Показник
Адаптація піскорозкидача в кузов або зняття піскорозкидача з кузова	30 хв.
Місткість бункеру	6 м ³
Ширина смуги посипання	2-12 м.
Щільність посипання : хімічними реагентами протиожеледними засобами	від 5 до 45 г/м ² від 50 до 200 г/м ²
Кількість розкидальних дисків	1 шт.
Кількість лопастей на диску	6 шт.
Тиск у гідросистемі	16 Мпа.
Управління обладнанням та налаштування параметрів посипки	з кабіни машини за допомогою пульта керування.
Програмне забезпечення розкидача має можливість регулювання 3-х різновидів матеріалів для посипки (сіль, пісок, гравій).	
Колір обладнання - помаранчевий. Лакофарбові матеріали та технології фарбування забезпечують надійний захист металевих конструкцій від корозії.	
Піскорозкидач має надійне кріплення та фіксацію до конструкції самоскиду в транспортному і робочому положеннях.	
Подача протиожеледного матеріалу здійснюється подвійним ланцюговим транспортером (для запобігання обриву транспортера при замерзанні суміші).	

Посипальний вузол має можливість регулювання посипки протижеледного матеріалу по висоті (вверх-вниз) та напрямку розкидання (вліво-вправо) по напрямку руху автомобіля.	
Привід робочих органів і систем піскорозкидача.	Гідравлічний
На бункері піскорозкидача є металева решітка.	
На бункері є захисний тент для запобігання просипання піску в кузов самоскида.	
Нефарбовані елементи піскорозкидача виготовлені з нержавіючої сталі.	
Піскорозкидач працює, як з піском, так і сумішами з інертних матеріалів (сіль, гравій, інше).	
Система розкидування піску виготовлена таким чином, що забезпечує працездатність при випадкових попаданнях дрібних сторонніх предметів , а розкидальний диск зберігає свою геометричну форму і розміри.	
Трубопроводи гідросистеми виконані та закріплені таким чином, щоб уникнути їх пошкодження під час руху , виконання технологічних операцій , проведення робіт по технічному обслуговуванню та ремонту автомобіля і обладнання.	
Робоча швидкість	40 км/год.
Піскорозкидач обладнаний проблисковим маячком жовтого кольору, встановленим позаду на бункері піскорозкидача.	
Піскорозкидач має освітлювальне обладнання для посипального пристрою, що забезпечує його надійне освітлення в темний час доби.	
Стояночні опори, комплект	1

Сніговий відвал

Відвал поворотний передній гідравлічний призначений для очищення дорожнього полотна від свіжого снігу. Використовується в міських умовах та за їх межами.

Загальна ширина відвалу	3 000 мм.
Висота відвалу	850 мм.
Ширина робочої зони	2 700-3 000 мм.
Робоча швидкість	40 км/год.
Кут повороту направо (наліво)	30 град.
Маса відвалу	560 кг.
Матеріал лемеша, гума, товщина	40 мм.
Управління	гідравлічне з кабіни

Самоскид

Двигун	Дизельний
Потужність двигуна, не менше	320 к.с.
КПП	9ст., механічна або автоматизована
Двигун, виконання (відповідність)	Euro-5
Колісна формула	4x2

Об'єм кузова	12 м ³
Профіль кузова	квадратний
Повна маса	18 900 кг.
Паливний бак	350 л.
Підвіска	ресорна
Розмір шин	315/80 R22.5
Ширина кабіни	2550 мм.
Тип кабіни	денна (без спального місця)
Додаткове обладнання:	<ul style="list-style-type: none"> • Дискові гальма • Моторне гальмо ▪ Радіо / CD / MP3 Player ▪ Круїз контроль • EBS (ABS) • Електричні склопідйомники • Електрорегульовані зовнішні дзеркала з обігрівом • Електричний коректор фар • Система підтримки при підйомі • Запасне колесо • Крісло водія з підігрівом і поперековим упором • Регульована по куту нахилу рульова колонка • Імобілайзер • Центральний замок з дистанційним керуванням • Задні механічні ресори • Електронна система стійкості (ESP) • Цифровий тахограф ▪ Стаціонарно встановлений тент на кузові самоскиду ▪ Кабіна (капот, двері) обклеєна сигнальною червоно-білою стрічкою і цифрою «2»."

НАШІ КЛІЄНТИ



Агроіндустріальний
Холдінг МХП



Onuf group



McDonald's



Ikea



Sandora



Кондитерська
фабрика «Рошен»



Збройні сили
України



Служба безпеки
України



Генеральна
прокуратура
України



Управління
державної охорони
України



Національна
гвардія України



ТОВ «Метінвест
холдінг»



Національна
гвардія України



ПриватБанк
АТ «ПАТ Приват
банк»



Окко



Укрнафта



Києво-Печерська
Лавра



Епіцентр



FOZZY



МегаМаркет



АТБ



Галичина



Карпатська
Джерельна



КМДА



Київпастрас



ASMAP



Київмедспектрас



RUDOMAIN



ЕРІДОН ТЕХ



ТОВ
Укравтозапчастина



Автоцентр KIA
Корея Моторс



Телеканал СТБ



Посольство
Швейцарії в Україні



Посольство Швеції



Dyczerhoff



КУК



Київський
політехнічний
інститут ім.
Сікорського



ХНЗУ ім. Кузеця



Національний інститут
ССХІ ім. М. М. АМОСОВА



Інститут
Гідромеханіки



Інститут Освітньої
Аналітики

Контактний телефон:
+38(097) 746-67-04
+38(099) 632-13-31
+38(044) 232-02-98

Адреса: Україна, 04060, м. Київ,
вул. Ризька, буд. 73-г, офіс 7
E-mail: tovkst@gmail.com
Website: kievspecteh.com

Код ЄДРПОУ 42623361.
IBAN UA573282090000026003000003717
в АТ «АБ «Південний».