

Комбінована дорожня машина на базі МАЗ 6501

Об'єм цистерни для води: 12 м³

Об'єм кузова для піску: 9 м³

Ширина відвалу: 3 м.

Опис : Комбінована дорожня машина МКД-17 представляє собою автомобіль-самоскид МАЗ-6501, укомплектований спеціальним обладнанням МКД-17, до складу якого входить снігозбиральне обладнання - сніговий відвал, розкидач інертних матеріалів і антижеледних реагентів, щіточне обладнання, поливомийне обладнання. Спеціальне обладнання легко монтується і демонтується, його склад дозволяє використовувати автомобіль цілий рік.



Креслення комбінованої дорожньої машини на базі МАЗ 6501

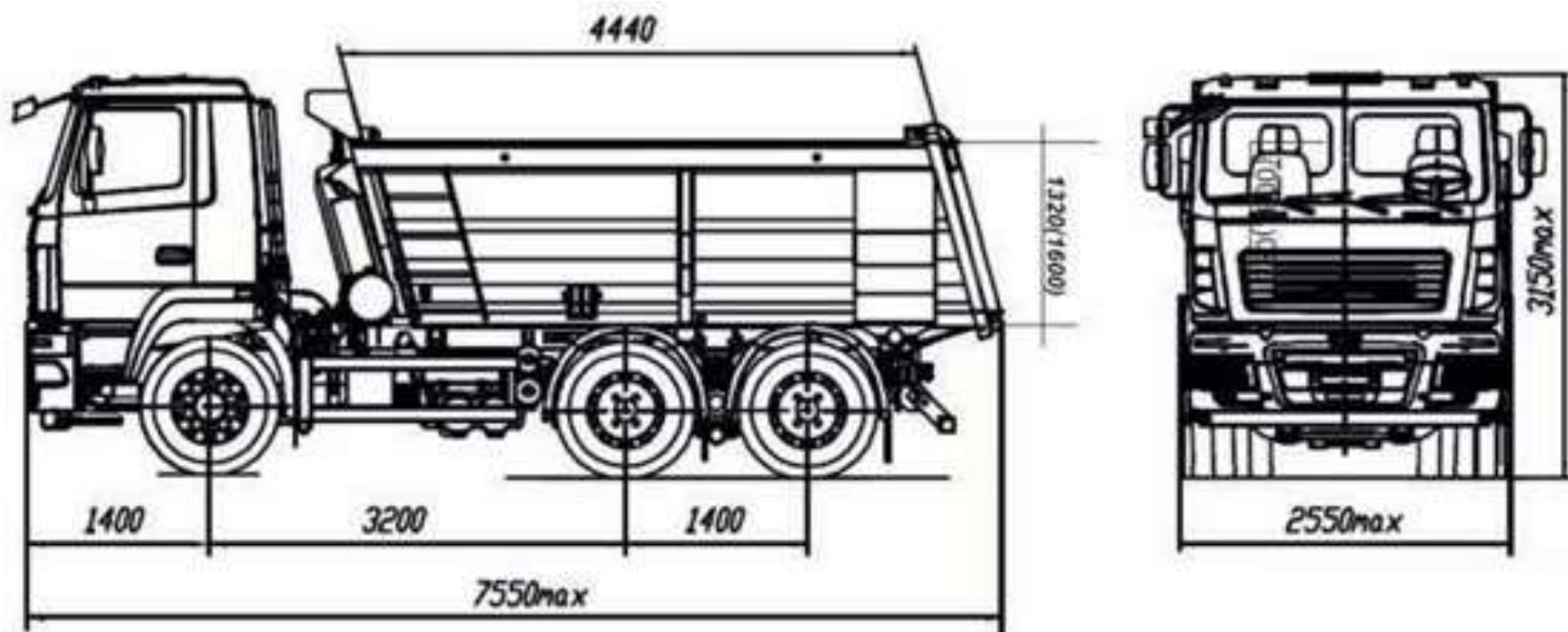

Контактний телефон:
+38(097) 746-67-04
+38(099) 632-13-31
+38(044) 232-02-98

Адреса: Україна, 04060, м. Київ,
вул. Ризька, буд. 73-г, офіс 7
E-mail: tovkst@gmail.com
Website: kievspecteh.com

Код ЄДРПОУ 42623361.
IBAN UA573282090000026003000003717
в АТ «АБ «Південний».

Особливості комбінованої дорожньої машини на базі МАЗ 6501

Снігоочисний відвал

Відвал поворотний передній гідравлічний призначений для очищення дорожнього полотна від свіжого снігу. Використовується в міських умовах та за їх межами. До складу обладнання входять: плита опорна; рама; відвал; гумовий леміш; захисний козирьок; гідроциліндр підйому/опускання відвалу; два гідроциліндра повороту відвалу. З допомогою універсальної монтажної плити, встановленої на передньому бампері автомобіля, відвал легко монтується. Управління поворотом відвала вправо-вліво, підйом-опускання здійснюється з кабіни водія.

Основні переваги:

- міцна конструкція;
- зручність в експлуатації;
- ефективне снігоочищення;
- управління з кабіни водія;
- забезпечує копіювання поверхні дорожнього полотна,
- матеріал з якого виготовлений відвал (високомолекулярний пластик) запобігає налипанню снігу.

НАЙМЕНУВАННЯ ХАРАКТЕРИСТИК	ЗНАЧЕННЯ ПОКАЗНИКА
Ширина відвалу	3000 мм.
Висота	850 мм.
Маса відвалу	565 кг.
Ширина робочої зони	2700-3000 мм.
Кут повороту направо (наліво)	30 град.
Робоча швидкість	40 км/год.
Матеріал лемеша	Гума, товщина 40 мм.
Управління	Гідравлічне з кабіни

Піско-розкидальне обладнання

1. Монтаж і демонтаж бункера в кузов самоскида здійснюється без застосування вантажопідйомних пристроїв і механізмів.
2. Електричний клапан аварійного скидання тиску у гідросистемі забезпечує збереження деталей приводних механізмів та вузлів, у випадку заклинювання їх сторонніми предметами.
3. Кузов підвищеної жорсткості, геометрія кузова виключає налипання протиожиледних сумішей на стінках кузова;
4. Привід транспортера – редуктор з гідромотором
5. Регулювання розкидаючого диска по висоті.

НАЙМЕНУВАННЯ ХАРАКТЕРИСТИК	ЗНАЧЕННЯ ПОКАЗНИКА
Об'єм бункера	9 м ³
Ширина робочої зони	3-12 м.
Робоча швидкість	40 км/год.
Транспортна швидкість	60 км/год.
Тип приводу	Гідравлічний
Щільність посипання	0,04-0,4 кг/м ²

Обладнання щітчне

Щітка міжбазова призначена для очищення автодоріг від сміття, свіжого снігу і відпрацьованих протиожиледних матеріалів.

Основні переваги: ефективне прибирання доріг; відсутність вібрації на щітці; регулювання зусилля притиску щітки до поверхні дороги.

НАЙМЕНУВАННЯ ХАРАКТЕРИСТИК	ЗНАЧЕННЯ ПОКАЗНИКА
Ширина робочої зони	2300 мм.
Діаметр щітки	550 мм.
Частота обертання	300-400 об/хв.
Допустимий знос щітки до діаметра	200 мм.
Робоча швидкість	20 км/год.
Транспортна швидкість	60 км/год.
Робочий кут	30 град.
Маса щітки з елементами кріплення	250 кг.

Поливо-мийне обладнання

Поливо- мийне обладнання - використовується для миття, поливання, очищення від бруду та пилу дорожніх покриттів, а також для миття прилоткової смуги і поливання зелених насаджень і газонів.

1. Цистерна- це зварна конструкція з листової сталі, встановлюється на універсальному надрамнику або в кузов самоскида.
2. Монтаж і демонтаж поливо-мийного обладнання в кузов самоскида здійснюється без застосування вантажопідйомних пристроїв і механізмів.
3. Для запобігання гідроударів, всередині цистерни встановлені поперечні хвилерізи.
4. Для заповнення цистерни водою і доступу всередину цистерни передбачена відкидна верхня горловина (у задній частині цистерни).
5. Водяний насос відцентровий, продуктивність 1000 л/хв.

НАЙМЕНУВАННЯ ХАРАКТЕРИСТИК	ЗНАЧЕННЯ ПОКАЗНИКА
Об'єм бочки	12 м ³
Ширина обробки при митті	10 м.
Ширина обробки при поливі	20 м.
Робоча швидкість	10-20 км/год.
Транспортна швидкість	60 км/год.
Агрегат	Насосний

Опис комбінованої дорожньої машини на базі МАЗ 6501

МАЗ 6501-самоскид, виробництва Мінського автомобільного заводу, призначений для перевезення різного виду вантажів вагою до 20500 кг та навісного обладнання. Кабіна з шумо- та віброізоляцією. Водійське крісло підресорене на пружинних або пневматичних подушках. Механізм підйому та опускання платформи- гідравлічний. Завдяки підсиленій рамі та міцній підвісці з амортизаторами, автомобіль може виконувати поставлені транспортні задачі на дорогах різних категорій.

Комплектність:

- відвал;
- щітка;
- піскорозкидач;
- поливомийне обладнання.

Додаткове обладнання:

- Комп'ютер управління обладнанням;
- Додатковий автоматичний генератор.

Можливість монтажу на Шасі марки:



Додаткові фото комбінованої дорожньої машини на базі МАЗ 6501



Контактний телефон:
+38(097) 746-67-04
+38(099) 632-13-31
+38(044) 232-02-98

Адреса: Україна, 04060, м. Київ,
вул. Ризька, буд. 73-г, офіс 7
E-mail: tovkst@gmail.com
Website: kievspecteh.com

Код ЄДРПОУ 42623361.
IBAN UA573282090000026003000003717
в АТ «АБ «Південний».



Контактний телефон:
+38(097) 746-67-04
+38(099) 632-13-31
+38(044) 232-02-98

Адреса: Україна, 04060, м. Київ,
вул. Ризька, буд. 73-г, офіс 7
E-mail: tovkst@gmail.com
Website: kievspecteh.com

Код ЄДРПОУ 42623361.
IBAN UA573282090000026003000003717
в АТ «АБ «Південний».



Контактний телефон:
+38(097) 746-67-04
+38(099) 632-13-31
+38(044) 232-02-98

Адреса: Україна, 04060, м. Київ,
вул. Ризька, буд. 73-г, офіс 7
E-mail: tovkst@gmail.com
Website: kievspecteh.com

Код ЄДРПОУ 42623361.
IBAN UA573282090000026003000003717
в АТ «АБ «Південний».



Контактний телефон:
+38(097) 746-67-04
+38(099) 632-13-31
+38(044) 232-02-98

Адреса: Україна, 04060, м. Київ,
вул. Ризька, буд. 73-г, офіс 7
E-mail: tovkst@gmail.com
Website: kievspecteh.com

Код ЄДРПОУ 42623361.
IBAN UA573282090000026003000003717
в АТ «АБ «Південний».



Контактний телефон:
+38(097) 746-67-04
+38(099) 632-13-31
+38(044) 232-02-98

Адреса: Україна, 04060, м. Київ,
вул. Ризька, буд. 73-г, офіс 7
E-mail: tovkst@gmail.com
Website: kievspecteh.com

Код ЄДРПОУ 42623361.
IBAN UA573282090000026003000003717
в АТ «АБ «Південний».

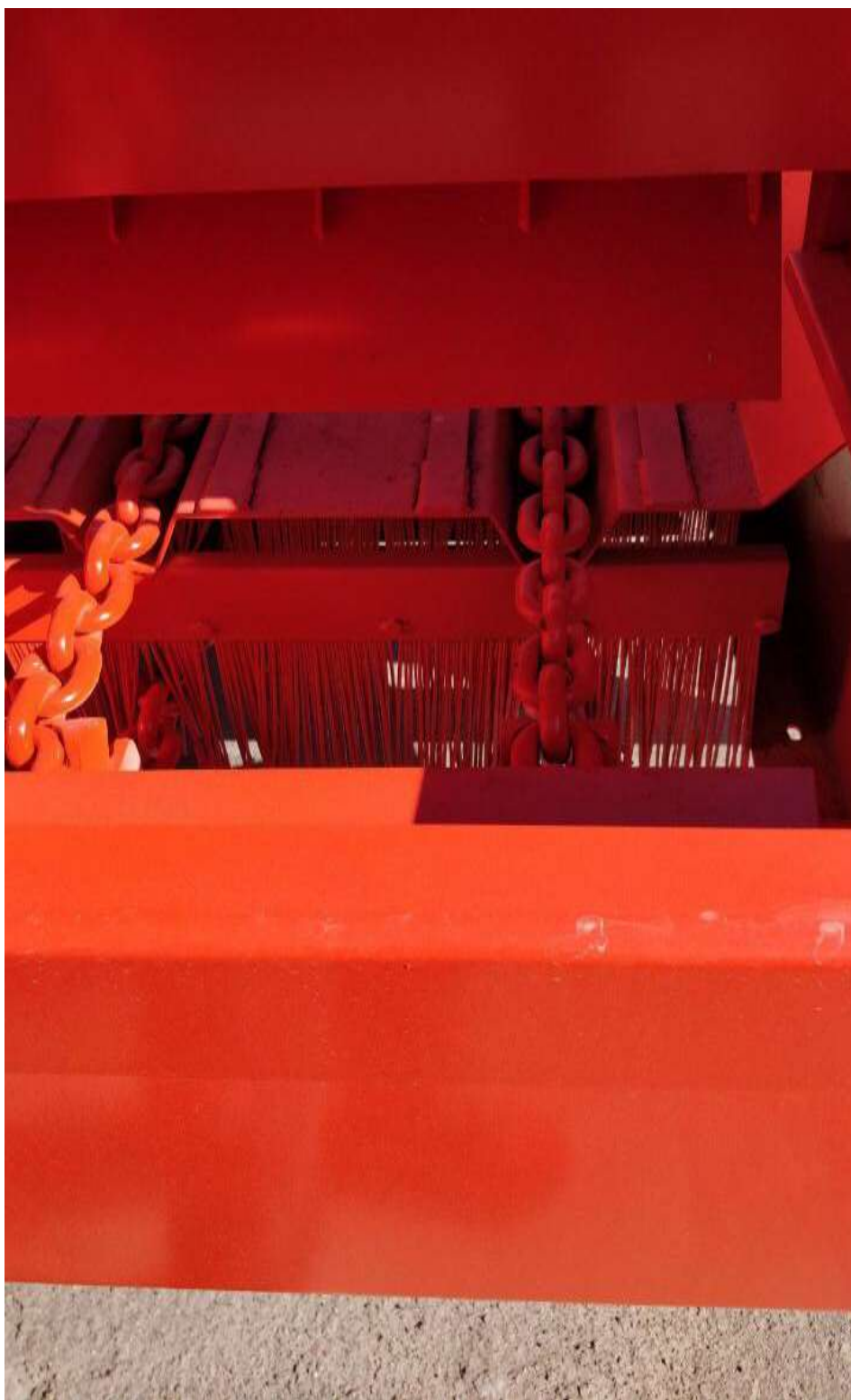

Контактний телефон:
+38(097) 746-67-04
+38(099) 632-13-31
+38(044) 232-02-98

Адреса: Україна, 04060, м. Київ,
вул. Ризька, буд. 73-г, офіс 7
E-mail: tovkst@gmail.com
Website: kievspecteh.com

Код ЄДРПОУ 42623361.
IBAN UA573282090000026003000003717
в АТ «АБ «Південний».

**Технічні характеристики комбінованої дорожньої
машини на базі МАЗ 6501**

Параметр	Показник
Модель	МАЗ-6501С5-584-000
Технічно дозволена загальна маса автомобіля	33 500 кг.
Розподіл технічно дозвленої загальної маси автомобіля	
на передню вісь	7500 кг.
на ведучий візок мостів	26 000 кг.
Технічно дозволена вантажопідйомність	20 500 кг.
Повна маса автомобіля в спорядженому стані	13 000 кг.
Об'єм кузова	15,4 м ³
Максимальна швидкість	85 км/год.
Двигун	ЯМЗ-53603
Потужність двигуна	242,6 (330)кВт (к.с)
Максимальний обертовий момент	1270 (129,5) Нм (кг см)
Коробка передач	9JS135ТА
Число передач	9
Передавальне число ведучих мостів	6,4
Розмір шин	12.00R20 або 315/80R22.5
Паливний бак	300 л.
Тип кабіни	мала підресорена

НАШІ КЛІЄНТИ



Агроіндустріальний
Холдинг МХП



Onuf group



McDonald's



Ikea



Sandora



Кондитерська
фабрика «Рошен»



Збройні сили
України



Служба безпеки
України



Генеральна
прокуратура
України



Управління
державної охорони
України



Національна
гвардія України



ТОВ «Метінвест
холдинг»



Національна
гвардія України



ПриватБанк
АТ «ПАТ Приват
банк»



Окко



Укрнафта



Києво-Печерська
Лавра



Епіцентр



FOZZY



МегаМаркет



АТБ



Галичина



Карпатська
Джерельна



КМДА



Київпастрас



ASMAP



Київмедспектрас



RUDOMAIN



ЕРІДОН ТЕХ



ТОВ
Укравтозапчастина



Автоцентр КІА
Корея Моторс



Телеканал СТБ



Посольство
Швейцарії в Україні



Посольство Швеції



Dyczerhoff



КУК



Київський
політехнічний
інститут ім.
Сікорського



ХНУ ім. Кузецьа



Національний інститут
ССХІ ім. М. М. АМОСОВА



Інститут
Гідромеханіки



Інститут Освітньої
Аналітики

Контактний телефон:
+38(097) 746-67-04
+38(099) 632-13-31
+38(044) 232-02-98

Адреса: Україна, 04060, м. Київ,
вул. Ризька, буд. 73-г, офіс 7
E-mail: tovkst@gmail.com
Website: kievspecteh.com

Код ЄДРПОУ 42623361.
IBAN UA573282090000026003000003717
в АТ «АБ «Південний».