

## Комбінована дорожня машина на базі КрАЗ

**Об'єм цистерни для води: 13 м<sup>3</sup>**

**Об'єм кузова для піску: 9 м<sup>3</sup>**

**Ширина відвалу: 3 м.**

**Опис :** Машина комбінована дорожня МКД-45 представляє собою шасі КрАЗ-6322 укомплектоване спеціальним обладнанням, до складу якого входить снігозбиральне обладнання - сніговий відвал, розкидач інертних матеріалів і антиожеледних реагентів, щіточне обладнання, поливомийне обладнання. Спеціальне обладнання легко монтується і демонтується, його склад дозволяє використовувати автомобіль цілий рік.



## Креслення комбінованої дорожньої машини на базі КрАЗ

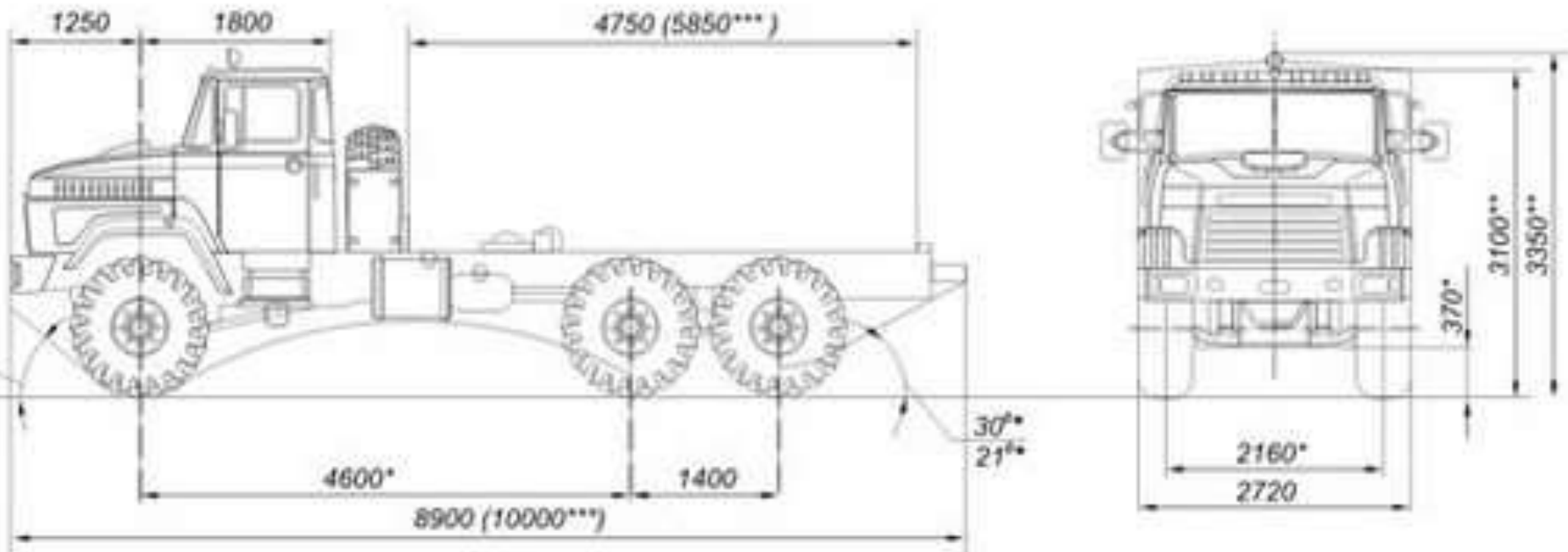

\* розміри при повній масі  
 \*\* розміри в снаряженому стані  
 \*\*\* розміри для коротшого шасі (КрАЗ-63221)

\* full mass  
 \*\* equipped condition  
 \*\*\* dimensions for chassis with shorter frame (KRAZ-63221)

Контактний телефон:  
 +38(097) 746-67-04  
 +38(099) 632-13-31  
 +38(044) 232-02-98

Адреса: Україна, 04060, м. Київ,  
 вул. Ризька, буд. 73-г, офіс 7  
 E-mail: [tovkst@gmail.com](mailto:tovkst@gmail.com)  
 Website: [kievspecteh.com](http://kievspecteh.com)

Код ЄДРПОУ 42623361.  
 IBAN UA573282090000026003000003717  
 в АТ «АБ «Південний».

## Особливості комбінованої дорожньої машини на базі КрАЗ

### Снігоочисний відвал

Відвал поворотний передній гідравлічний призначений для очищення дорожнього полотна від свіжого снігу. Використовується в міських умовах та за їх межами. До складу обладнання входять: плита опорна; рама; відвал; гумовий леміш; захисний козирьок; гідроциліндр підйому/опускання відвалу; два гідроциліндра повороту відвалу. З допомогою універсальної монтажної плити, встановленої на передньому бампері автомобіля, відвал легко монтується. Управління поворотом відвала вправо-вліво, підйом-опускання здійснюється з кабіни водія.

### Основні переваги:

- міцна конструкція;
- зручність в експлуатації;
- ефективне снігоочищення;
- управління з кабіни водія;
- забезпечує копіювання поверхні дорожнього полотна,
- матеріал з якого виготовлений відвал (високомолекулярний пластик) запобігає налипанню снігу.

НАЙМЕНУВАННЯ ХАРАКТЕРИСТИК	ЗНАЧЕННЯ ПОКАЗНИКА
Ширина відвалу	3000 мм.
Висота	850 мм.
Маса відвалу	565 кг.
Ширина робочої зони	2700-3000 мм.
Кут повороту направо (наліво)	30 град.
Робоча швидкість	40 км/год.
Матеріал лемеша	Гума, товщина 40 мм.
Управління	Гідравлічне з кабіни

## Піско-розкидальне обладнання

1. Монтаж і демонтаж бункера в кузов самоскида здійснюється без застосування вантажопідйомних пристроїв і механізмів.
2. Електричний клапан аварійного скидання тиску у гідросистемі забезпечує збереження деталей приводних механізмів та вузлів, у випадку заклинювання їх сторонніми предметами.
3. Кузов підвищеної жорсткості, геометрія кузова виключає налипання протиожиледних сумішей на стінках кузова;
4. Привід транспортера – редуктор з гідромотором
5. Регулювання розкидаючого диска по висоті.

НАЙМЕНУВАННЯ ХАРАКТЕРИСТИК	ЗНАЧЕННЯ ПОКАЗНИКА
Об'єм бункера	9 м <sup>3</sup>
Ширина робочої зони	3-12 м.
Робоча швидкість	40 км/год.
Транспортна швидкість	60 км/год.
Тип приводу	Гідравлічний
Щільність посипання	0,04-0,4 кг/м <sup>2</sup>

## Обладнання щіточне

Щітка міжбазова призначена для очищення автодоріг від сміття, свіжого снігу і відпрацьованих протиожеледних матеріалів.

Основні переваги: ефективне прибирання доріг; відсутність вібрації на щітці; регулювання зусилля притиску щітки до поверхні дороги.



НАЙМЕНУВАННЯ ХАРАКТЕРИСТИК	ЗНАЧЕННЯ ПОКАЗНИКА
Ширина робочої зони	2300 мм.
Діаметр щітки	550 мм.
Частота обертання	300-400 об/хв.
Допустимий знос щітки до діаметра	200 мм.
Робоча швидкість	20 км/год.
Транспортна швидкість	60 км/год.
Робочий кут	30 град.
Маса щітки з елементами кріплення	250 кг.

### Поливо-мийне обладнання

Поливо- мийне обладнання - використовується для миття, поливання, очищення від бруду та пилу дорожніх покриттів, а також для миття прилоткової смуги і поливання зелених насаджень і газонів.

1. Цистерна- це зварна конструкція з листової сталі, встановлюється на універсальному надрамнику або в кузов самоскида.
2. Монтаж і демонтаж поливо-мийного обладнання в кузов самоскида здійснюється без застосування вантажопідйомних пристроїв і механізмів.
3. Для запобігання гідроударів, всередині цистерни встановлені поперечні хвилерізи.
4. Для заповнення цистерни водою і доступу всередину цистерни передбачена відкидна верхня горловина (у задній частині цистерни).
5. Водяний насос відцентровий, продуктивність 1000 л/хв.

НАЙМЕНУВАННЯ ХАРАКТЕРИСТИК	ЗНАЧЕННЯ ПОКАЗНИКА
Об'єм бочки	13 м <sup>3</sup>
Ширина обробки при митті	10 м.
Ширина обробки при поливі	20 м.
Робоча швидкість	10-20 км/год.
Транспортна швидкість	60 км/год.
Агрегат	Насосний

## Опис комбінованої дорожньої машини на базі КрАЗ

КрАЗ – 6322 шасі з підвищеною прохідністю, призначений для перевезення різного виду вантажів, вагою до 26670 кг, та навісного обладнання, з можливістю установки спеціального обладнання (піско-розкидального, поливо-мийного, щітчного, снігоприбирального).

Автомобіль укомплектований 8-ми циліндровим дизельним двигуном (V-подібним з турбонаддувом). Рама- підсилена, сталева. Коробка передач - механічна, дводіапазонна, восьмиступінчата ЯМЗ-2381.

Зчеплення - сухе, однодискове ЯМЗ-183. Ведучі мости – центральні, двоступінчаті, середній міст – прохідного типу. Гальмівна система двоконтурна з роздільним пневматичним приводом.

### Комплектність:

- відвал;
- щітка;
- піскорозкидач;
- поливомийне обладнання.

### Додаткове обладнання:

- Комп'ютер управління обладнанням;
- Додатковий автоматичний генератор.

### Можливість монтажу на Шасі марки:





**Додаткові фото комбінованої дорожньої машини на базі КрАЗ**



Контактний телефон:  
+38(097) 746-67-04  
+38(099) 632-13-31  
+38(044) 232-02-98

Адреса: Україна, 04060, м. Київ,  
вул. Ризька, буд. 73-г, офіс 7  
E-mail: [tovkst@gmail.com](mailto:tovkst@gmail.com)  
Website: [kievspecteh.com](http://kievspecteh.com)

Код ЄДРПОУ 42623361.  
IBAN UA573282090000026003000003717  
в АТ «АБ «Південний».





Контактний телефон:  
+38(097) 746-67-04  
+38(099) 632-13-31  
+38(044) 232-02-98

Адреса: Україна, 04060, м. Київ,  
вул. Ризька, буд. 73-г, офіс 7  
E-mail: [tovkst@gmail.com](mailto:tovkst@gmail.com)  
Website: [kievspecteh.com](http://kievspecteh.com)

Код ЄДРПОУ 42623361.  
IBAN UA573282090000026003000003717  
в АТ «АБ «Південний».





Контактний телефон:  
+38(097) 746-67-04  
+38(099) 632-13-31  
+38(044) 232-02-98

Адреса: Україна, 04060, м. Київ,  
вул. Ризька, буд. 73-г, офіс 7  
E-mail: [tovkst@gmail.com](mailto:tovkst@gmail.com)  
Website: [kievspecteh.com](http://kievspecteh.com)

Код ЄДРПОУ 42623361.  
IBAN UA573282090000026003000003717  
в АТ «АБ «Південний».





Контактний телефон:  
+38(097) 746-67-04  
+38(099) 632-13-31  
+38(044) 232-02-98

Адреса: Україна, 04060, м. Київ,  
вул. Ризька, буд. 73-г, офіс 7  
E-mail: [tovkst@gmail.com](mailto:tovkst@gmail.com)  
Website: [kievspecteh.com](http://kievspecteh.com)

Код ЄДРПОУ 42623361.  
IBAN UA573282090000026003000003717  
в АТ «АБ «Південний».





Контактний телефон:  
+38(097) 746-67-04  
+38(099) 632-13-31  
+38(044) 232-02-98

Адреса: Україна, 04060, м. Київ,  
вул. Ризька, буд. 73-г, офіс 7  
E-mail: [tovkst@gmail.com](mailto:tovkst@gmail.com)  
Website: [kievspecteh.com](http://kievspecteh.com)

Код ЄДРПОУ 42623361.  
IBAN UA573282090000026003000003717  
в АТ «АБ «Південний».





Контактний телефон:  
+38(097) 746-67-04  
+38(099) 632-13-31  
+38(044) 232-02-98

Адреса: Україна, 04060, м. Київ,  
вул. Ризька, буд. 73-г, офіс 7  
E-mail: [tovkst@gmail.com](mailto:tovkst@gmail.com)  
Website: [kievspecteh.com](http://kievspecteh.com)

Код ЄДРПОУ 42623361.  
IBAN UA573282090000026003000003717  
в АТ «АБ «Південний».





Контактний телефон:  
+38(097) 746-67-04  
+38(099) 632-13-31  
+38(044) 232-02-98

Адреса: Україна, 04060, м. Київ,  
вул. Ризька, буд. 73-г, офіс 7  
E-mail: [tovkst@gmail.com](mailto:tovkst@gmail.com)  
Website: [kievspecteh.com](http://kievspecteh.com)

Код ЄДРПОУ 42623361.  
IBAN UA573282090000026003000003717  
в АТ «АБ «Південний».





Контактний телефон:  
+38(097) 746-67-04  
+38(099) 632-13-31  
+38(044) 232-02-98

Адреса: Україна, 04060, м. Київ,  
вул. Ризька, буд. 73-г, офіс 7  
E-mail: [tovkst@gmail.com](mailto:tovkst@gmail.com)  
Website: [kievspecteh.com](http://kievspecteh.com)

Код ЄДРПОУ 42623361.  
IBAN UA573282090000026003000003717  
в АТ «АБ «Південний».





Контактний телефон:  
**+38(097) 746-67-04**  
**+38(099) 632-13-31**  
**+38(044) 232-02-98**

Адреса: Україна, 04060, м. Київ,  
вул. Ризька, буд. 73-г, офіс 7  
E-mail: [tovkst@gmail.com](mailto:tovkst@gmail.com)  
Website: [kievspecteh.com](http://kievspecteh.com)

Код ЄДРПОУ 42623361.  
IBAN UA573282090000026003000003717  
в АТ «АБ «Південний».

## Технічні характеристики комбінованої дорожньої машини на базі КрАЗ

Параметр	Показник
Колісна формула	6х6
Маса спорядженого автомобіля	11 700 кг.
Маса автомобіля загальна	23 000 кг.
Вантажопідйомність	11 200 кг.
Технічно дозволена вантажопідйомність	13 000 кг.
Двигун	ЯМЗ-238ДЕ2 (EURO-2)
Об'єм двигуна	14,86 л.
Тип двигуна	8V
Число цилиндрів	8
Потужність	243 (330) кВт (к.с.) при 2100 хв-1
Максимальний обертовий момент двигуна	1274 (130) Н*м (кгс*м) при 1100-1300 хв-1
Ресурс роботи двигуна	800 000 км.
Коробка передач	ЯМЗ-2381
Зчеплення	ЯМЗ-183
Шини	530/70-21
Паливний бак	2x250 л.
Максимальна швидкість	80 км/год.
Контрольні витрати палива КрАЗом	39 л/100 км.
Радіус повороту	13,5 (14,0) м.



## НАШІ КЛІЄНТИ



Агроіндустріальний  
Холдинг МХП



Onuf group



McDonald's



Ikea



Sandora



Кондитерська  
фабрика «Рошен»



Збройні сили  
України



Служба безпеки  
України



Генеральна  
прокуратура  
України



Управління  
державної охорони  
України



Національна  
гвардія України



WOG



ТОВ «Метінвест  
холдинг»



Національна  
гвардія України



ПриватБанк  
АТ «ПАТ Приват  
банк»



Окко



Укрнафта



Києво-Печерська  
Лавра



Епіцентр



FOZZY



МегаМаркет



АТБ



Галичина



Карпатська  
Джерельна



КМДА



Київпастрас



ASMAP



Київмедспектрас



RUDOMAIN



ЕРІДОН ТЕХ



ТОВ  
Укравтозапчастина



Автоцентр KIA  
Корея Моторс



Телеканал СТБ



Посольство  
Швейцарії в Україні



Посольство Швеції



Dyczerhoff



КУК



Київський  
політехнічний  
інститут ім.  
Сікорського



ХНУ ім. Кузецьа



Національний інститут  
ССХІ ім. М. М. АМОСОВА



Інститут  
Гідромеханіки



Інститут Освітньої  
Аналітики

Контактний телефон:  
+38(097) 746-67-04  
+38(099) 632-13-31  
+38(044) 232-02-98

Адреса: Україна, 04060, м. Київ,  
вул. Ризька, буд. 73-г, офіс 7  
E-mail: [tovkst@gmail.com](mailto:tovkst@gmail.com)  
Website: [kievspecteh.com](http://kievspecteh.com)

Код ЄДРПОУ 42623361.  
IBAN UA573282090000026003000003717  
в АТ «АБ «Південний».