

## Каналопромивочна машина КО-512Г

**Об'єм цистерни : 10,5 м<sup>3</sup>**

**Максимальний тиск: 16 м<sup>3</sup>**

**Продуктивність водяного насосу: 12,5 м<sup>3</sup>/год**

**Опис :** Каналопромивочна машина КО-512Г призначена для очищення зливових каналізаційних труб від осаду і засмічень. Спеціальне обладнання складається з цистерни, водяного насоса з приводом, барабана з намотаним рукавом, гідравлічної системи та додаткового обладнання. Насос і барабан з рукавом розміщені в опалювальних відсіках, що дозволяє використовувати машину протягом року.



## Креслення каналопромивочної машини КО-512Г

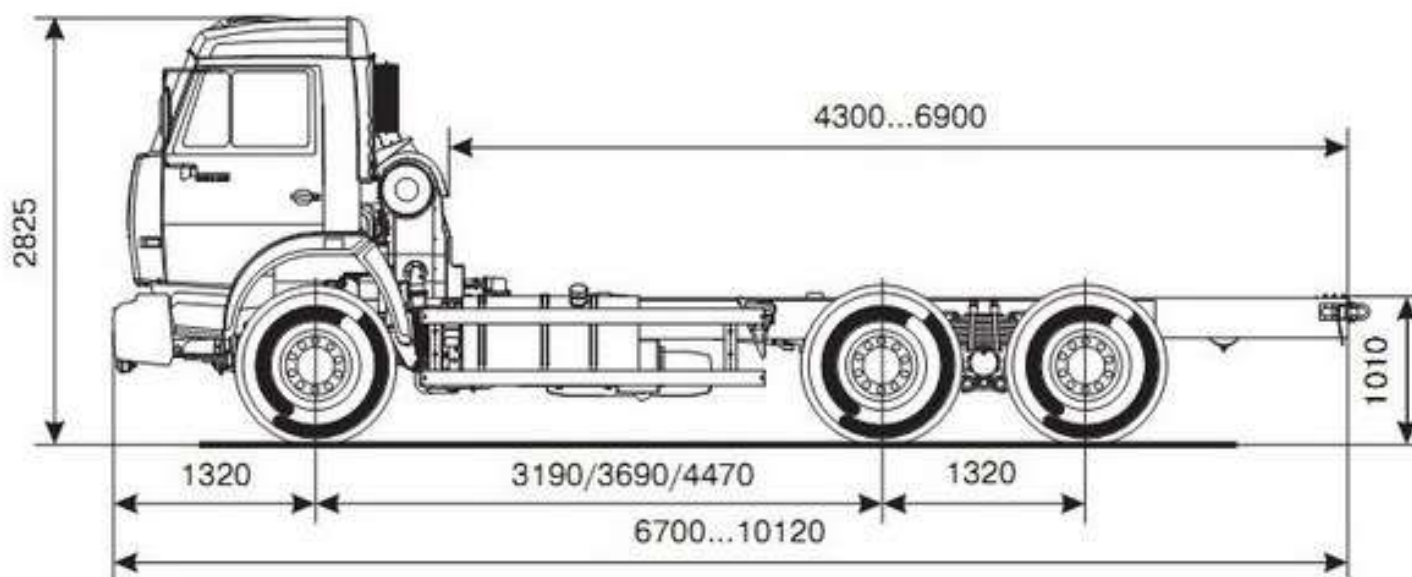

Размеры даны для автомобиля снаряженной массы.

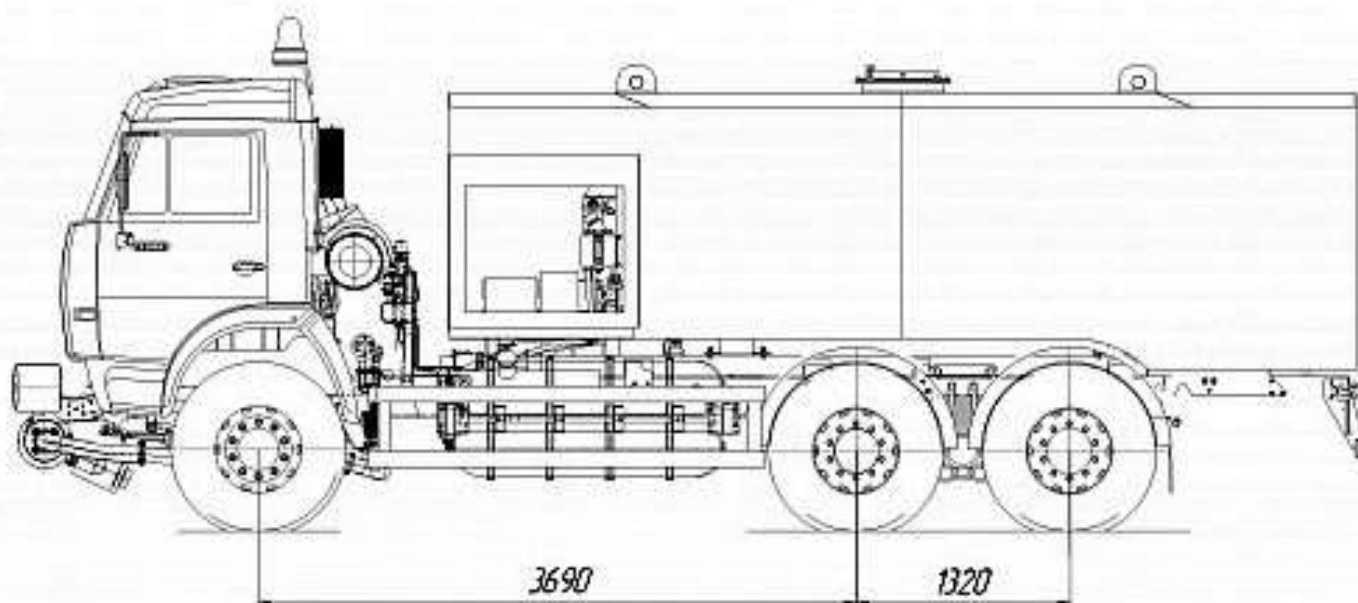

Контактний телефон:  
+38(097) 746-67-04  
+38(099) 632-13-31  
+38(044) 232-02-98

Адреса: Україна, 04060, м. Київ,  
вул. Ризька, буд. 73-г, офіс 7  
E-mail: [tovkst@gmail.com](mailto:tovkst@gmail.com)  
Website: [kievspecteh.com](http://kievspecteh.com)

Код ЄДРПОУ 42623361.  
IBAN UA573282090000026003000003717  
в АТ «АБ «Південний».

## Особливості каналопромивочної машини КО-512Г

### 5 розмивочних головок:

- для профілактичного очищення трубопроводів  $D = 150-350$  мм.
- для профілактичного очищення трубопроводів  $D = 150-500$  мм. при ліквідації сильних засмічень, відкладень мулу, гравію та ін.
- для профілактичного очищення і ліквідації засмічень трубопроводів  $D = 70-350$  мм. Сопла: 1 переднє, 6 задніх
- для профілактичного очищення і ліквідації засмічень трубопроводів  $D = 70-350$  мм. Сопла: 6 задніх
- для ліквідації засмічень і профілактичного очищення труб  $D = 200-400$  мм. від мастила, мильних розчинів, вапняку, для роботи на вертикальних ділянках труб.



Розмивочна насадка КО-514.29.00.500-01	
Матеріал	Ст.40Х
Діаметр	70 мм.
Сопла	1 перед., 8 задніх
L	120 мм
Вага	1,4 кг
Q	8 ... 12,5 м <sup>3</sup> / год

Розмивочна насадка КО-514.29.00.500-01 призначена для профілактичного очищення труб діаметром 150-350 мм з тривалим режимом роботи.

**Розмивочна насадка КО-514.29.00.600-01**

Матеріал	Ст.40Х
Діаметр	87 мм.
Сопла	1 перед., 10 задніх
L	180 мм.
Вага	4.2 кг.
Q	8 ... 20 м <sup>3</sup> / год.

Призначена для профілактичного очищення труб діаметром 150-1000 мм, ліквідації сильних засмічень, відкладень: мулу, гравію, густого шламу. Режим роботи тривалий.

**Розмивочна насадка КО-502.08.06.001**

Матеріал	Ст.45
Діаметр	58 мм.
Сопла	1 перед., 6 задніх
L	80 мм.
Вага	0.5 кг.
Q	8 ... 12.5 м <sup>3</sup> / год.

Розмивочна насадка КО-502.08.06.001, призначена для профілактичного очищення і ліквідації засмічень, труб діаметром 70-350 мм з тривалим режимом роботи.



**Розмивочна насадка КО-514.29.00.700-01**

Матеріал	Ст.40Х
Діаметр	70 мм.
Сопла	4 перед., 6 задніх
L	160 мм.
Вага	1.8 кг.
Q	8 ... 20 м <sup>3</sup> / год.

Розмивочна насадка КО-514.29.00.700-01 призначена для ліквідації засмічень і профілактичного очищення труб діаметром 200-400 мм від мастила мильних розчинів, вапняку, для роботи на вертикальних ділянках труб. Режим роботи тривалий.



**Пристрій для висмоктування мулу Ежектор КО-514.29.00.900**

Матеріал	Ст.3
Діаметр	160 мм.
Сопла	3 всередині
L	290 мм.
Вага	6.5 кг.
Q	8 ... 12.5 м <sup>3</sup> / год.

Пристрій для висмоктування мулу Ежектор КО-514.29.00.900 чинне на принципі "Вентури". Пристрій працює для підйому мулу з великих глибин: вода, уприскувана з високою швидкістю (100-200 м / сек) у всмоктувану камеру, створює усередині шланга розрядження близько 95%.

Використання даного пристрою з вакуумним насосом дозволяє відсмоктувати щільний мул з глибин 10-15 м. За допомогою одного або двох з'єднаних послідовно всмоктуючих рукавів. Глибина всмоктування може змінюватися в залежності від щільності мулу і швидкості уприскування води.

## Опис каналопромивочної машини КО-512Г

Технологічні особливості:

- Модель КО-512 Г, має цистерну великого обсягу, призначена для обслуговування та очищення зливових каналізаційних систем. З огляду на габарити машини, вона придатна для використання там, де є достатньо простору для під'їзду, не створюючи при цьому перешкод, наприклад, для проїзду транспорту.
- Основні місця використання КО-512 - проїзні частини, площі без щільної забудови і вузьких проїздів, можливе застосування в нафтопереробному виробництві для промивання резервуарів. Дана модель працює по гідродинамічному принципу, при якому всі забруднення з внутрішніх стінок труб видаляються за рахунок високого тиску води.

Установка для промивання труб змонтована на автомобільному трьохосьовому шасі КАМАЗ-65115.

До її складу входять:

- Цистерна для води великої місткості.
- Насос і його привід, що забезпечує високий тиск подачі води.
- Рукав високого тиску (РВТ), забезпечений поворотним намотувальним барабаном для зручності транспортування.
- Гідросистема.
- Розмивочні головки декількох різновидів.
- Додаткове обладнання.

Суцільнометалевий кузов має цистерну і два відсіки, закритих ролетами. У задньому розташований барабан з рукавом, в передньому - насос і необхідне для його роботи обладнання.

Наявність двох обігрівачів Webasto (Німеччина) забезпечує стабільну температуру у всіх відсіках, дозволяє використовувати машину практично цілий рік. Ефективність підтримки робочої температури збільшується за рахунок теплозахисту відсіків.

Принцип дії. Вода під тиском подається в головку, яка рухається всередині каналізаційної труби під дією реактивної сили рідини і розмиває перед собою відкладення. Діаметр і конструкція робочого вузла підбираються залежно від величини каналу і характеру забруднень. Насос і барабан з РВД розміщені в опалювальних відсіках.

### Можливість монтажу на Шасі марки:



## Додаткові фото каналопромивочної машини КО-512Г



Контактний телефон:  
+38(097) 746-67-04  
+38(099) 632-13-31  
+38(044) 232-02-98

Адреса: Україна, 04060, м. Київ,  
вул. Ризька, буд. 73-г, офіс 7  
E-mail: [tovkst@gmail.com](mailto:tovkst@gmail.com)  
Website: [kievspecteh.com](http://kievspecteh.com)

Код ЄДРПОУ 42623361.  
IBAN UA573282090000026003000003717  
в АТ «АБ «Південний».





Контактний телефон:  
+38(097) 746-67-04  
+38(099) 632-13-31  
+38(044) 232-02-98

Адреса: Україна, 04060, м. Київ,  
вул. Ризька, буд. 73-г, офіс 7  
E-mail: [tovkst@gmail.com](mailto:tovkst@gmail.com)  
Website: [kievspecteh.com](http://kievspecteh.com)

Код ЄДРПОУ 42623361.  
IBAN UA573282090000026003000003717  
в АТ «АБ «Південний».



Контактний телефон:  
+38(097) 746-67-04  
+38(099) 632-13-31  
+38(044) 232-02-98

Адреса: Україна, 04060, м. Київ,  
вул. Ризька, буд. 73-г, офіс 7  
E-mail: [tovkst@gmail.com](mailto:tovkst@gmail.com)  
Website: [kievspecteh.com](http://kievspecteh.com)

Код ЄДРПОУ 42623361.  
IBAN UA573282090000026003000003717  
в АТ «АБ «Південний».

## Технічні характеристики каналопромивочної машини КО-512Г

Характеристики	Показники
Обсяг цистерни	10,5 м <sup>3</sup>
Продуктивність насоса	12,5 ВТ, м <sup>3</sup> / год
Очищаються труби, діаметр	100-1000 мм.
Довжина рукава	100 м.
Діапазон робочих температур	от -22 до +40 °С
Маса	22400 кг.
Розміри, ДхШхВ	8500х2500х3100 мм.

Характеристики	Показники
Шасі	КамАЗ-65115
Вага спорядженої машини	12000 кг.
Вага змінного спецобладнання	4300 кг.
Повна вага	22400 кг.
Технічно допустима максимальна вага На передню ось/ на задню ось	5500 / 16850 кг.
Транспортна швидкість	90 км/год.

## НАШІ КЛІЄНТИ



Агроіндустріальний  
Холдінг МХП



Onuf group



McDonald's



Ikea



Sandora



Кондитерська  
фабрика «Рошен»



Збройні сили  
України



Служба безпеки  
України



Генеральна  
прокуратура  
України



Управління  
державної охорони  
України



Національна  
гвардія України



ТОВ «Метінвест  
холдінг»



Національна  
гвардія України



ПриватБанк  
АТ «ПАТ Приват  
банк»



Окко



Укрнафта



Києво-Печерська  
Лавра



Епіцентр



FOZZY



МегаМаркет



АТБ



Галичина



Карпатська  
Джерельна



КМДА



Київпастрас



ASMAP



Київмедспектрас



RUDOMAIN



ЕРІДОН ТЕХ



ТОВ  
Укравтозапчастина



Автоцентр KIA  
Корея Моторс



Телеканал СТБ



Посольство  
Швейцарії в Україні



Посольство Швеції



Dyczerhoff



КУК



Київський  
політехнічний  
інститут ім.  
Сікорського



ХНЗУ ім. Кузеця



Національний інститут  
ССХІ ім. М. М. АМОСОВА



Інститут  
Гідромеханіки



Інститут Освітньої  
Аналітики

Контактний телефон:  
+38(097) 746-67-04  
+38(099) 632-13-31  
+38(044) 232-02-98

Адреса: Україна, 04060, м. Київ,  
вул. Ризька, буд. 73-г, офіс 7  
E-mail: [tovkst@gmail.com](mailto:tovkst@gmail.com)  
Website: [kievspecteh.com](http://kievspecteh.com)

Код ЄДРПОУ 42623361.  
IBAN UA573282090000026003000003717  
в АТ «АБ «Південний».