

Каналопромивний автомобіль на базі шасі КрАЗ-5401Н2

Об'єм цистерни : 8 м³

Максимальний тиск: 16 м³

Продуктивність водяного насосу: 12,5 м³/год

Опис : Каналопромивочна машина на шасі КрАЗ 5401 - це надійний, довговічний і ефективний агрегат, за допомогою якого забезпечується нормальне функціонування каналізації. А значить, дотримуються гігієнічні вимоги, виключається поширення небезпечних захворювань. Деяка громіздкість не дозволяє працювати у вузьких місцях - але для цього існують інші моделі.



Контактний телефон:
+38(097) 746-67-04
+38(099) 632-13-31
+38(044) 232-02-98

Адреса: Україна, 04060, м. Київ,
вул. Ризька, буд. 73-г, офіс 7
E-mail: tovkst@gmail.com
Website: kievspecteh.com

Код ЄДРПОУ 42623361.
IBAN UA573282090000026003000003717
в АТ «АБ «Південний».

Креслення каналопромивного автомобіля на базі шасі КрАЗ-5401Н2

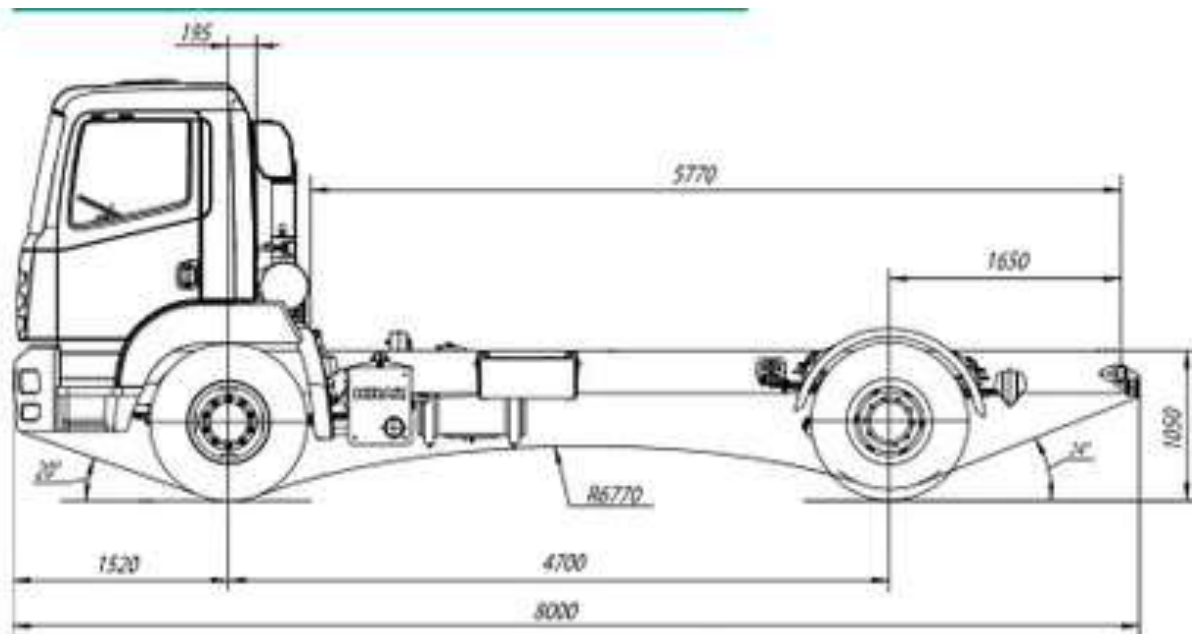

Контактний телефон:
+38(097) 746-67-04
+38(099) 632-13-31
+38(044) 232-02-98

Адреса: Україна, 04060, м. Київ,
вул. Ризька, буд. 73-г, офіс 7
E-mail: tovkst@gmail.com
Website: kievspecteh.com

Код ЄДРПОУ 42623361.
IBAN UA573282090000026003000003717
в АТ «АБ «Південний».

Особливості каналопромивного автомобіля на базі шасі КрАЗ-5401Н2

5 розмивочних головок:

- для профілактичного очищення трубопроводів $D = 150-350$ мм.
- для профілактичного очищення трубопроводів $D = 150-500$ мм. при ліквідації сильних засмічень, відкладень мулу, гравію та ін.
- для профілактичного очищення і ліквідації засмічень трубопроводів $D = 70-350$ мм. Сопла: 1 переднє, 6 задніх
- для профілактичного очищення і ліквідації засмічень трубопроводів $D = 70-350$ мм. Сопла: 6 задніх
- для ліквідації засмічень і профілактичного очищення труб $D = 200-400$ мм. від мастила, мильних розчинів, вапняку, для роботи на вертикальних ділянках труб.



| Розмивочна насадка КО-514.29.00.500-01 | |
|--|---------------------------------|
| Матеріал | Ст.40Х |
| Діаметр | 70 мм. |
| Сопла | 1 перед., 8 задніх |
| L | 120 мм |
| Вага | 1,4 кг |
| Q | 8 ... 12,5 м ³ / год |

Розмивочна насадка КО-514.29.00.500-01 призначена для профілактичного очищення труб діаметром 150-350 мм з тривалим режимом роботи.



| Розмивочна насадка КО-514.29.00.600-01 | |
|---|--------------------------------|
| Матеріал | Ст.40Х |
| Діаметр | 87 мм. |
| Сопла | 1 перед., 10 задніх |
| L | 180 мм. |
| Вага | 4.2 кг. |
| Q | 8 ... 20 м ³ / год. |

Призначена для профілактичного очищення труб діаметром 150-1000 мм, ліквідації сильних засмічень, відкладень: мулу, гравію, густого шламу. Режим роботи тривалий.



| Розмивочна насадка КО-502.08.06.001 | |
|--|----------------------------------|
| Матеріал | Ст.45 |
| Діаметр | 58 мм. |
| Сопла | 1 перед., 6 задніх |
| L | 80 мм. |
| Вага | 0.5 кг. |
| Q | 8 ... 12.5 м ³ / год. |

Розмивочна насадка КО-502.08.06.001, призначена для профілактичного очищення і ліквідації засмічень, труб діаметром 70-350 мм з тривалим режимом роботи.



Розмивочна насадка КО-514.29.00.700-01

| | |
|----------|--------------------------------|
| Матеріал | Ст.40Х |
| Діаметр | 70 мм. |
| Сопла | 4 перед., 6 задніх |
| L | 160 мм. |
| Вага | 1.8 кг. |
| Q | 8 ... 20 м ³ / год. |

Розмивочна насадка КО-514.29.00.700-01 призначена для ліквідації засмічень і профілактичного очищення труб діаметром 200-400 мм від мастила мильних розчинів, вапняку, для роботи на вертикальних ділянках труб. Режим роботи тривалий.



Пристрій для висмоктування мулу Ежектор КО-514.29.00.900

| | |
|----------|----------------------------------|
| Матеріал | Ст.3 |
| Діаметр | 160 мм. |
| Сопла | 3 всередині |
| L | 290 мм. |
| Вага | 6.5 кг. |
| Q | 8 ... 12.5 м ³ / год. |

Пристрій для висмоктування мулу Ежектор КО-514.29.00.900 чинне на принципі "Вентурі". Пристрій працює для підйому мулу з великих глибин: вода, уприскувана з високою швидкістю (100-200 м / сек) у всмоктувану камеру, створює усередині шланга розрядження близько 95%.

Використання даного пристрою з вакуумним насосом дозволяє відсмоктувати щільний мул з глибин 10-15 м. За допомогою одного або двох з'єднаних послідовно всмоктуючих рукавів. Глибина всмоктування може змінюватися в залежності від щільності мулу і швидкості уприскування води.

Опис каналопромивного автомобіля на базі шасі КрАЗ-5401Н2

Каналопромивочний автомобіль на базі шасі КрАЗ-5401Н2 призначений для очищення зливових каналізаційних труб від опадів і засмічень.

Принцип дії. Вода під тиском подається в головку, яка рухається всередині каналізаційної труби під дією реактивної сили рідини і розмиває перед собою відкладення. Діаметр і конструкція робочого вузла підбираються залежно від величини каналу і характеру забруднень. Насос і барабан з РВД розміщені в опалювальних відсіках.

Можливість монтажу на Шасі марки:



**Додаткові фото каналопромивного автомобіля на базі
шасі КрАЗ-5401Н2**



Контактний телефон:
+38(097) 746-67-04
+38(099) 632-13-31
+38(044) 232-02-98

Адреса: Україна, 04060, м. Київ,
вул. Ризька, буд. 73-г, офіс 7
E-mail: tovkst@gmail.com
Website: kievspecteh.com

Код ЄДРПОУ 42623361.
IBAN UA573282090000026003000003717
в АТ «АБ «Південний».



Контактний телефон:
+38(097) 746-67-04
+38(099) 632-13-31
+38(044) 232-02-98

Адреса: Україна, 04060, м. Київ,
вул. Ризька, буд. 73-г, офіс 7
E-mail: tovkst@gmail.com
Website: kievspecteh.com

Код ЄДРПОУ 42623361.
IBAN UA573282090000026003000003717
в АТ «АБ «Південний».

Технічні характеристики каналопромивного автомобіля
на базі шасі КрАЗ-5401Н2

| Параметр | Показник |
|--|----------------------------|
| Базове шасі | КрАЗ-5401Н2 |
| Колісна формула | 4х2 |
| Двигун | дизельний з турбонаддувом |
| Повна маса автомобіля | 20 500 кг. |
| Вантажопідйомність | 12 000 |
| Шини | 315 / 80R22,5 |
| Ємність цистерни | 8,0 м ³ |
| Продуктивність водяного насоса, не менше | 12.5 м ³ / год. |
| Довжина рукава, не менше | 100 м. |
| Ширина робочої зони під час снегоочіщення відвалом | 2 500 мм. |

| Параметр | Показник |
|------------------------------|---|
| Модель | 5233H2 |
| Колісна формула | 4x2 |
| Маса спорядженого автомобіля | 7000 кг. |
| Повна маса | 21000 кг. |
| Вантажопідйомність | 14000 кг. |
| Двигун | двигун дизельний з турбонаддувом, рядний |
| Потужність | від 300 к.с. |
| Коробка передач | механічна, двухдиапазонная, дев'ятирівнева |
| Зчеплення | сухе, однодискове |
| Шини | 12.00R20 315 / 80R22,5 |
| Паливний бак | 250 л. |

НАШІ КЛІЄНТИ



Агроіндустріальний
Холдінг МХП



Onuf group



McDonald's



Ikea



Sandora



Кондитерська
фабрика «Рошен»



Збройні сили
України



Служба безпеки
України



Генеральна
прокуратура
України



Управління
державної охорони
України



Національна
гвардія України



ТОВ «Метінвест
холдінг»



Національна
гвардія України



ПриватБанк
АТ «ПАТ Приват
банк»



Окко



Укрнафта



Києво-Печерська
Лавра



Епіцентр



FOZZY



МегаМаркет



АТБ



Галичина



Карпатська
Джерельна



КМДА



Київпастрас



ASMAP



Київмедспецтранс



RUDOMAIN



ЕРІДОН ТЕХ



ТОВ
Укравтозапчастина



Автоцентр KIA
Корея Моторс



Телеканал СТБ



Посольство
Швейцарії в Україні



Посольство Швеції



Dyczerhoff



КУК



Київський
політехнічний
інститут ім.
Скворського



ХНУ ім. Кузевиці



Національний інститут
ССХІ ім. М. М. АМОСОВА



Інститут
Гідромеханіки



Інститут Освітньої
Аналітики

Контактний телефон:
+38(097) 746-67-04
+38(099) 632-13-31
+38(044) 232-02-98

Адреса: Україна, 04060, м. Київ,
вул. Ризька, буд. 73-г, офіс 7
E-mail: tovkst@gmail.com
Website: kievspecteh.com

Код ЄДРПОУ 42623361.
IBAN UA573282090000026003000003717
в АТ «АБ «Південний».