

## Каналопромивна машина МК-4 на шасі Dong Feng 1140

**Об'єм цистерни : 13,5 м<sup>3</sup>**

**Максимальний тиск: 16 м<sup>3</sup>**

**Опис :** Машина каналопромивна МК-4 на базі шасі Dong Feng 1140 призначена для експлуатації на підприємствах комунального господарства.



## Креслення каналопромивної машини МК-4 на шасі Dong Feng 1140

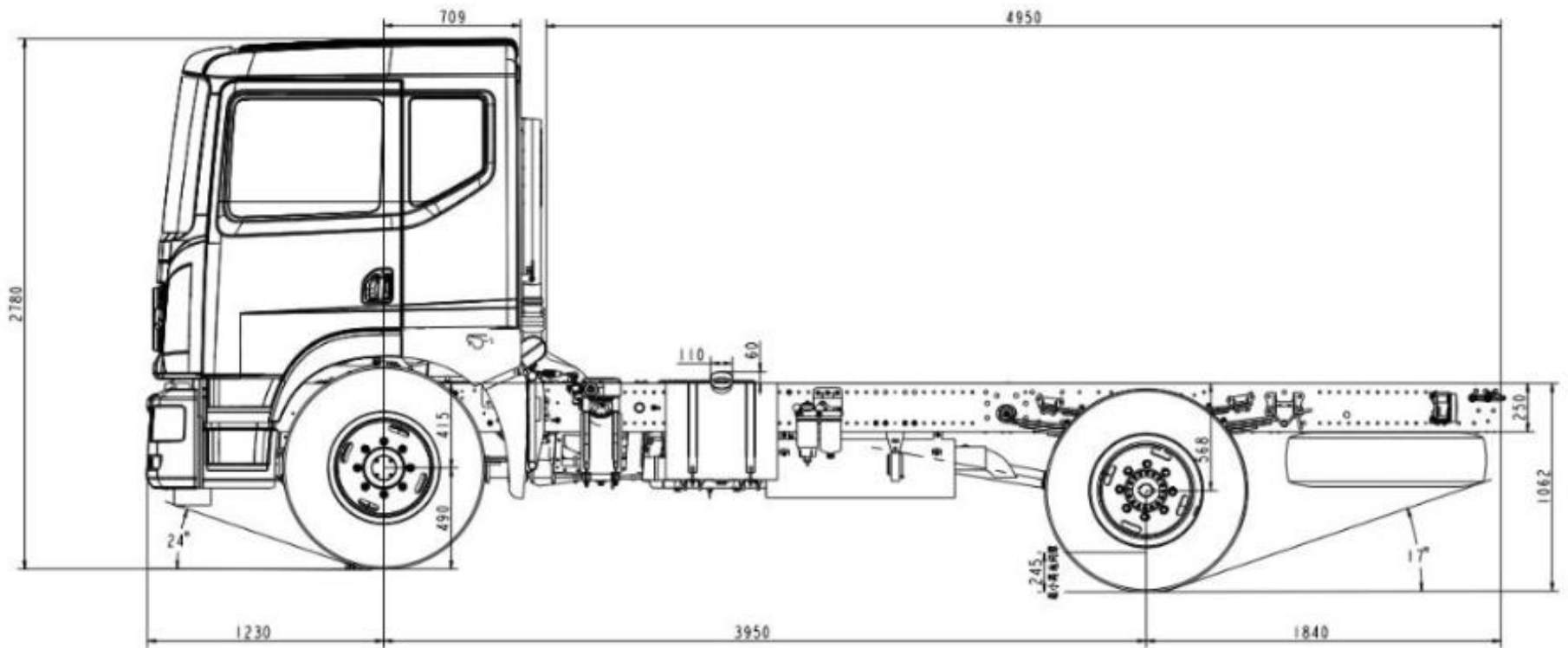

Контактний телефон:  
+38(097) 746-67-04  
+38(099) 632-13-31  
+38(044) 232-02-98

Адреса: Україна, 04060, м. Київ,  
вул. Ризька, буд. 73-г, офіс 7  
E-mail: [tovkst@gmail.com](mailto:tovkst@gmail.com)  
Website: [kievspecteh.com](http://kievspecteh.com)

Код ЄДРПОУ 42623361.  
IBAN UA573282090000026003000003717  
в АТ «АБ «Південний».

## Особливості каналопромивної машини МК-4 на шасі Dong Feng 1140

### 5 розмивочних головок:

- для профілактичного очищення трубопроводів  $D = 150-350$  мм.
- для профілактичного очищення трубопроводів  $D = 150-500$  мм. при ліквідації сильних засмічень, відкладень мулу, гравію та ін.
- для профілактичного очищення і ліквідації засмічень трубопроводів  $D = 70-350$  мм. Сопла: 1 переднє, 6 задніх
- для профілактичного очищення і ліквідації засмічень трубопроводів  $D = 70-350$  мм. Сопла: 6 задніх
- для ліквідації засмічень і профілактичного очищення труб  $D = 200-400$  мм. від мастила, мильних розчинів, вапняку, для роботи на вертикальних ділянках труб.



Розмивочна насадка КО-514.29.00.500-01	
Матеріал	Ст.40Х
Діаметр	70 мм.
Сопла	1 перед., 8 задніх
L	120 мм
Вага	1,4 кг
Q	8 ... 12,5 м <sup>3</sup> / год

Розмивочна насадка КО-514.29.00.500-01 призначена для профілактичного очищення труб діаметром 150-350 мм з тривалим режимом роботи.



<b>Розмивочна насадка КО-514.29.00.600-01</b>	
Матеріал	Ст.40Х
Діаметр	87 мм.
Сопла	1 перед., 10 задніх
L	180 мм.
Вага	4.2 кг.
Q	8 ... 20 м <sup>3</sup> / год.

Призначена для профілактичного очищення труб діаметром 150-1000 мм, ліквідації сильних засмічень, відкладень: мулу, гравію, густого шламу. Режим роботи тривалий.



<b>Розмивочна насадка КО-502.08.06.001</b>	
Матеріал	Ст.45
Діаметр	58 мм.
Сопла	1 перед., 6 задніх
L	80 мм.
Вага	0.5 кг.
Q	8 ... 12.5 м <sup>3</sup> / год.

Розмивочна насадка КО-502.08.06.001, призначена для профілактичного очищення і ліквідації засмічень, труб діаметром 70-350 мм з тривалим режимом роботи.

**Розмивочна насадка КО-514.29.00.700-01**

Матеріал	Ст.40Х
Діаметр	70 мм.
Сопла	4 перед., 6 задніх
L	160 мм.
Вага	1.8 кг.
Q	8 ... 20 м <sup>3</sup> / год.

Розмивочна насадка КО-514.29.00.700-01 призначена для ліквідації засмічень і профілактичного очищення труб діаметром 200-400 мм від мастила мильних розчинів, вапняку, для роботи на вертикальних ділянках труб. Режим роботи тривалий.

**Пристрій для висмоктування мулу Ежектор КО-514.29.00.900**

Матеріал	Ст.3
Діаметр	160 мм.
Сопла	3 всередині
L	290 мм.
Вага	6.5 кг.
Q	8 ... 12.5 м <sup>3</sup> / год.

Пристрій для висмоктування мулу Ежектор КО-514.29.00.900 чинне на принципі "Вентурі". Пристрій працює для підйому мулу з великих глибин: вода, уприскувана з високою швидкістю (100-200 м / сек) у всмоктувану камеру, створює усередині шланга розрядження близько 95%.

Використання даного пристрою з вакуумним насосом дозволяє відсмоктувати щільний мул з глибин 10-15 м. За допомогою одного або двох з'єднаних послідовно всмоктуючих рукавів. Глибина всмоктування може змінюватися в залежності від щільності мулу і швидкості уприскування води.

## Опис каналопромивної машини МК-4 на шасі Dong Feng 1140

Машина каналопромивна МК-4 на базі шасі Dong Feng 1140 призначена для експлуатації на підприємствах комунального господарства. за її допомогою проводять ліквідацію засмічень та аварійне і профілактичне очищення каналізаційних систем, зокрема:

- Зливова каналізація.
- Колодязь.
- Відстійник
- Водостічна труба.
- Каналізаційна труба.

Каналопромивний автомобіль комплектується різними за розміром та функціональністю насадками, які застосовують для формування струменя високого тиску і очищення того чи іншого елемента каналізаційної системи, в залежності від ступеня його засміченості та розміру.

### Спеціальне обладнання складається з:

- Цистерни
- Водяного насосу з приводом
- Барабану з намотаним рукавом
- Гідравлічної системи
- Допоміжного обладнання

Насос і барабан з рукавом розміщені у відсіку, що дозволяє використовувати машину цілий рік.

**Додаткові фото каналопромивної машини МК-4 на шасі Dong Feng 1140**



Контактний телефон:  
+38(097) 746-67-04  
+38(099) 632-13-31  
+38(044) 232-02-98

Адреса: Україна, 04060, м. Київ,  
вул. Ризька, буд. 73-г, офіс 7  
E-mail: [tovkst@gmail.com](mailto:tovkst@gmail.com)  
Website: [kievspecteh.com](http://kievspecteh.com)

Код ЄДРПОУ 42623361.  
IBAN UA573282090000026003000003717  
в АТ «АБ «Південний».

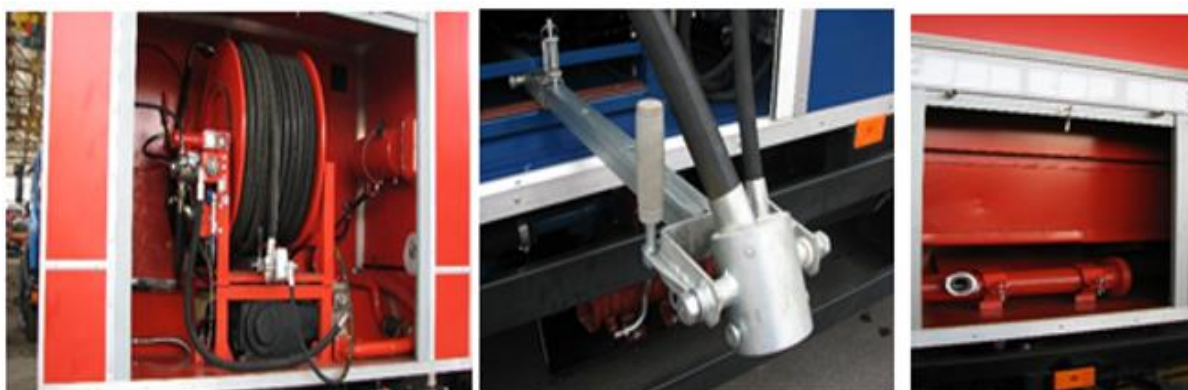

Контактний телефон:  
+38(097) 746-67-04  
+38(099) 632-13-31  
+38(044) 232-02-98

Адреса: Україна, 04060, м. Київ,  
вул. Ризька, буд. 73-г, офіс 7  
E-mail: [tovkst@gmail.com](mailto:tovkst@gmail.com)  
Website: [kievspecteh.com](http://kievspecteh.com)

Код ЄДРПОУ 42623361.  
IBAN UA573282090000026003000003717  
в АТ «АБ «Південний».



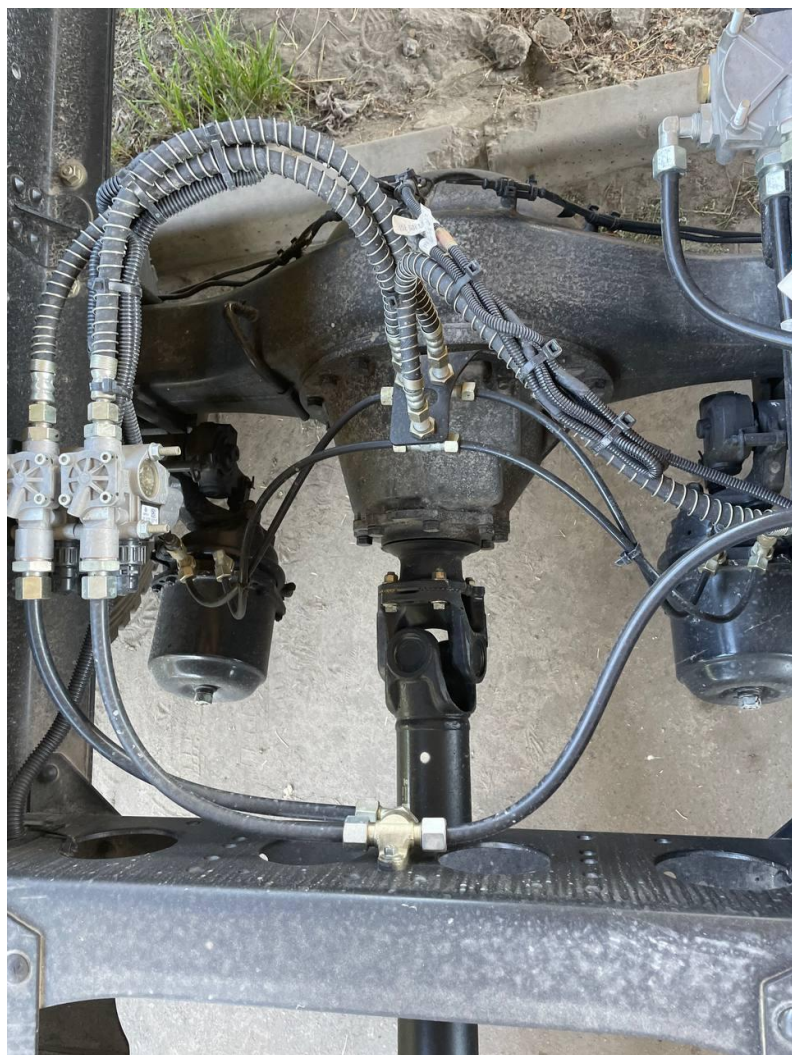

Контактний телефон:  
+38(097) 746-67-04  
+38(099) 632-13-31  
+38(044) 232-02-98

Адреса: Україна, 04060, м. Київ,  
вул. Ризька, буд. 73-г, офіс 7  
E-mail: [tovkst@gmail.com](mailto:tovkst@gmail.com)  
Website: [kievspecteh.com](http://kievspecteh.com)

Код ЄДРПОУ 42623361.  
IBAN UA573282090000026003000003717  
в АТ «АБ «Південний».



Контактний телефон:  
+38(097) 746-67-04  
+38(099) 632-13-31  
+38(044) 232-02-98

Адреса: Україна, 04060, м. Київ,  
вул. Ризька, буд. 73-г, офіс 7  
E-mail: [tovkst@gmail.com](mailto:tovkst@gmail.com)  
Website: [kievspecteh.com](http://kievspecteh.com)

Код ЄДРПОУ 42623361.  
IBAN UA573282090000026003000003717  
в АТ «АБ «Південний».

## Технічні характеристики каналопромивної машини

### МК-4 на шасі Dong Feng 1140

Параметр	Показник
Об'єм	3,5 м <sup>3</sup>
Матеріал цистерни	Нержавіюча сталь
Діаметр очисних труб:	150-1000 мм.
Довжина рукава високого тиску:	150 м.
Насос високого тиску	Jurop PNR-
Продуктивність вакуумного насосу	396-730 л/хв.
Тиск	20 МПа.
Маса спец обладнання	3100 кг.
Повна маса	20500
Габаритні розміри	
Довжина	6800 мм.
Ширина	2500 мм.
Висота	3040 мм.
Каркас	+
Барабан з гідроприводом, з можливістю плавного регулювання обертів та реверсивним режимом	+
Влаштування обмивки рукава високого тиску	+
Розмивний пістолет	+
Лічильник мотогодин	+
Сигналізація мінімального рівня води	+
Можливість продування водяної системи	+
Ефективний водяний фільтр	+
Висвітлення робочого відсіку	+
Заправна колонка	+
Набір розмивних головок	2 шт.
ЗІП	+

Колісна формула	4x2
Повна дозволена маса	14 490 кг.
Споряджена маса	4 850 кг.
Максимальна швидкість	109 км/г.
Бак	160 л.
Габаритні розміри	
Довжина	8250 мм.
Ширина кабіни	2460 мм.
Висота кабіни (без порога)	2840 мм.
Колісна база	5000 мм.
Передній звис	1430 мм.
Задній звис	1820 мм.
Ширина рами	860 мм.
Висота рамного профіля	250 мм.
Ширина рамного профіля	80 мм.
Кабіна	Суцільнометалева, на механічній підвісці, з галогеновими фарами, три місця + спальна полка
Рульове управління	
Тип	з гідروпідсилювачем, «ГВИНТ-шарикова гайкарейка-сектор»

Двигун	
Модель двигуна	Cummins, ISB 180 50
Тип	шестициліндровий дизель з інтеркулером та турбонаддувом, система Common Rail
Потужність двигуна	180/132/2500 кс/кВт/об-хвилину
Крутний момент	700Нм/1200-1600 об-хвилину
Об'єм	5.9 л.
Діаметр циліндра	102 мм.
Хід поршня	120 мм.
Відповідність екологічним стандартам	Євро V
Коробка передач	
Марка	DONGFENG DF6S900 OD
Тип	механічна, 6 - ступенева
Кількість передач	6 вперед / 1 назад
Передаточний ряд	7.967, 4.589, 2.664, 1.579, 1, 0.875, задня 7.105
Гальмівна система	Робоча Двухконтурна пневматична в розділенням по переднім і заднім колесам, з АБС (WABCO), барабанні гальмівні механізми всіх колес, одноциліндровий компресор з підігрівачем осушувачем Допоміжна Моторне гальмо-уповільнювач Стояночна З приводом від пружинних енергоакумуляторів

Зчеплення	
Тип	Сухе, однодискове 350 мм, з гідравлічним приводом та пневмоуправлінням
Підвіска	
Перша вісь	Тип Еліот, максимальне навантаження 6 т, параболічні ресори та гідравлічні амортизатори
Друга (ведуча) вісь	Максимальне навантаження 10.0 т, параболічні ресори та гідравлічні амортизатори, головна передача – гіпоїдна 4.56
Електросистема	Генератор 70 А Батареї 2 x 180 А/ч, напруга 24 В
Колеса та шини	
Переднє/заднє колесо	Шини 10.00R20
Марка	Aeolus
Стандартні опції	Кондиціонер, аудіосистема MP3/USB, бортовий комп'ютер з OBD

## НАШІ КЛІЄНТИ



Агроіндустріальний  
Холдінг МХП



Onur group



McDonald's



Ikea



Sandora



Кондитерська  
фабрика «Рошен»



Збройні сили  
України



Служба безпеки  
України



Генеральна  
прокуратура  
України



Управління  
державної охорони  
України



Національна  
гвардія України



ТОВ «Метінвест  
холдінг»



Національна  
гвардія України



ПриватБанк  
АТ «ПАТ Приват  
банк»



Окко



Укрнафта



Києво-Печерська  
Лавра



Епіцентр



FOZZY



MegaMarket



АТБ



Галичина



Карпатська  
Джерельна



КМДА



Київпастрас



ASMAP



Київмедспецтранс



RUDOMAIN



ЕРІДОН ТЕХ



ТОВ  
Укравтозапчастина



Автоцентр KIA  
Корея Моторс



Телеканал СТБ



Посольство  
Швейцарії в Україні



Посольство Швеції



Dyczerhoff



КУК



Київський  
політехнічний  
інститут ім.  
Сікорського



ХНЗУ ім. Кузевиці



Національний інститут  
ССХІ ім. М. М. АМОСОВА



Інститут  
Гідромеханіки



Інститут Освітньої  
Аналітики

Контактний телефон:  
+38(097) 746-67-04  
+38(099) 632-13-31  
+38(044) 232-02-98

Адреса: Україна, 04060, м. Київ,  
вул. Ризька, буд. 73-г, офіс 7  
E-mail: [tovkst@gmail.com](mailto:tovkst@gmail.com)  
Website: [kievspecteh.com](http://kievspecteh.com)

Код ЄДРПОУ 42623361.  
IBAN UA573282090000026003000003717  
в АТ «АБ «Південний».