

КАМАЗ – 65116

Вантажопідйомність: 15500 кг.

Кількість осей: 3

Опис : Сідельний тягач КамАЗ 65116 використовується для перевезення різних видів напівпричепів. Максимальне навантаження на сідельно-зчпний пристрій цієї моделі становить 15 500 кг, а повна маса автопоїзда у складі автомобіля досягає 37 850 кг.



Контактний телефон:
+38(097) 746-67-04
+38(099) 632-13-31
+38(044) 232-02-98

Адреса: Україна, 04060, м. Київ,
вул. Ризька, буд. 73-г, офіс 7
E-mail: tovkst@gmail.com
Website: kievspecteh.com

Код ЄДРПОУ 42623361.
IBAN UA573282090000026003000003717
в АТ «АБ «Південний».

Креслення КАМАЗ – 65116

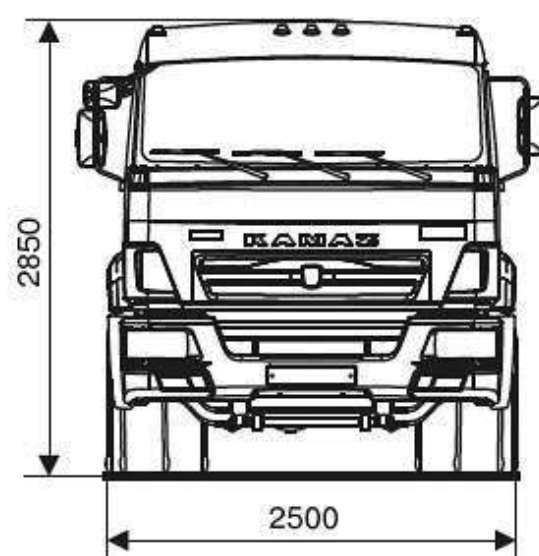
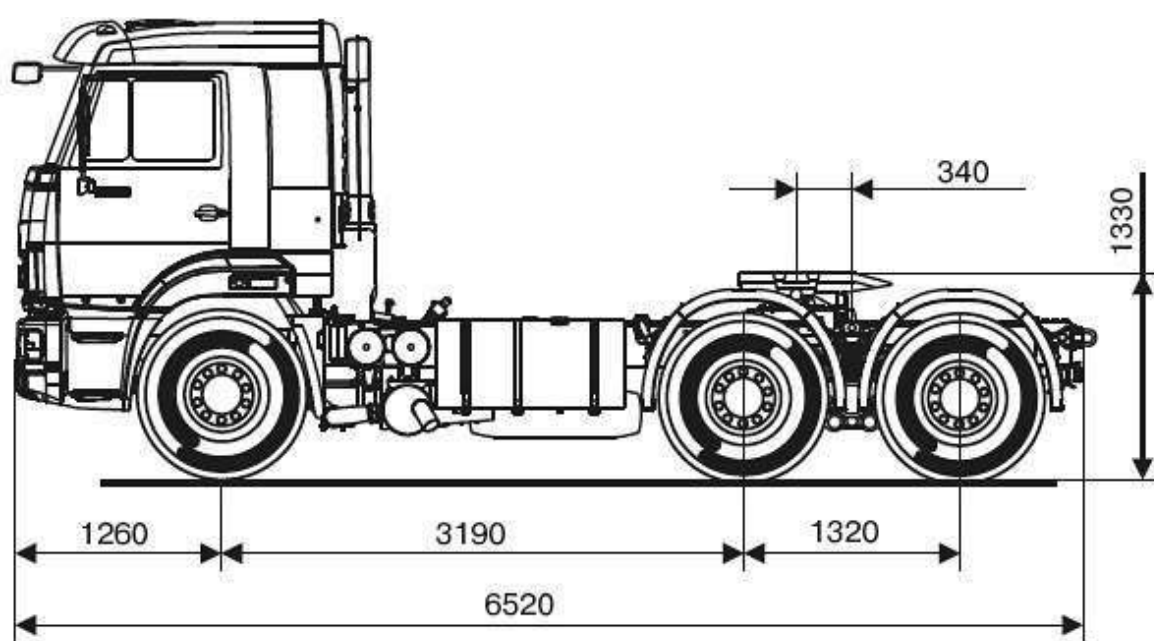

Контактний телефон:
+38(097) 746-67-04
+38(099) 632-13-31
+38(044) 232-02-98

Адреса: Україна, 04060, м. Київ,
вул. Ризька, буд. 73-г, офіс 7
E-mail: tovkst@gmail.com
Website: kievspecteh.com

Код ЄДРПОУ 42623361.
IBAN UA573282090000026003000003717
в АТ «АБ «Південний».

Опис КАМАЗ – 65116

Автомобіль, що одержав назву КамАЗ-65116 (6x4) - це вантажівка з оновленої серії Камського заводу. Тягач нової генерації з'явився у продажу відносно недавно, але вже входить до списку найкращих вітчизняних авто у сегменті важких комерційних транспортних засобів.

Характеристики КамАЗ 65116 дозволяють використовувати вантажівку в автопоїздах вантажністю до 38 т. Для виконання конкретних завдань машина може бути укомплектована різними причепами і напівпричепами, а також самоскидним і контейнерним оснащенням масою до тридцяти тонн. На самій платформі допускається розміщувати вантаж в обсязі до 72 кубометрів.

Сучасні тягачі КамАЗ 65116 оснащуються 6-циліндровим рядним двигуном з турбонаддувом Cummins ISB6.7e4 потужністю 300 к.с. класу Євро-5 та коробкою передач ZF9S, що дозволяє досягти високої економічної ефективності за рахунок зниження витрати палива, збільшення сервісного інтервалу та загального ресурсу (до 1 млн км). Наявність у тягача блокувань (міжосьових та міжколісних) дозволяє успішно використовувати вантажівку і в непростих дорожніх умовах Красноярського краю.

Вартість нового КАМАЗ-65116 залежить від комплектації та додаткових опцій (наявність коробки відбору потужності (КОМ), гідрофікації для встановлення крано-маніпуляторної установки (КМУ), захисний кожух паливних баків, ПЗ, додатковий обігрівач та ін.).

Сідельний тягач КамАЗ 65116 використовується для перевезення різних видів напівпричепів. Максимальне навантаження на сідельно-зчпний пристрій цієї моделі становить 15 500 кг, а повна маса автопоїзда у складі автомобіля досягає 37 850 кг.

Сідельний тягач КамАЗ 65116 спроектований для руху шосе. Завдяки потужному двигуну та продуманій аеродинаміці кабіни, вантажівка може розвивати швидкість до 90 км/год. Але рівні дороги без вибоїн і колдобин зустрічаються в нашій країні далеко не скрізь, і даний тягач готовий до того, щоб проїхати по ґрунтовій колії, що розкисла. Досить високий дорожній просвіт і колісна формула бх4 дозволяють водієві не боятися «помірного» бездоріжжя.

До речі, про двигун. Спочатку, на машину ставився вітчизняний турбований агрегат з індексом КамАЗ 740, а точніше одна з його модифікацій, яка відповідала вимогам стандарту Євро - 2. Однак, сьогодні, він безнадійно застарів, і тепер на тягач КамАЗ 65116 встановлюється імпортований двигун Cummins. став "серцем" більшості моделей Камського автозаводу.

Потужність американського силового агрегату – 298 кінських сил. Тандем йому складає механічна 9-ступінчаста коробка передач, розроблена інженерами концерну ZF (Німеччина). Трансмісії та іншу продукцію цього виробника, можна зустріти не тільки на великовантажних машинах КамАЗ, але так і на тягачах Scania, DAF, автомобілях BMW і т.д.

Зрозуміло, в кабіні КамАЗ 65116 передбачено повноцінне та комфортабельне спальне місце для відпочинку водія або його змінника. Залежно від модифікації, до базової комплектації вантажівки входить роздавальна коробка, міжколісні блокування, сонцезахисний козирок та тримач для запасного колеса.

Додаткові фото КАМАЗ – 65116



Контактний телефон:
+38(097) 746-67-04
+38(099) 632-13-31
+38(044) 232-02-98

Адреса: Україна, 04060, м. Київ,
вул. Ризька, буд. 73-г, офіс 7
E-mail: tovkst@gmail.com
Website: kievspecteh.com

Код ЄДРПОУ 42623361.
IBAN UA573282090000026003000003717
в АТ «АБ «Південний».



Контактний телефон:
+38(097) 746-67-04
+38(099) 632-13-31
+38(044) 232-02-98

Адреса: Україна, 04060, м. Київ,
вул. Ризька, буд. 73-г, офіс 7
E-mail: tovkst@gmail.com
Website: kievspecteh.com

Код ЄДРПОУ 42623361.
IBAN UA573282090000026003000003717
в АТ «АБ «Південний».



Контактний телефон:
+38(097) 746-67-04
+38(099) 632-13-31
+38(044) 232-02-98

Адреса: Україна, 04060, м. Київ,
вул. Ризька, буд. 73-г, офіс 7
E-mail: tovkst@gmail.com
Website: kievspecteh.com

Код ЄДРПОУ 42623361.
IBAN UA573282090000026003000003717
в АТ «АБ «Південний».

Технічні характеристики КАМАЗ – 65116

Параметр	Показник
Колісна формула	6×4
Навантаження на сідельно-зчіпний механізм	15 т.
Максимальна маса причепа	30 т.
Марка двигуна	КаМАЗ-740.51-260 (Е-3)
Тип	Дизельний
Потужність	191 кВт, 260 к.с.
Розташування циліндрів	V-подібне, 8 циліндрів
Коробка передач	10 ступенів
Тип	Механічний
Кабіна	
Розташування	Над двигуном
Дах	Високий
Спальне місце	Зі спальним місцем/без спального місця
Шини	Пневматичні
Максимальна швидкість	90 км/год.
Кут підйому	18%
Зовнішній радіус повороту	10,7 м.
Середня витрата палива на 100 км	38 л.

НАШІ КЛІЄНТИ



Агроіндустріальний
Холдинг МХП



Qnur group



McDonald's



Ikea



Sandora



Кондитерська
фабрика «Рошен»



Збройні сили
України



Служба безпеки
України



Генеральна
прокуратура
України



Управління
державної охорони
України



Національна
гвардія України



ТОВ «Метінвест
холдинг»



Національна
гвардія України



ПриватБанк



Окко



Укрнафта



Києво-Печерська
Лавра



Епіцентр



FOZZY



MegaMarket



АТБ



Галичина



Карпатська
Джерельна



КМДА



Київавтотранс



ASMAP



Київмедісентранс



RUDOMAIN



ЕРІДОН ТЕХ



ТОВ
Укравтозапчастина



Автоцентр KIA
Корея Моторс



Телеканал СТБ



Посольство
Швейцарії в Україні



Посольство Швеції



Dycerhoff



КУК



Київський
політехнічний
інститут ім.
Сікорського



ХНУ ім. Кузеця



Національний інститут
ССХ ім. М. М. АМОСОВА



Інститут
Гідромеханіки



Інститут Освітньої
Аналітики

Контактний телефон:
+38(097) 746-67-04
+38(099) 632-13-31
+38(044) 232-02-98

Адреса: Україна, 04060, м. Київ,
вул. Ризька, буд. 73-г, офіс 7
E-mail: tovkst@gmail.com
Website: kievspecteh.com

Код ЄДРПОУ 42623361.
IBAN UA573282090000026003000003717
в АТ «АБ «Південний».