

Бортова вантажівка IVECO EUROCARGO ML110E з КМУ Fassi F 85 A.0.23 4x4



Колісна формкла: **4x4**

Потужність двигуна: **252 к.с.**

Вантажопідйомність шасі: **5 625 кг.**

Опис

Пропонуємо вам бортовий автомобіль Ivesco Eurocargo ML-110 E з вантажопідйомністю до 4 625 кг, з колісною формулою 4x4. Дана версія вантажних автомобілів Ivesco поставляється з турбодизельними двигунами Tector потужністю 252 л. с., відповідними екологічному класу Євро-5. Колісна база шасі становить 4150 мм. Допустиме навантаження на передню вісь 5.2 т., на задню вісь 7.1 т. Габаритні розміри шасі (ДхШхВ) 7477 x 2415 x 3073 мм.

Стандартна комплектація автомобіля

Двигун IVECO Tector – 252 к.с. 160 kW

6-циліндровий, рядний, 24-клапанний. 4-тактний дизельний з

безпосереднім приском, турбонадув з проміжним охолодженням. Система впрыску BOSCH Common Rail. Охолодження водяне, вентильоване з електромагнітною муфтою. Відповідає директиві СЕЕ, EURO 5.

Коробка передач.								
КПП Модель	передачі	1st	2nd	3rd	4th	5th	6th	rev.
6S 800 TO	перед.	Число 6.58	3.6	2.12	1.39	1	0.78	6.06

БЛОКУВАННЯ МІЖКОЛІСНОГО
 ДИФЕРЕНЦІАЛА БЛОКУВАННЯ
 МІЖСЬОВОГО ДИФЕРЕНЦІАЛА
 БЛОКУВАННЯ ПЕРЕДНЬОГО
 ДИФЕРЕНЦІАЛА

РОЗДАТКА (Transfer Box)

Тип Iveco

ТС850 On

Road ratio

0.99 Off

Road ratio

1.94 Diff

Lock Standard

Співвідношення зусиль: передня вісь 33%, задня 67%

РУЛЬОВЕ УПРАВЛІННЯ

Лівостороннє,
 гідропідсилювач рульового
 керування. Діаметр
 рульового колеса 465 мм.

ЗЧЕПЛЕННЯ

Однодискове, сухе, тягнучої дії. Привід гідравлічний, педальний. Зовнішній діаметр: 15”

РАМА

Лонжерони металеві «С» профілю, з'єднані трубчатими поперечинами. Розміри лонжеронів, мм:

- ширина профілю 70;
- висота профілю 252;
- товщина металу 6;
- ширина рами 840

ПІДВІСКА.

Передня:

Параболічні ресори.

Стабілізатор.

Задня:

Параболічні ресори. Стабілізатор.

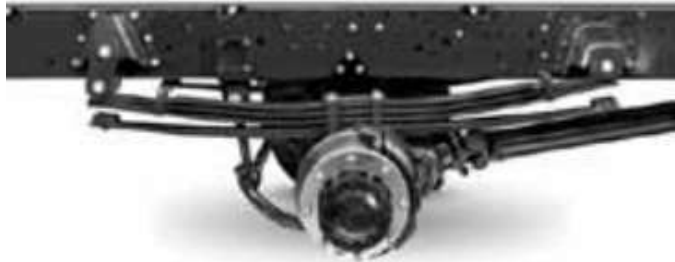

ШИНИ

Шини передні: 365/80 R20 Off Road

Шини задні, односкатні: 365/80 R20 Off Road

ІНШЕ ОБЛАДНАННЯ

Паливний бак розташований горизонтально, закривається на ключ, ємкість 180 л. Механічний вимикач маси. Стояночні башмаки.

Передній маневровий крюк. Аварійний трикутник.

Домкрат. Бак Adblue 25 л.

ЕЛЕКТРООБЛАДНАННЯ

Штатний акумулятор: 2x12В

143 Аг Штатний генератор:

– 90 А

Стартер: 24 В – 4 кВт

ГАЛЬМІВНА СИСТЕМА

Гальма барабанні передні та задні, з пневматично-електричним управлінням.
Компресор 225сс. Система ABS6. Моторне гальмо. Осушувач повітря.
Парковочні гальма.

КЛІМАТИЧНА УСТАНОВКА

Опалювач на основі теплообмінника, що використовує температуру охолоджуючої рідини. Чотирьох швидкісний вентилятор, 4 режими розподілення потоків повітря, режим рециркуляції повітря.

СКЛООЧІСНИК ЛОБОВОГО СКЛА

2-щіточний з 2-скоростним двигуном плюс переривистий режим.

КАБІНА

Кабіна короткого типу, низька, денна (водій + 2 пасажирів).
Ручне управління опалювачем, прикурювач, проводка для службової радіостанції, проводка для магнітоли, речові відсіки, підстаканники. Важіль перемикачів передач в консолі панелі.
Термічне скло, двері з оббивкою з тканини або пластику, речові ящики. Антикорозійний захист. На центральній консолі – невеликий речовий відсік, регульовані вентиляційні дефлектори, попільниця. Передній бампер металевий з сходишками, захист передньої оптики, передні брызговики, додаткова кнопка запуску двигуна (з перевернутою кабіною) з запобіжним пристроєм.
Електропривод, підігрів дзеркал заднього огляду. Дзеркало бардюрного огляду. Додаткове бічне бордюрне дзеркало.
Електропривод вікон.

Креслення

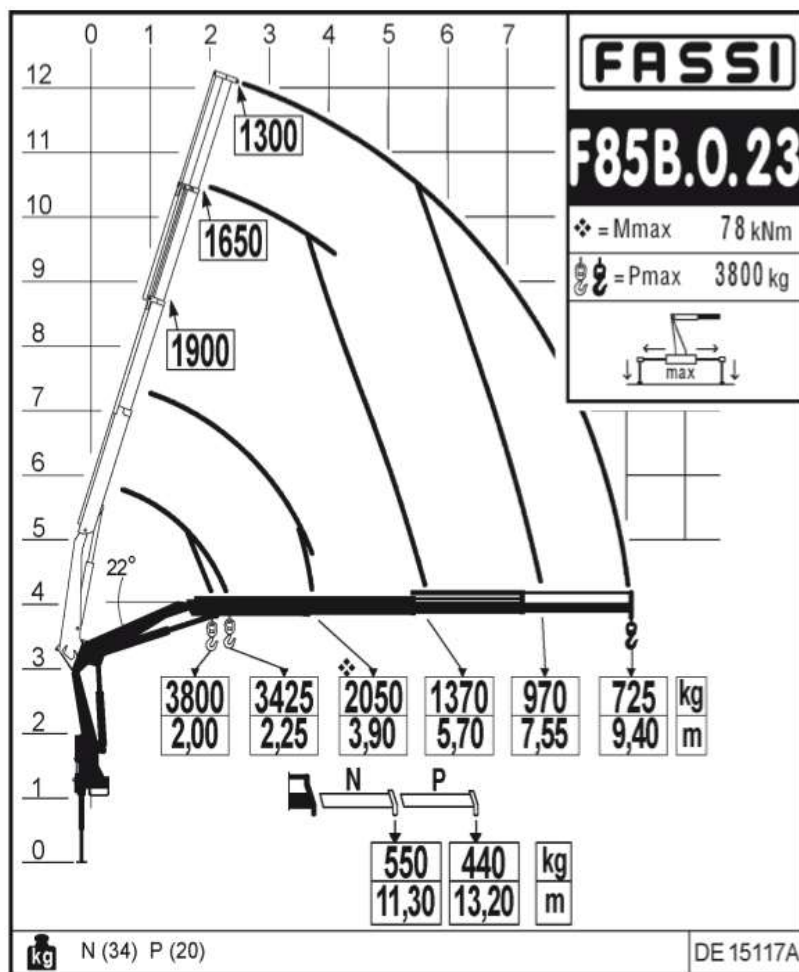
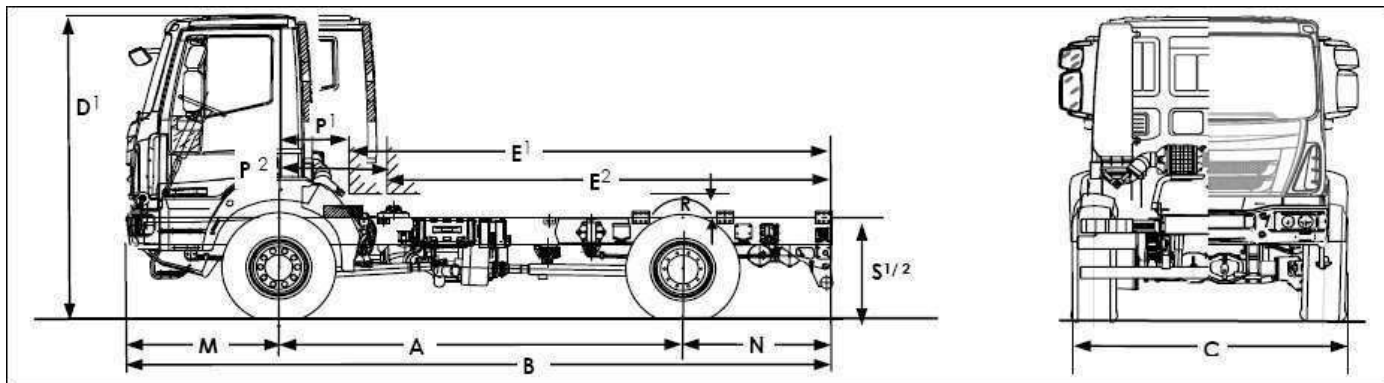

ТОВ «ТД «КИЇВ-СПЕЦТЕХ»
 Контактний телефон:
 +38(097) 746-67-04
 +38(050) 086-92-74

Адреса: Україна, 01054, м.Київ,
 Шевченківський р-н, вул. Ярославів
 Вал, буд. 13/2 (літера Б), офіс 3
 E-mail: tovkst@gmail.com
 Website: kievspecteh.com

Код ЄДРПОУ 45243844
 ІВАН UA 8932 8209 00000 2600 40000 34729
 В АТ АБ Південний

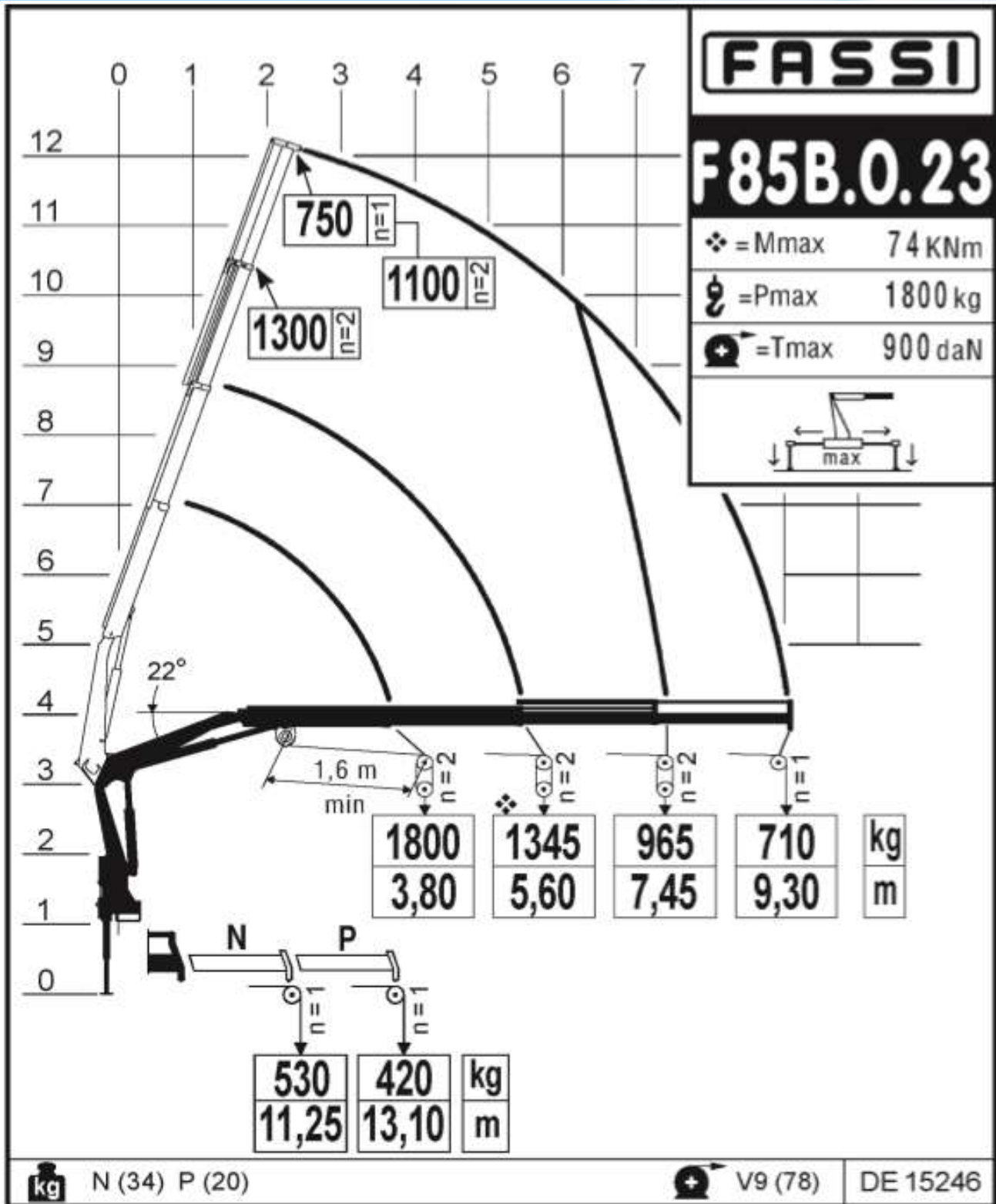

ТОВ «ТД «КИЇВ-СПЕЦТЕХ»
 Контактний телефон:
 +38(097) 746-67-04
 +38(050) 086-92-74

Адреса: Україна, 01054, м.Київ,
 Шевченківський р-н, вул. Ярославів
 Вал, буд. 13/2 (літера Б), офіс 3
 E-mail: tovkst@gmail.com
 Website: kievspecteh.com

Код ЄДРПОУ 45243844
 ІВАН UA 8932 8209 00000 2600 40000 34729
 В АТ АБ Південний

Технічні характеристики

A Колісна база	4150
B Довжина	7477
M Передній звіс	1387
N Задній звіс	1935
C Максимальна ширина кабіни	2415
D¹ Висота кабіни в не завантаженому стані	3073
S^{1/2} Висота рами по задньому звісу (без завантаження)	1204
E¹ Монтажна довжина рами (денна кабіна)	5450
Колія передніх коліс	2055
Колія задніх коліс	2045
Кліренс по задній осі	392
Кліренс по передній осі	392
Глибина броду	542
Кут з'їзду	12 ⁰
Кут заїзду	31 ⁰
Кут рампи	21 ⁰
Максимальний кут підйому	33
Бічний кут нахилу (крена)	28
Повна маса автомобіля	11500
Допустиме навантаження на передню вісь	5200
Допустиме навантаження на задню вісь	7100
Маса спорядженого транспортного засобу	5875
передня вісь	3950
задня вісь	1925
Вантажність шасі, кг	5625
Загальний робочий об'єм, см ³	5880
Діаметр циліндра x хід поршня, мм	102 x 120
Максимальна потужність (СЕЕ)	252 к.с. при 2700 об/хв
Максимальний крутячий момент (СЕЕ)	850 Нм при 1250об/хв
Колісна формула	4x4
Коробка передач	Механічна, 6 ступінчаста

Кран-маніпулятор	Fassi F 85 A.0.23
Вантажний момент (тм)	7,95
Стандартний виліт (м)	9,60
Гідравлічне телескопування (м)	5,50
Кут повороту (°)	400
Обертальний момент (kNm)	11,7
Робочий тиск (МРа)	31
Робочий потік (л/хв.)	30-40
Ємність гідробака (л.)	90
Маса КМУ (кг.)	1045
Ширина КМУ (мм.)	2240
Довжина КМУ (мм.)	690

Висота КМУ (мм.)	1975
------------------	------

Технічні характеристики бортової платформи

Бортова платформа	Характеристики
Кузов металевий прямобортний з відкидними заднім і бічними бортами	
<i>Розміри бортової платформи, мм</i>	
Довжина, мм.	4 500
Ширина, мм.	2 250
Висота, мм.	600
Легкозмінні бічні стійки	
Основа підлоги – рифлена сталь	
Борти - Алюміній, що відкриваються з замками	

Фото





ТОВ «ТД «КИЇВ-СПЕЦТЕХ»
Контактний телефон:
+38(097) 746-67-04
+38(050) 086-92-74

Адреса: Україна, 01054, м.Київ,
Шевченківський р-н, вул. Ярославів
Вал, буд. 13/2 (літера Б), офіс 3
E-mail: tovkst@gmail.com
Website: kievspecteh.com

Код ЄДРПОУ 45243844
ІВАН UA 8932 8209 00000 2600 40000 34729
В АТ АБ Південний



ТОВ «ТД «КИЇВ-СПЕЦТЕХ»
Контактний телефон:
+38(097) 746-67-04
+38(050) 086-92-74

Адреса: Україна, 01054, м.Київ,
Шевченківський р-н, вул. Ярославів
Вал, буд. 13/2 (літера Б), офіс 3
E-mail: tovkst@gmail.com
Website: kievspecteh.com

Код ЄДРПОУ 45243844
ІВАН UA 8932 8209 00000 2600 40000 34729
В АТ АБ Південний

НАШІ КЛІЄНТИ



Агриндустриальний
 Холдинг МХП



Qnur group



McDonald's



Ikea



Sandora



Кондитерська
 фабрика «Росен»



ТОВ «Метінвест
 холдинг»



Національна
 гвардія України



АТ «ПІАТ Приват
 банк»



Okko



Укрнафта



Києво-Печерська
 Лавра



Епіцентр



FOZZY



Мегамаркет



АТБ



Галичина



Карпатська
 Джерельна



КМДА



Київтранс



ASMAP



Київмедіотранс



RUDDOMAIN



ЕПІДОН ТЕХ



ТОВ
 Українське представництво



Автоцентр KIA
 Корей Моторс



Телеканал СТБ



Посольство
 Швейцарії в Україні



Посольство Швеції



Duckerhoff



ККК



Київський
 поступальний
 інститут ім.
 Сковородського



ХНЗУ ім. Кузева



Національний інститут
 ССІ ім. М. М. АМОСОВА



Інститут
 Гідромеханіки



Інститут Освітньої
 Аналітики