

## IVECO Stralis HI-WAY AS440S50TXP 6x2

**Вантажопідйомність: 16660 кг.**

**Кількість осей: 2**

**Марка шасі: IVECO**

**Опис :** Сідельний тягач IVECO Stralis HI-WAY AS440S50TXP з колісною формулою 6x2 оснащений дизельним двигуном CURSOR 13 потужністю 500 к.с. Тип підвіски передня ресорна / задня пневматична. Колісна база 4 000 мм (2 640 мм + 1 360 мм). Паливний бак місткістю 600 л.



Контактний телефон:  
+38(097) 746-67-04  
+38(099) 632-13-31  
+38(044) 232-02-98

Адреса: Україна, 04060, м. Київ,  
вул. Ризька, буд. 73-г, офіс 7  
E-mail: [tovkst@gmail.com](mailto:tovkst@gmail.com)  
Website: [kievspecteh.com](http://kievspecteh.com)

Код ЄДРПОУ 42623361.  
IBAN UA573282090000026003000003717  
в АТ «АБ «Південний».

## Креслення IVECO Stralis HI-WAY AS440S50TXP 6x2

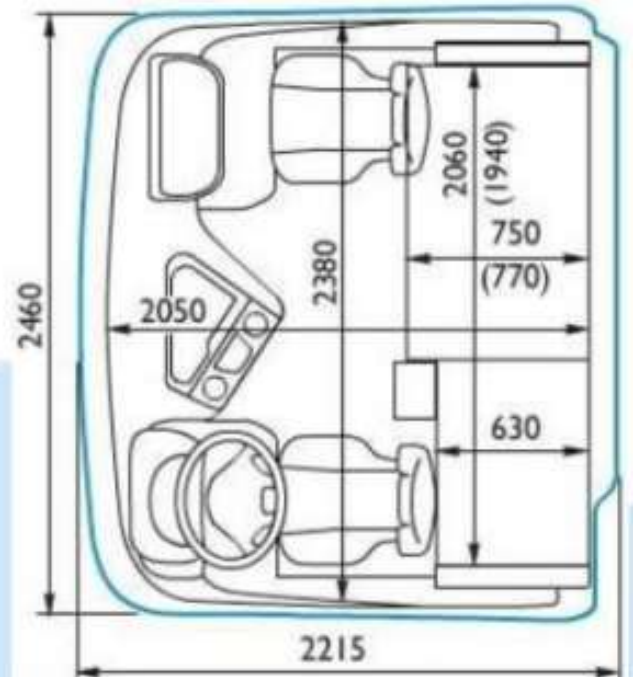
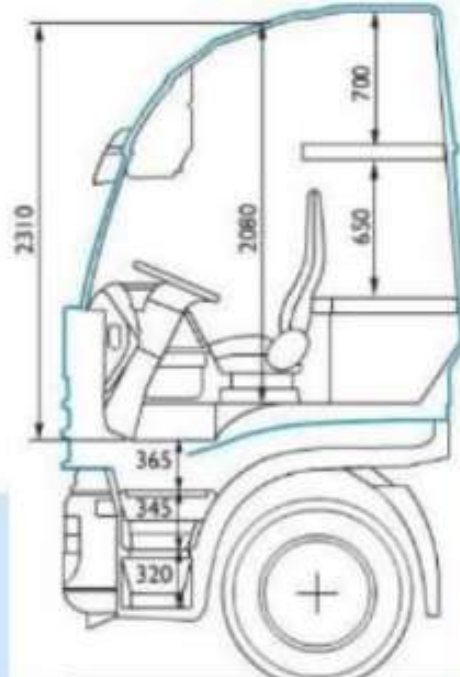
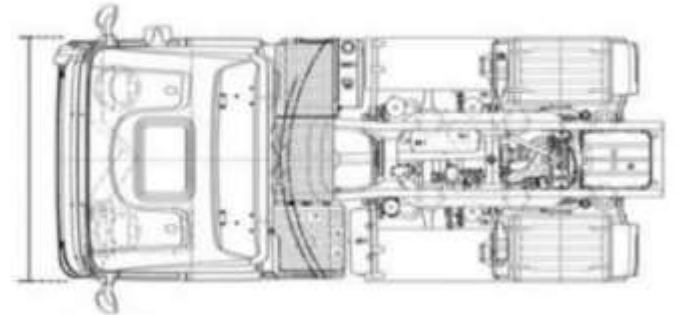
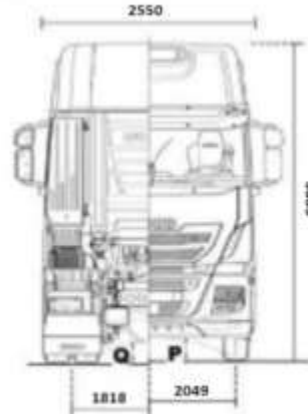
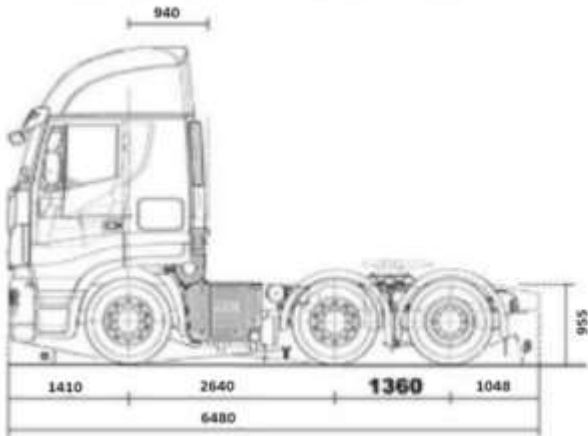

Контактний телефон:  
+38(097) 746-67-04  
+38(099) 632-13-31  
+38(044) 232-02-98

Адреса: Україна, 04060, м. Київ,  
вул. Ризька, буд. 73-г, офіс 7  
E-mail: [tovkst@gmail.com](mailto:tovkst@gmail.com)  
Website: [kievspecteh.com](http://kievspecteh.com)

Код ЄДРПОУ 42623361.  
IBAN UA573282090000026003000003717  
в АТ «АБ «Південний».

## Особливості IVECO Stralis HI-WAY AS440S50TXP 6x2

- 1. Потужний двигун:** Оснащений двигуном, що відповідає стандартам Євро-6, забезпечуючи оптимальну потужність та ефективність разом із зниженими викидами.
- 2. Система HI-SCR:** Використовує селективну каталітичну нейтралізацію для очищення вихлопних газів без застосування рециркуляції відпрацьованих газів (EGR), що підвищує надійність та економічність.
- 3. Конфігурація 6x2:** Забезпечує високу вантажопідйомність та стабільність на дорозі, що робить його ідеальним для важких вантажів.
- 4. Інноваційна кабіна HI-WAY:** Пропонує просторий інтер'єр з ергономічним дизайном, високоякісними матеріалами та сучасними технологіями для комфортного водіння.
- 5. Технології економії палива:** ECOSWITCH та ECOFLEET оптимізують витрати палива, обмежуючи максимальну швидкість та адаптуючи характеристики приводу.
- 6. Система IVECONNECT:** Інтегрує управління інформаційно-розважальними системами, навігацією та телематиками, сприяючи зручності та безпеці.
- 7. Система підвіски:** Доступні варіанти параболічної або пневматичної підвіски з електронним контролем висоти для підвищеного комфорту та безпеки.
- 8. Система контролю тиску в шинах (TPMS):** Підвищує ефективність використання палива та безпеку.



## Опис IVECO Stralis HI-WAY AS440S50TXP 6x2

IVECO Stralis HI-WAY AS440S50TXP 6x2 — це сучасний магістральний тягач, розроблений для ефективних перевезень на далекі відстані. Він оснащений потужним двигуном, що відповідає екологічним стандартам Євро-6, забезпечуючи високу продуктивність та знижений рівень викидів. Кабіна HI-WAY вирізняється просторим інтер'єром, орієнтованим на комфорт водія під час тривалих поїздок. Ергономічний дизайн, високоякісні матеріали та сучасні інформаційно-розважальні системи створюють оптимальні умови для роботи та відпочинку. Система IVECONNECT з сенсорним управлінням інтегрує функції оцінки стилю водіння, телематики, аудіосистеми та навігації, підвищуючи ефективність та безпеку експлуатації.

Конфігурація 6x2 забезпечує високу вантажопідйомність та стійкість на дорозі, що робить цей тягач ідеальним для перевезення важких вантажів. Система підвіски може бути параболічною або пневматичною, обладнаною електронно керованою системою ECAS для підтримання постійної висоти рами незалежно від навантаження, що сприяє підвищенню комфорту та безпеки. Двигун оснащений системою HI-SCR, розробленою компанією FPT Industrial, яка забезпечує ефективне очищення вихлопних газів без використання рециркуляції відпрацьованих газів (EGR). Це рішення сприяє зниженню витрат палива та підвищенню надійності двигуна.

Завдяки інноваційним технологіям, таким як ECOSWITCH та ECOFLEET, Stralis HI-WAY оптимізує витрату палива, обмежуючи максимальну швидкість та адаптуючи характеристики приводу відповідно до навантаження. Система контролю тиску в шинах (TPMS) додатково сприяє економії палива та підвищенню безпеки. Загалом, IVECO Stralis HI-WAY AS440S50TXP 6x2 поєднує в собі передові технології, комфорт та надійність, що робить його відмінним вибором для професійних перевізників, які прагнуть оптимізувати свої операційні витрати та забезпечити високий рівень безпеки на дорозі.

**Додаткові фото IVECO Stralis HI-WAY AS440S50TXP 6x2**

---



Контактний телефон:  
+38(097) 746-67-04  
+38(099) 632-13-31  
+38(044) 232-02-98

Адреса: Україна, 04060, м. Київ,  
вул. Ризька, буд. 73-г, офіс 7  
E-mail: [tovkst@gmail.com](mailto:tovkst@gmail.com)  
Website: [kievspecteh.com](http://kievspecteh.com)

Код ЄДРПОУ 42623361.  
IBAN UA573282090000026003000003717  
в АТ «АБ «Південний».

---





Контактний телефон:  
+38(097) 746-67-04  
+38(099) 632-13-31  
+38(044) 232-02-98

Адреса: Україна, 04060, м. Київ,  
вул. Ризька, буд. 73-г, офіс 7  
E-mail: [tovkst@gmail.com](mailto:tovkst@gmail.com)  
Website: [kievspecteh.com](http://kievspecteh.com)

Код ЄДРПОУ 42623361.  
IBAN UA573282090000026003000003717  
в АТ «АБ «Південний».



Контактний телефон:  
+38(097) 746-67-04  
+38(099) 632-13-31  
+38(044) 232-02-98

Адреса: Україна, 04060, м. Київ,  
вул. Ризька, буд. 73-г, офіс 7  
E-mail: [tovkst@gmail.com](mailto:tovkst@gmail.com)  
Website: [kievspecteh.com](http://kievspecteh.com)

Код ЄДРПОУ 42623361.  
IBAN UA573282090000026003000003717  
в АТ «АБ «Південний».



**Технічні характеристики IVECO Stralis HI-WAY AS440S50TXP 6x2**

Параметр	Показник
<b>ДВИГУН</b>	CURSOR 13 (F3BE3681B)
Тип	дизельний, рядний, 6 циліндрів
Система охолодження	рідинного типу, електронне керування
Тип турбіни	зі змінною геометрією + інтеркулер
Максимальна потужність	368 кВт (500 к.с.) при 1 900 об/хв
Максимальний обертовий момент	2 300 Нм при 1 000 об/хв
Зелена зона обертів двигуна	1 000 – 1 500 об/хв
Робочий об'єм	12 882 см <sup>3</sup>
Маса двигуна	1 117 кг
Керування двигуном	EDC
Система очищення вихлопних газів	SCR
Стандарт екологічності	Євро 5
Система впорскування	насос-форсунка
Моторне гальмо IVECO Turbo Brake	305 кВт (415 к.с.) Нм при 2 400 об/хв



Маркування відповідності EURO 5 (2007)

Лого CURSOR на двигуні

Оберти двигуна 1900 RPM

Електронний обмежувач швидкості 90 км/год

Підготовка для помірних кліматичних умов

Повітряний забірник стандартного типу

Стандартна система подачі повітря

Радіатор оптимального охолодження

Паливний фільтр з підігрівом та водним сепаратором RACOR

Глушник бокового типу

### **КПП**

Автоматизована КПП, 12-ти ступенева / 12AS 2330 TD / ZF AS Tronic

Стандартні налаштування електронного блоку КПП

### **ЗЧЕПЛЕННЯ**

Сухе однодискове, натискного типу із діафрагменними пружинами

Сервопривід, автоматичне регулювання, зовнішній діаметр 17" (432 мм)

### **МЕХАНІЗМИ ВІДБОРУ ПОТУЖНОСТІ**

Expansion Module (Модуль для взаємодії шасі із надбудовою та/або навісним обладнанням)

### **ПЕРЕДНЯ ПІДВІСКА ТА ВІСЬ**

Вісь передня (01), поворотна, IVECO 5876/4 (гальмівні супорти розміщені під кутом 57°)

Передня підвіска механічного типу, параболічні ресори

Передній стабілізатор поперечної стійкості

## ЗАДНЯ ПІДВІСКА ТА ВІСЬ

Вісь задня (02), поворотна, не приводна, 5876/4

Додаткова вісь типорозміру 22,5

Додаткова вісь є підйомною (2 пневматичних подушки)

Вісь задня (03), приводна, MERITOR MS 13-175X/D

Задня підвіска пневматичного типу (4 подушки на фіксовану вісь)

Стандартні налаштування задньої пневматичної підвіски

Задній стабілізатор поперечної стійкості

Задні амортизатори

Передаточне число головної пари 3.08

Блокування диференціалу

## ШИНИ ТА ДИСКИ

Шини передні 385/55 R22.5 / Шини задні 315/70R22.5 / Протектор для дальніх перевезень

Запасне колесо

Колісні диски сталеві

Тимчасова фіксація запасного колеса на шасі

## РОБОЧІ ЄМНОСТІ

Паливний бак алюмінієвий, 600 л.

Бак AdBlue пластиковий, 55 л.

Підігрів баку AdBlue



## НАШІ КЛІЄНТИ



Агроіндустріальний  
Холдінг МХП



Onuf group



McDonald's



Ikea



Sandora



Кондитерська  
фабрика «Рошен»



Збройні сили  
України



Служба безпеки  
України



Генеральна  
прокуратура  
України



Управління  
державної охорони  
України



Національна  
гвардія України



ТОВ «Метінвест  
холдінг»



Національна  
гвардія України



ПриватБанк  
АТ «ПАТ Приват  
банк»



Окко



Укрнафта



Києво-Печерська  
Лавра



Епіцентр



FOZZY



МегаМаркет



АТБ



Галичина



Карпатська  
Джерельна



КМДА



Київпастрас



ASMAP



Київмедспецтранс



RUDOMAIN



ЕРІДОН ТЕХ



ТОВ  
Укравтозапчастина



Автоцентр KIA  
Корея Моторс



Телеканал СТБ



Посольство  
Швейцарії в Україні



Посольство Швеції



Dyczerhoff



КУК



Київський  
політехнічний  
інститут ім.  
Сікорського



ХНЗУ ім. Кузеєвці



Національний інститут  
ССХІ ім. М. М. АМОСОВА



Інститут  
Гідромеханіки



Інститут Освітньої  
Аналітики

Контактний телефон:  
+38(097) 746-67-04  
+38(099) 632-13-31  
+38(044) 232-02-98

Адреса: Україна, 04060, м. Київ,  
вул. Ризька, буд. 73-г, офіс 7  
E-mail: [tovkst@gmail.com](mailto:tovkst@gmail.com)  
Website: [kievspecteh.com](http://kievspecteh.com)

Код ЄДРПОУ 42623361.  
IBAN UA573282090000026003000003717  
в АТ «АБ «Південний».