

**Iveco Stralis HI-WAY AS 440S46 T/P RR 4x2**

**Вантажопідйомність: 13000 кг.**

**Кількість осей : 2**

**Марка : IVECO**

**Опис :** Сідельний тягач Iveco Stralis HI-WAY AS 440S46 T/P RR з колісною формулою 4x2 оснащений дизельним двигуном Cursor 10 потужністю 450 к.с. Тип підвіски передня ресорна / задня пневматична. Колісна база 3800 мм. Паливний бак місткістю 600 л. Габаритні розміри (ДхШхВ) 6256х2550х3880 мм.



Контактний телефон:  
+38(097) 746-67-04  
+38(099) 632-13-31  
+38(044) 232-02-98

Адреса: Україна, 04060, м. Київ,  
вул. Ризька, буд. 73-г, офіс 7  
E-mail: [tovkst@gmail.com](mailto:tovkst@gmail.com)  
Website: [kievspecteh.com](http://kievspecteh.com)

Код ЄДРПОУ 42623361.  
IBAN UA573282090000026003000003717  
в АТ «АБ «Південний».

## Креслення Iveco Stralis HI-WAY AS 440S46 T/P RR 4x2

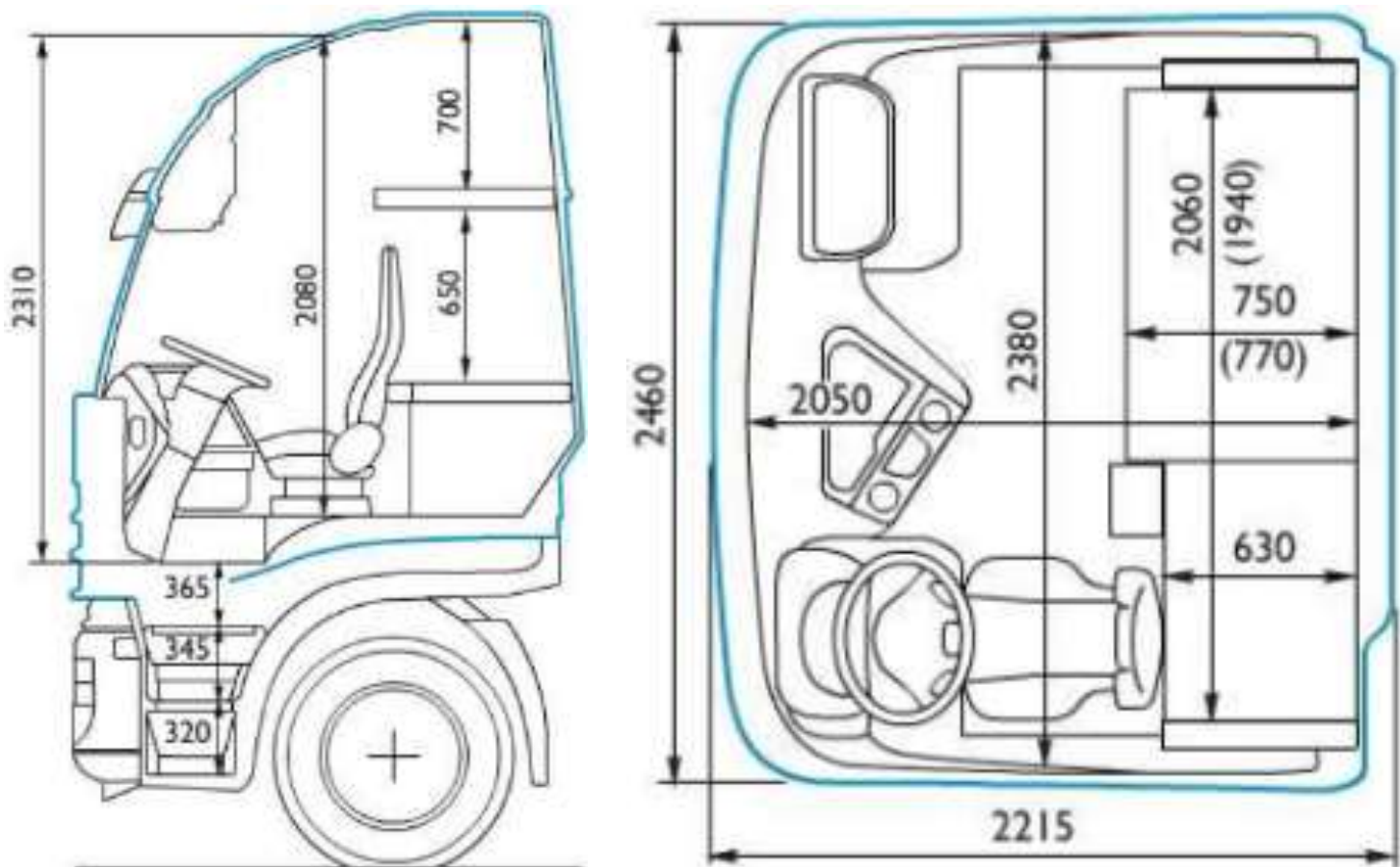
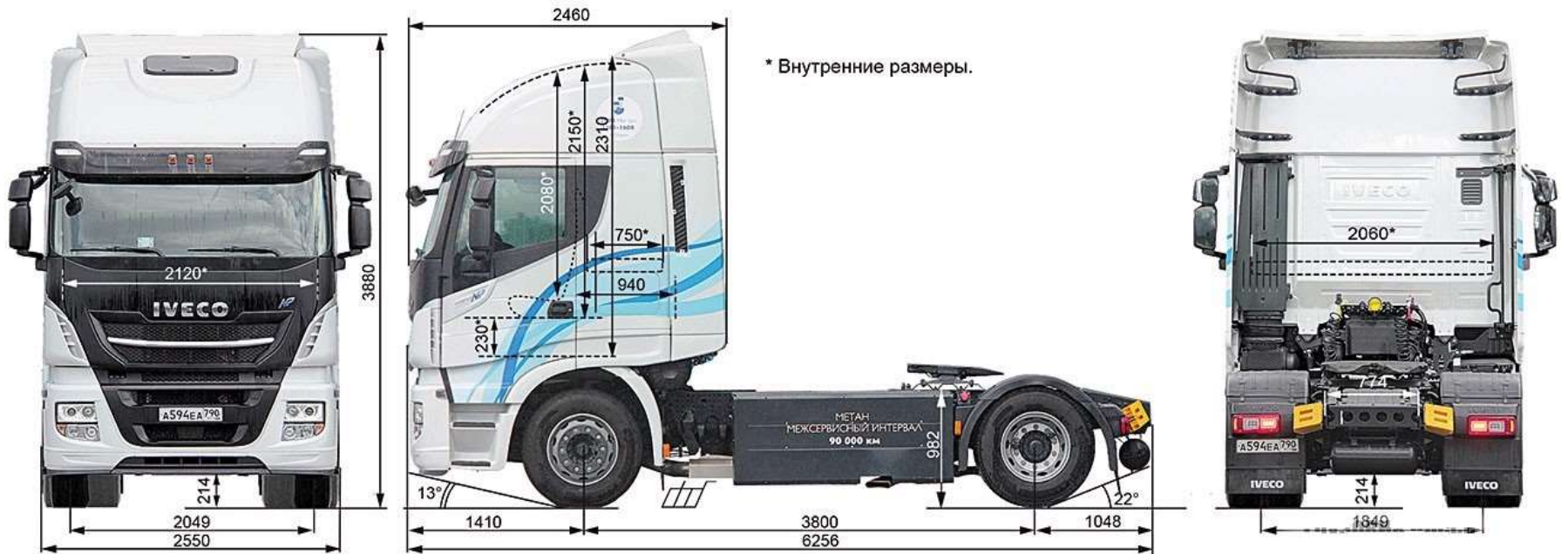

Контактний телефон:  
+38(097) 746-67-04  
+38(099) 632-13-31  
+38(044) 232-02-98

Адреса: Україна, 04060, м. Київ,  
вул. Ризька, буд. 73-г, офіс 7  
E-mail: [tovkst@gmail.com](mailto:tovkst@gmail.com)  
Website: [kievspecteh.com](http://kievspecteh.com)

Код ЄДРПОУ 42623361.  
IBAN UA573282090000026003000003717  
в АТ «АБ «Південний».

## Особливості Iveco Stralis HI-WAY AS 440S46 T/P RR 4x2

- Зовнішній сонцезахисний козирок.
- Керовані спойлери на даху та з боку кабіни.
- Електричний привід склопідйомників.
- Дзеркала заднього виду з електрокеруванням та підігрівом.
- Пневмопідвіска кабіни.
- Керовані сидіння пасажирів.
- Кероване сидіння водія на пневмопідвісці з підігрівом.
- Кермо з комфортним покриттям.
- Люк у даху кабіни з електричним приводом.
- Автономний обігрівач салону.
- Центральний замок.
- Кондиціонер.
- Цифровий тахограф.
- Круїз контроль.
- Бортовий комп'ютер + Радіо + CD Touch Pad.
- Інтерфейс бортового комп'ютера.
- Імобілайзер.
- ABS.
- Блокування диференціалу.
- Сталеві повітряні ресивери.
- Пневматична підвіска задньої осі.
- Аварійний трикутник.
- Генератор 90 А.
- Паливний бак на 1160 л.
- 630 см<sup>3</sup> повітряний компресор.
- Протитуманні фари.
- Бризковики на передніх колесах.
- Звуковий електросигнал.
- Двоконтурна система гальмування під напівпричіп.
- Навантаження на осі 7500/13000 кг.

- Домкрат 15 т.
- Сідельний пристрій 150 мм + 50 мм.
- Обмежувач швидкості 90 км/год.
- Захисні ґрати головних фар.
- Бак AdBlue на 100 л.
- Підігрів бака AdBlue.
- Шини 315/70R 22.5 Bridgestone R249 EVO - M749 ECO.
- Сталеві колісні диски.
- Шланг для підкачування шин (18 м).
- Жовті ліхтарі на даху.
- Манометр.
- 2x2 кг вогнегасники.
- Підігрів паливного бака.
- Синтетична олія 5W-30.
- Противідкатні «черевики».
- Підлокітник.
- Нижнє спальне місце з ортопедичним матрацом.
- Протисонячна шторка на дверях водія.
- Фари головного світла – XENON.
- Холодильний бокс.
- Клімат контроль.
- Електропривод підйомника кабіни.
- Паливний фільтр грубої очистки з підігрівом.
- АКБ 220Ач.
- Підігрів паливного бака.
- Підігрів сепаратора палива.
- Роз'єм для заряджання АКБ.
- Датчик навантаження на вісь.
- Світлодіодні передні габаритні вогні.

- Кабіна HI WAY з високим дахом та двома спальними місцями.
- Пневматичного типу, двоконтурна.
- Осушувач повітря пневмосистеми з підігрівом.
- Декомпресійні моторні гальма IVECO Turbo Brake.
- Передні гальма дискові, вентильовані.
- Задні гальма дискові, вентильовані.
- Двокамерний повітряний компресор 630 смЗ.
- Алюмінієві повітряні ресивери.
- Маркування стандартної омологації на повітряних ресиверах.
- Звукова сигналізація при низькому тиску в пневматичній системі.
- Двоконтурна гальмівна система причепа.

## Опис Iveco Stralis HI-WAY AS 440S46 T/P RR 4x2

Сідловий тягач IVECO Stralis HI-WAY AS 440S46 T/P RR 4x2 — це сучасний комерційний автомобіль, призначений для перевезення вантажів на далекі відстані. Він оснащений потужним 6-циліндровим рядним дизельним двигуном Cursor 10 об'ємом 10 308 см<sup>3</sup>, який розвиває 460 кінських сил при 2100 об/хв та максимальний крутний момент 1900 Нм у діапазоні 1050–1590 об/хв. Двигун відповідає екологічним стандартам Євро-5, забезпечуючи оптимальну продуктивність та знижений рівень викидів. Тягач має колісну формулу 4x2, що забезпечує високу маневреність та ефективність на магістральних маршрутах. Механічна 16-ступенева коробка передач ZF 16S 1920 TD дозволяє водієві точно підбирати передачі для різних умов руху, сприяючи економії палива та підвищенню продуктивності.

Кабіна типу HI-WAY є високою та просторою, обладнаною двома спальними місцями, що забезпечує комфортні умови для водія та пасажирів під час тривалих поїздок. Серед зручностей — сидіння водія на пневмопідвісці з підігрівом, кондиціонер, електричні склопідйомники, автономний обігрівач кабіни та клімат-контроль. Для підвищення безпеки передбачені дзеркала заднього виду з електропідігрівом та електроприводом, круїз-контроль, а також сучасна аудіосистема з підтримкою Bluetooth. Підвіска тягача складається з передньої параболічної ресори з гідравлічними телескопічними амортизаторами та задньої пневматичної підвіски з електронною системою керування ECAS, що дозволяє підтримувати постійну висоту рами незалежно від навантаження. Така конструкція підвищує комфорт та безпеку під час руху.

Тягач обладнаний дисковими гальмами на всіх осях з антиблокувальною системою (ABS) та електронною системою гальмування (EBS), що забезпечує ефективне та безпечне гальмування. Додатково встановлено декомпресійний моторний гальмо IVECO Turbo Brake, який підвищує ефективність гальмування на спусках. Паливний бак об'ємом 800 літрів виготовлений з алюмінію та оснащений підігрівом паливозабірника, що забезпечує надійну роботу в умовах низьких температур.

Додатково встановлено бак для AdBlue об'ємом 55 літрів з підігрівом, необхідний для роботи системи нейтралізації вихлопних газів.

Загальна дозволена максимальна маса тягача становить 18 000 кг, з максимальною допустимою масою автопоїзда до 44 000 кг, що дозволяє перевозити значні вантажі на великі відстані. Завдяки поєднанню потужності, надійності та комфорту, IVECO Stralis HI-WAY AS 440S46 T/P RR 4x2 є відмінним вибором для професійних перевізників, які цінують ефективність та безпеку в роботі.

Додаткові фото Iveco Stralis HI-WAY AS 440S46 T/P RR 4x2



Контактний телефон:  
+38(097) 746-67-04  
+38(099) 632-13-31  
+38(044) 232-02-98

Адреса: Україна, 04060, м. Київ,  
вул. Ризька, буд. 73-г, офіс 7  
E-mail: [tovkst@gmail.com](mailto:tovkst@gmail.com)  
Website: [kievspecteh.com](http://kievspecteh.com)

Код ЄДРПОУ 42623361.  
IBAN UA573282090000026003000003717  
в АТ «АБ «Південний».





Контактний телефон:  
+38(097) 746-67-04  
+38(099) 632-13-31  
+38(044) 232-02-98

Адреса: Україна, 04060, м. Київ,  
вул. Ризька, буд. 73-г, офіс 7  
E-mail: [tovkst@gmail.com](mailto:tovkst@gmail.com)  
Website: [kievspecteh.com](http://kievspecteh.com)

Код ЄДРПОУ 42623361.  
IBAN UA573282090000026003000003717  
в АТ «АБ «Південний».



Контактний телефон:  
+38(097) 746-67-04  
+38(099) 632-13-31  
+38(044) 232-02-98

Адреса: Україна, 04060, м. Київ,  
вул. Ризька, буд. 73-г, офіс 7  
E-mail: [tovkst@gmail.com](mailto:tovkst@gmail.com)  
Website: [kievspecteh.com](http://kievspecteh.com)

Код ЄДРПОУ 42623361.  
IBAN UA573282090000026003000003717  
в АТ «АБ «Південний».



Контактний телефон:  
+38(097) 746-67-04  
+38(099) 632-13-31  
+38(044) 232-02-98

Адреса: Україна, 04060, м. Київ,  
вул. Ризька, буд. 73-г, офіс 7  
E-mail: [tovkst@gmail.com](mailto:tovkst@gmail.com)  
Website: [kievspecteh.com](http://kievspecteh.com)

Код ЄДРПОУ 42623361.  
IBAN UA573282090000026003000003717  
в АТ «АБ «Південний».



Контактний телефон:  
+38(097) 746-67-04  
+38(099) 632-13-31  
+38(044) 232-02-98

Адреса: Україна, 04060, м. Київ,  
вул. Ризька, буд. 73-г, офіс 7  
E-mail: [tovkst@gmail.com](mailto:tovkst@gmail.com)  
Website: [kievspecteh.com](http://kievspecteh.com)

Код ЄДРПОУ 42623361.  
IBAN UA573282090000026003000003717  
в АТ «АБ «Південний».



Контактний телефон:  
+38(097) 746-67-04  
+38(099) 632-13-31  
+38(044) 232-02-98

Адреса: Україна, 04060, м. Київ,  
вул. Ризька, буд. 73-г, офіс 7  
E-mail: [tovkst@gmail.com](mailto:tovkst@gmail.com)  
Website: [kievspecteh.com](http://kievspecteh.com)

Код ЄДРПОУ 42623361.  
IBAN UA573282090000026003000003717  
в АТ «АБ «Південний».



Контактний телефон:  
+38(097) 746-67-04  
+38(099) 632-13-31  
+38(044) 232-02-98

Адреса: Україна, 04060, м. Київ,  
вул. Ризька, буд. 73-г, офіс 7  
E-mail: [tovkst@gmail.com](mailto:tovkst@gmail.com)  
Website: [kievspecteh.com](http://kievspecteh.com)

Код ЄДРПОУ 42623361.  
IBAN UA573282090000026003000003717  
в АТ «АБ «Південний».

**Технічні характеристики Iveco Stralis HI-WAY AS 440S46 T/P RR 4x2**

<b>Характеристика</b>	<b>Показник</b>
Колісна формула	4x2
Повна маса, технічно допустима	20 000 кг.
Споряджена маса	8108 кг.
Повна маса автопоїзда, технічно допустима	45 000 кг.
Допустиме навантаження на 1-/2-осі	7500/13 000 кг.
<ul style="list-style-type: none"><li>•Двигун:тип</li><li>•робочий об'єм</li><li>•потужність</li><li>•крутний момент</li></ul>	FPT Cursor C13ENT61 Газовий, з іскровим запалюванням, 6 циліндрів у ряд 12 882 л. см <sup>3</sup> 460 при 1900 хв -1 л.с. 2000 при 1100 хв -1 Н·м
<ul style="list-style-type: none"><li>•Коробка передач:тип</li><li>•кількість ступенів вперед/назад</li></ul>	ZF 12 A Автоматизована 12/1
Передатне відношення головної пари	3,36

Підвіска	Передня – ресора, задня – пневматична, з датчиками рівня та стабілізаторами поперечної стійкості на обох осях
Гальмівна система	Пневматичні, дискові гальмівні механізми на всіх осях.
Розрахунковий запас ходу при повній заправці, км, не менше	500
Паливо, що застосовується	Стиснутий метан
Сумарна ємність газових балонів	920 л.
Розмір шин	315/70 R22,5



## НАШІ КЛІЄНТИ



Агроіндустріальний  
Холдінг МХІ



Onuf group



McDonald's



Ikea



Sandora



Кондитерська  
фабрика «Рошен»



Збройні сили  
України



Служба безпеки  
України



Генеральна  
прокуратура  
України



Управління  
державної охорони  
України



Національна  
гвардія України



ТОВ «Метінвест  
холдінг»



Національна  
гвардія України



ПриватБанк  
АТ «ПАТ Приват  
банк»



Окко



Укрнафта



Києво-Печерська  
Лавра



Епіцентр



FOZZY



МегаМаркет



АТБ



Галичина



Карпатська  
Джерельна



КМДА



Київпастрас



ASMAP



Київмедспецтранс



RUDOMAIN



ЕРІДОН ТЕХ



ТОВ  
Укравтозапчастина



Автоцентр KIA  
Корея Моторс



Телеканал СТБ



Посольство  
Швейцарії в Україні



Посольство Швеції



Dyczerhoff



КУК



Київський  
політехнічний  
інститут ім.  
Сікорського



ХНЗУ ім. Кузеця



Національний інститут  
ССХІ ім. М. М. АМОСОВА



Інститут  
Гідромеханіки



Інститут Освітньої  
Аналітики

Контактний телефон:  
+38(097) 746-67-04  
+38(099) 632-13-31  
+38(044) 232-02-98

Адреса: Україна, 04060, м. Київ,  
вул. Ризька, буд. 73-г, офіс 7  
E-mail: [tovkst@gmail.com](mailto:tovkst@gmail.com)  
Website: [kievspecteh.com](http://kievspecteh.com)

Код ЄДРПОУ 42623361.  
IBAN UA573282090000026003000003717  
в АТ «АБ «Південний».