

Автопаливозаправник АПЗ-5 на базі FOTON AUMARK 1088

Виробник: FOTON

Модель: FOTON AUMARK 1088

Секції: 2

Опис: Автопаливозаправник АПЗ-5 на базі FOTON AUMARK 1088 з двома секціями призначений для перевезення рідких нафтопродуктів тощо. Паливозаправник 5 куб.м з заправним пістолетом та лічильником палива, колісна формула 4x2 та з екологічним стандартом Euro-5. Тип двигуна дизельний.



Контактний телефон:
+38(097) 746-67-04
+38(099) 632-13-31
+38(044) 232-02-98

Адреса: Україна, 04060, м. Київ,
вул. Ризька, буд. 73-г, офіс 7
E-mail: tovkst@gmail.com
Website: kievspecteh.com

Код ЄДРПОУ 42623361.
IBAN UA573282090000026003000003717
в АТ «АБ «Південний».

Додаткові фото автопаливозаправника FOTON AUMARK 1088



Контактний телефон:
+38(097) 746-67-04
+38(099) 632-13-31
+38(044) 232-02-98

Адреса: Україна, 04060, м. Київ,
вул. Ризька, буд. 73-г, офіс 7
E-mail: tovkst@gmail.com
Website: kievspecteh.com

Код ЄДРПОУ 42623361.
IBAN UA573282090000026003000003717
в АТ «АБ «Південний».



Контактний телефон:
+38(097) 746-67-04
+38(099) 632-13-31
+38(044) 232-02-98

Адреса: Україна, 04060, м. Київ,
вул. Ризька, буд. 73-г, офіс 7
E-mail: tovkst@gmail.com
Website: kievspecteh.com

Код ЄДРПОУ 42623361.
IBAN UA573282090000026003000003717
в АТ «АБ «Південний».



Контактний телефон:
+38(097) 746-67-04
+38(099) 632-13-31
+38(044) 232-02-98

Адреса: Україна, 04060, м. Київ,
вул. Ризька, буд. 73-г, офіс 7
E-mail: tovkst@gmail.com
Website: kievspecteh.com

Код ЄДРПОУ 42623361.
IBAN UA573282090000026003000003717
в АТ «АБ «Південний».



Контактний телефон:
+38(097) 746-67-04
+38(099) 632-13-31
+38(044) 232-02-98

Адреса: Україна, 04060, м. Київ,
вул. Ризька, буд. 73-г, офіс 7
E-mail: tovkst@gmail.com
Website: kievspecteh.com

Код ЄДРПОУ 42623361.
IBAN UA573282090000026003000003717
в АТ «АБ «Південний».



Контактний телефон:
+38(097) 746-67-04
+38(099) 632-13-31
+38(044) 232-02-98

Адреса: Україна, 04060, м. Київ,
вул. Ризька, буд. 73-г, офіс 7
E-mail: tovkst@gmail.com
Website: kievspecteh.com

Код ЄДРПОУ 42623361.
IBAN UA573282090000026003000003717
в АТ «АБ «Південний».

Креслення автопаливозаправника FOTON AUMARK 1088

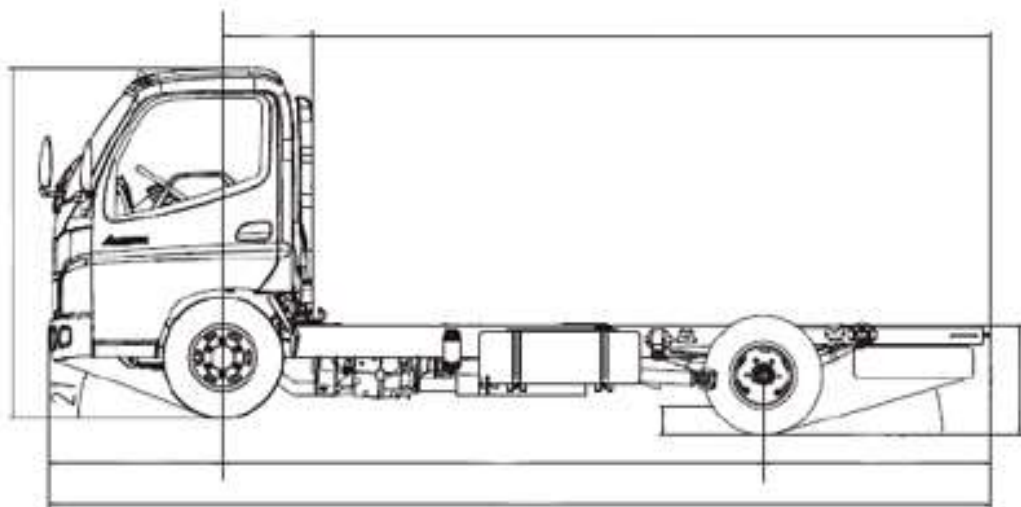

Контактний телефон:
+38(097) 746-67-04
+38(099) 632-13-31
+38(044) 232-02-98

Адреса: Україна, 04060, м. Київ,
вул. Ризька, буд. 73-г, офіс 7
E-mail: tovkst@gmail.com
Website: kievspecteh.com

Код ЄДРПОУ 42623361.
IBAN UA573282090000026003000003717
в АТ «АБ «Південний».

Автопаливозаправник **TK-FOTON-APZ-5.0** (V=5 м³) призначений для перевезення рідких нафтопродуктів щільністю до 860 кг/м³, і навіть заправки транспортних засобів через лічильник; зливу нафтопродуктів самопливом зі своєї цистерни в ємність, розташовану нижче за рівень цистерни; зливу нафтопродуктів насосом, що встановлений на автоцистерні. Може бути виготовлений одно-, двосекційною. Ця модель має роздатковий блок, який розташовано традиційно, знизу та збоку цистерни автопаливозаправника.

БАЗОВЕ ШАСІ:

На базі шасі FOTON AUMARK VJ 1088 (4x2)

- Повна вага 8,5 т
- Колісна база 3360 мм
- Тип двигуна: Дизель
- Двигун Cummins ISF3.8s5154
- Об'єм двигуна: 3,76 л
- Максимальна потужність: 112 кВт/152 к.с. при 2600 об/хв
- Крутний момент: 491 Нм/1200-1900 об/хв
- Модель трансмісії: ZF 6S500
- Тип трансмісії: Механічна, 6-ступінчаста, синхронізована.

Технічні характеристики автопаливозаправника FOTON AUMARK 1088

Матеріал цистерни:	сталь СТ3 або 09Г2С;
Цистерна:	5 м ³ / 2 секції;
Колісна формула:	4x2
Екологічний стандарт:	Euro-5
Тип кабіни:	Без спального місця
Колісна база, мм:	3.800
Надбудова:	Паливозаправник 5 куб.м (2 секції) з заправним пістолетом та лічильником палива
Тип двигуна:	Дизельний
Модель двигуна:	Cummins ISF3.8s5154
Об'єм:	5.0 л
Максимальна потужність:	112/152 при 2600 об/хв
Крутний момент:	491 Нм/1200-1900 об/хв
Повна маса, кг:	8500
Власна вага, кг:	2920
Розміри (довжина x ширина x висота), мм:	6965×2270×2350
Колія передніх/задніх коліс:	1762/1615
Навантаження на передню вісь, кг:	2850
Навантаження на задню вісь, кг:	6000
Гальмівна система:	Пневматична
Гальма (передні / задні):	Дискові / барабанні
Акумулятор:	24 V
Максимальна швидкість:	105 км/г
Паливний бак:	120 л
Шини:	215/75 R17.5
Модель трансмісії:	ZF 6S500
Тип трансмісії:	Механічна, 6-ти ступенева, синхронізована
Передаточне число ведучого мосту:	4.3

Наші клієнти



Ліцей ШААЛАВІМ



ТОВ Укравтозапчастина



Українська школа урядування



ДЦТОТ «Зоряний»



ТОВ Белла-Трейд



Телеканал СТБ



ДПУ «МДЦ «Артек»



Центр громадського здоров'я МОЗ України



Національна наукова медична Библиотека України



ТОВ Клиника Rishon



Сервісна служба Мотрімпекс



ТОВ Агро-Інвест



Західенергосервіс



ТОВ «МНТ»



ТОВ Трест Бориспільсьльбуд



Загородний клуб GOOD WOOD



Автоцентр KIA Корея Моторс



Premier Hotel Rus



ДЗ «БКМЦМОЗУ»



Київмедспецтранс



STEREO



Київський політехнічний інститут ім. Сікорського



Nestle



Окко



Київська стоматологія КН Київської міської ради КМДА



Донецька РДЛ Державної служби України



Інститут спеціального зв'язу та захисту інформації



Національна Академія Наук України



ТОВ «Метінвест холдінг»



Дікергофф Цемент Україна



Асканія флора



ООО Азов Контролз



ТОВ Будівельна Зірка



НГВУ Чернівнафтогаз



Чернівецький Національний



Диканське



ДП Альфатер



Кабінет міністрів України



Києво-Печерська Лавра



АСМАП



Glusco



Celtik



КП «Київблагоустрій»



КМДА



КП «Київський інодром»



Посольство Австрії в Україні



АТ «ПАТ Приват банк»



ПП «Спецкомунтехніка»

контактний телефон:
+38(097) 746-67-04
+38(099) 632-13-31
+38(044) 232-02-98

Адреса: Україна, 04060, м. Київ,
вул. Ризька, буд. 73-г, офіс 7
E-mail: tovkst@gmail.com
Website: kievspecteh.com

Код ЄДРПОУ 42623361.
IBAN UA573282090000026003000003717
в АТ «АБ «Південний».