

Автопаливозаправник АПЗ-11 на базі FORD TRUCKS 1833 DC
Виробник: FORD
Модель: TRUCKS 1833 DC
Секції: 2

Опис: Автопаливозаправник АПЗ-11 на базі FORD TRUCKS 1833 DC - це класичний Європейський паливозаправник призначений спеціально для перевезення рідких нафтопродуктів щільністю до 860 кг/м³. Двигун Ecotorq об'ємом 9 л та потужністю 330 к.с. 9-ти ступенева КПП Eaton ESO 14409 з валом відбору потужності для підключення широкого спектру гідравлічного обладнання. Ідеальний варіант для вашого бізнесу, який задовільнить усі потреби від користування.



Контактний телефон:
+38(097) 746-67-04
+38(099) 632-13-31
+38(044) 232-02-98

Адреса: Україна, 04060, м. Київ,
вул. Ризька, буд. 73-г, офіс 7
E-mail: tovkst@gmail.com
Website: kievspecteh.com

Код ЄДРПОУ 42623361.
IBAN UA573282090000026003000003717
в АТ «АБ «Південний».

Додаткові фото автопаливозаправника FORD TRUCKS 1833 DC



Контактний телефон:
+38(097) 746-67-04
+38(099) 632-13-31
+38(044) 232-02-98

Адреса: Україна, 04060, м. Київ,
вул. Ризька, буд. 73-г, офіс 7
E-mail: tovkst@gmail.com
Website: kievspecteh.com

Код ЄДРПОУ 42623361.
IBAN UA573282090000026003000003717
в АТ «АБ «Південний».



Контактний телефон:
+38(097) 746-67-04
+38(099) 632-13-31
+38(044) 232-02-98

Адреса: Україна, 04060, м. Київ,
вул. Ризька, буд. 73-г, офіс 7
E-mail: tovkst@gmail.com
Website: kievspecteh.com

Код ЄДРПОУ 42623361.
IBAN UA573282090000026003000003717
в АТ «АБ «Південний».



Контактний телефон:
+38(097) 746-67-04
+38(099) 632-13-31
+38(044) 232-02-98

Адреса: Україна, 04060, м. Київ,
вул. Ризька, буд. 73-г, офіс 7
E-mail: tovkst@gmail.com
Website: kievspecteh.com

Код ЄДРПОУ 42623361.
IBAN UA573282090000026003000003717
в АТ «АБ «Південний».



Контактний телефон:
+38(097) 746-67-04
+38(099) 632-13-31
+38(044) 232-02-98

Адреса: Україна, 04060, м. Київ,
вул. Ризька, буд. 73-г, офіс 7
E-mail: tovkst@gmail.com
Website: kievspecteh.com

Код ЄДРПОУ 42623361.
IBAN UA573282090000026003000003717
в АТ «АБ «Південний».



Контактний телефон:
+38(097) 746-67-04
+38(099) 632-13-31
+38(044) 232-02-98

Адреса: Україна, 04060, м. Київ,
вул. Ризька, буд. 73-г, офіс 7
E-mail: tovkst@gmail.com
Website: kievspecteh.com

Код ЄДРПОУ 42623361.
IBAN UA573282090000026003000003717
в АТ «АБ «Південний».

Креслення автопаливозаправника FORD TRUCKS 1833 DC

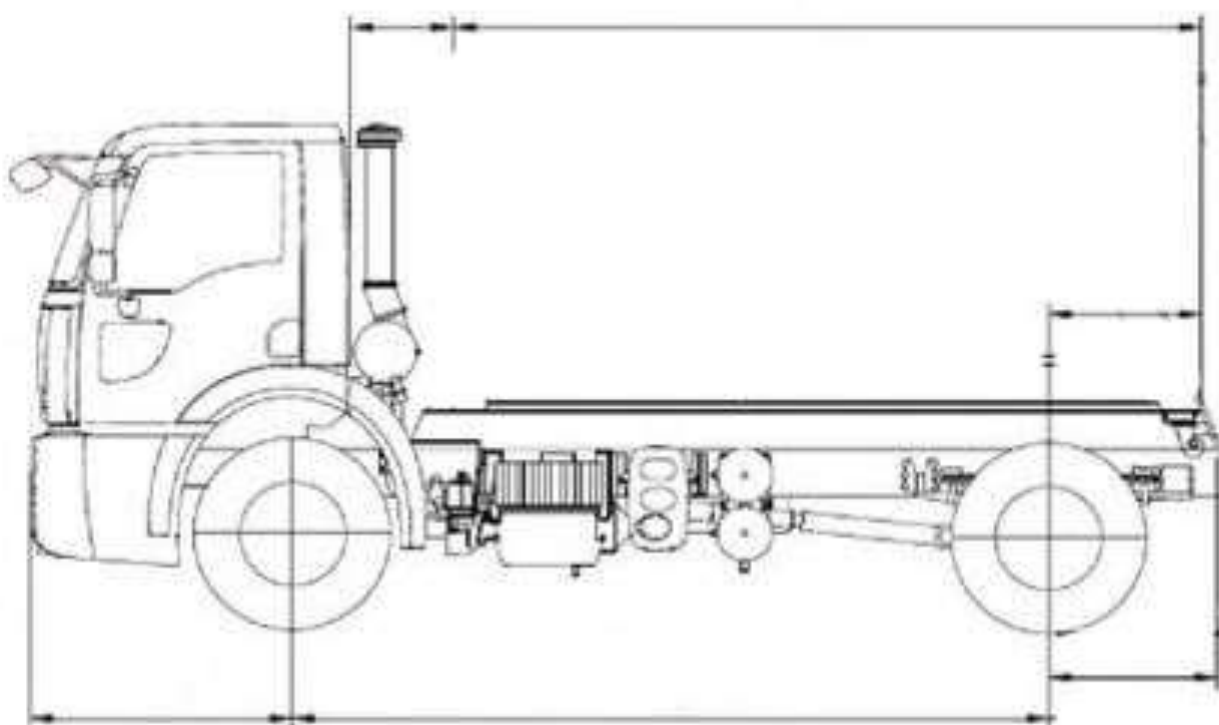

Контактний телефон:
+38(097) 746-67-04
+38(099) 632-13-31
+38(044) 232-02-98

Адреса: Україна, 04060, м. Київ,
вул. Ризька, буд. 73-г, офіс 7
E-mail: tovkst@gmail.com
Website: kievspecteh.com

Код ЄДРПОУ 42623361.
IBAN UA573282090000026003000003717
в АТ «АБ «Південний».

Автопаливозаправник АПЗ-11 на базі FORD TRUCKS 1833 DC - це класичний Європейський паливозаправник призначений спеціально для перевезення рідких нафтопродуктів щільністю до 860 кг/м³. Двигун Ecotorq об'ємом 9 л та потужністю 330 к.с. 9-ти ступенева КПП Eaton ESO 14409 з валом відбору потужності для підключення широкого спектру гідравлічного обладнання. Ідеальний варіант для вашого бізнесу, який задовільнить усі потреби від користування. Відносно опціонального рішення виготовлення передньої та задньої стінки опуклої форми (еліптичні днища). Також по замовленню може бути виготовлений одно-, двосекційною.

Особливості FORD TRUCKS 1833 DC:

- Передня та задня стінки (днища) має еліптичну форму;
- Два вузли видачі та обліку палива, щоб одночасно можна було заправити одразу два автомобіля. Кожний вузол розташовано окремо, безпосередньо під секцією цистерни.

У комплектацію входить:

- 1) Кондиціонер;
- 2) АМ/FM/Aux In/USB/Bluetooth (радіо с Bluetooth);
- 3) Стандартна 2-точкова підвіска кабіни;
- 4) Круїз-контроль;
- 5) Дискове гальмо;
- 6) Моторне гальмо;
- 7) Системи EBS і ABS;
- 8) Датчик зносу гальмівних колодок;
- 9) Контроль сили зчипки;
- 10) Допомога при рушанні на підйомі;
- 11) Блокування диференціала;
- 12) Електросклопідйомники;
- 13) Зовнішні дзеркала з електроприводом і обігрівом;
- 14) Електрокоректор фар;
- 15) Рульова колонка регульована по вильоту і куту нахилу;
- 16) Сидіння водія з підігрівом на пневмопідвіску і фіксоване пасажирське сидіння;
- 17) Поперечна опора;
- 18) Електричний люк;
- 19) Передній стабілізатор поперечної стійки;
- 20) Імобілайзер;
- 21) Ключ суміщений з брелком центрального замка;
- 22) Передні протитуманні фари;
- 23) Запасне колесо;
- 24) Бампер середньої довжини;
- 25) Індикатор навантаження на вісь (доступно тільки з пневмопідвіскою);
- 26) Горизонтальна вихлопна труба;
- 27) Цифровий тахограф.

Технічні характеристики автопаливозаправника FORD TRUCKS 1833 DC

Колісна формула	4x2
Двигун	Ecotorq об'ємом 9 л
Технічно допустима загальна маса автомобіля, кг	19000
Тип кабіни	денна без спального місця (2 пасажирські місця)
Паливний бак, л	315 л
КПП	EATON ESO14409
Тип КПП	механічна
Кількість передач вперед/назад	9+1
Кут подолання підйому, %	47
Розмір шин	12R22,5
Модель двигуна	Ford-Ecotorq
Екологічна норма	Euro-5
Потужність двигуна, кВт (к. с.)	330 к.с.
Технологічна місткість кузова, м3	15 куб.м
Виробник	Америка
Марка	Ford

Наші клієнти



Ліцей ШААЛАВІМ



ТОВ Укравтозапчастина



Українська школа урядування



ДЦТОТ «Зоряний»



ТОВ Белла-Трейд



Телеканал СТБ



ДПУ «МДЦ «Артек»



Центр громадського здоров'я
МОЗ України



Національна наукова медична
Библиотека України



ТОВ Клиника Rishon



Сервісна служба Мотрімпекс



ТОВ Агро-Інвест



Західенергосервіс



ТОВ «МНТ»



ТОВ Трест Бориспільсьобуд



Загородный клуб GOOD WOOD



Автоцентр KIA Корея Моторс



Premier Hotel Rus



ДЗ «БКМЦМОЗУ»



Київмедспецтранс



STEREO



Київський політехнічний інститут
ім. Сікорського



Nestle



Okko



Київська стоматологія КН
Київської міської ради КМДА



Донецька РДЛ Державної
служби України



Інститут спеціального зв'язку та
захисту інформації



Національна Академія Наук
України



ТОВ «Метінвест холдінг»



Дікергофф Цемент Україна



Асканія флора



ООО Азов Контролс



ТОВ Будівельна Зірка



НГВУ Чернігівнафтогаз



Чернігівський Національний



Диканське



ДП Альфатер



Кабінет міністрів
України



Києво-Печерська
Лавра



АСМАП



Glusco



Sertix



КП «Київблагоустрій»



КМДА



КП «Київський іподром»



Посольство Австрії в Україні



АТ «ПАТ Приват банк»



ПП «Спецкомунтехніка»

контактний телефон:
+38(097) 746-67-04
+38(099) 632-13-31
+38(044) 232-02-98

Адреса: Україна, 04060, м. Київ,
вул. Ризька, буд. 73-г, офіс 7
E-mail: tovkst@gmail.com
Website: kievspecteh.com

Код ЄДРПОУ 42623361.
IBAN UA573282090000026003000003717
в АТ «АБ «Південний».