

## Екскаватор-навантажувач JCB 4СХ



### Сфера застосування

Основні сфери, де модель успішно використовується:

- **комунальне господарство** . Екскаватор копає траншеї під укладання інженерних магістралей, що використовується у різних ремонтних роботах;
- **дорожньо-ремонтні підприємства** . JCB 4СХ задіють у монтажі дорожнього полотна та мостових покриттів;
- **будівництво** . Широкий спектр застосування, починаючи від монтажних робіт та закінчуючи прибиранням території після закінчення будівництва.

Ця модель у порівнянні з іншими аналогічними екскаваторами торгової марки JCB більшою підвищеною продуктивністю. Завдяки цьому знижується

Контактний телефон:  
+38(097) 746-67-04  
+38(099) 632-13-31  
+38(044) 232-02-98

Адреса: Україна, 04060, м. Київ,  
вул. Ризька, буд. 73-г, офіс 7  
E-mail: [tovkst@gmail.com](mailto:tovkst@gmail.com)  
Website: [kievspecteh.com](http://kievspecteh.com)

Код ЄДРПОУ 42623361.  
ІВАН UA573282090000026003000003717  
в АТ «АБ «Південний».

собівартість послуг компанії, що експлуатує 4СХ. Можна добитися ще більшої віддачі, якщо встановити гідравлічну систему з трьома насосами марки EcoDig.

### Переваги та особливості

Для того, щоб машина стала справді універсальною, інженерам довелося неабияк попрацювати. Потрібно було розмістити велику кількість додаткового обладнання, змусити його ефективно працювати і зберегти компактні розміри техніки. Багато уваги було приділено питанням безпеки оператора.



Важливим моментом є той факт, що всі основні вузли та агрегати виготовляються на заводах компанії JCB. Двигун, гідравлічні мотори, шини, трансмісія виготовлені розробниками, що значно підвищує надійність і тривалість терміну служби техніки в цілому.

Фахівці відзначають основні переваги екскаватора:

- можливість керувати різними методами. Модель поєднується автоматичну (EasyControl), напівавтоматичну (Advanced EasyControl) системи у

Контактний телефон:  
+38(097) 746-67-04  
+38(099) 632-13-31  
+38(044) 232-02-98

Адреса: Україна, 04060, м. Київ,  
вул. Ризька, буд. 73-г, офіс 7  
E-mail: [tovkst@gmail.com](mailto:tovkst@gmail.com)  
Website: [kievspecteh.com](http://kievspecteh.com)

Код ЄДРПОУ 42623361.  
ІВАН UA573282090000026003000003717  
в АТ «АБ «Південний».

поєднанні з можливістю перейти на повністю ручне керування. Завдяки цьому оператор зможе вибрати оптимальний режим роботи;

- нахил робочих органів контролюється електромеханічною системою. Виключається прокидання матеріалу з ковша при завантаженні або розвантаженні;
- допускається встановлення двох видів рукояті: телескопічної та багатоважільного;
- агрегат дуже економічний. За годину роботи він споживає не більше 8 літрів пального;
- після завершення процесу робочий орган повертається у вихідне положення без участі людини;
- на екскаваторі встановлена система LiveLink, що дозволяє відстежувати його положення із супутника;
- передбачена система SRS, що знижує динамічний вплив на екскаватор. Це підвищує стійкість машини і сприятливо позначається на працездатності оператора навіть за тривалого перебування у кабіні;
- технологія TorqueLock помітно підвищує всі основні параметри навантажувача. Зокрема, вона дозволила збільшити радіус повороту та продуктивність на 10%, а робочої площі – на 20%.

Техніка перед відправкою споживачеві проходить тестові випробування. Усі без винятку моделі випробувачі ганяють на спеціальних трасах, тренажерах, експлуатаційних стендах. Техніка перевіряється в лабораторіях, на витривалість в умовах екстремальних температур та агресивного середовища. Саме тому менеджери компанії відповідально заявляють, що їхні дітища добре поведуться за температур до -40 градусів Цельсія; добре переносять агресивний вплив розчинів солей та інших хімічних реагентів.



## Технічні характеристики JCB 4CX та габарити

Основні експлуатаційні показники моделі наведені у таблиці:

Параметр	Значення
Вантажопідйомність	4,638 т
Маса	8,66 т
Максимальна швидкість руху	41,5 км/год
Об'єм ковша JCB 4CX	1,1 куб. м
Об'єм екскаваторного ковша	0,2 куб. м
Швидкість гідравлічного потоку	165 л/хв
Гранична висота навантаження	2,69 м
Виривне зусилля	6227 кгс
Глибина копання	4,67 м
Висота розвантаження ковша	2,64 м

Контактний телефон:  
+38(097) 746-67-04  
+38(099) 632-13-31  
+38(044) 232-02-98

Адреса: Україна, 04060, м. Київ,  
вул. Ризька, буд. 73-г, офіс 7  
E-mail: [tovkst@gmail.com](mailto:tovkst@gmail.com)  
Website: [kievspecteh.com](http://kievspecteh.com)

Код ЄДРПОУ 42623361.  
ІВАН UA573282090000026003000003717  
в АТ «АБ «Південний».

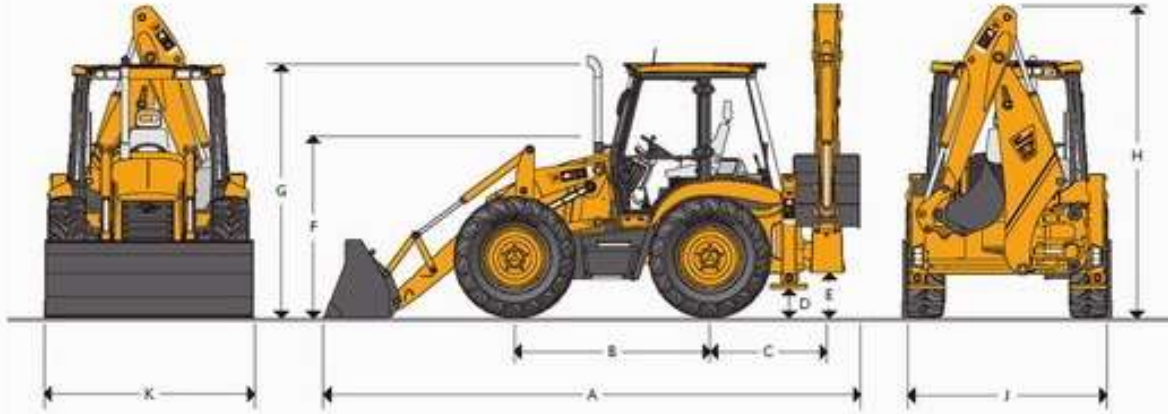

- A. Повна довжина 5.91
- B. Довжина бази 2.22
- C. Відстань до осі поворота стріли 1.36
- D. Просвіт під опорою 0.34
- E. Просвіт під ковшом 0.5
- F. Висота до центру керма 1,88
- G. Висота криши кабіни 2.88
- H. Повна висота 3,93
- J. Повна ширина 2,36
- K. Ширина переднього ковша 2,33

Контактний телефон:  
+38(097) 746-67-04  
+38(099) 632-13-31  
+38(044) 232-02-98

Адреса: Україна, 04060, м. Київ,  
вул. Ризька, буд. 73-г, офіс 7  
E-mail: [tovkst@gmail.com](mailto:tovkst@gmail.com)  
Website: [kievspecteh.com](http://kievspecteh.com)

Код ЄДРПОУ 42623361.  
ІВАН UA573282090000026003000003717  
в АТ «АБ «Південний».

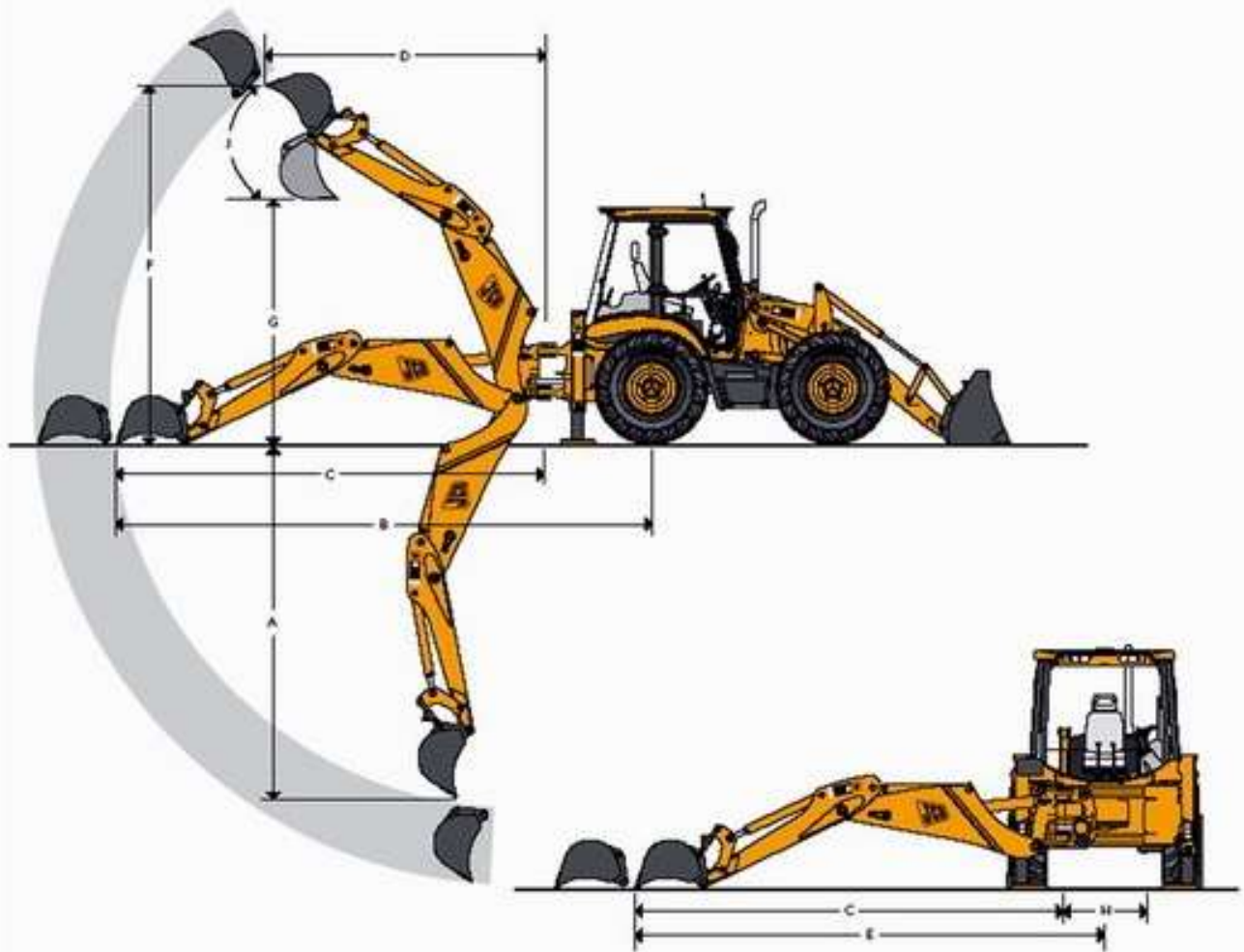

## Двигун JCB 4CX

Потужність силової установки навантажувача становить 94 кінські сили або 72 кВт. Чотирьохтактний двигун має чотири циліндри з об'ємом 4,4 літри і працює на дизельному паливі. Діаметр кожного із циліндрів становить 103 мм. Силова установка оснащена турбонаддувом та системою прямого упорскування. Частота обертання колінчастого валу дорівнює 2200 об/хв. Двигун показує відмінні

Контактний телефон:  
+38(097) 746-67-04  
+38(099) 632-13-31  
+38(044) 232-02-98

Адреса: Україна, 04060, м. Київ,  
вул. Ризька, буд. 73-г, офіс 7  
E-mail: [tovkst@gmail.com](mailto:tovkst@gmail.com)  
Website: [kievspecteh.com](http://kievspecteh.com)

Код ЄДРПОУ 42623361.  
ІВАН UA573282090000026003000003717  
в АТ «АБ «Південний».



параметри економічності, витрачаючи за годину роботи лише 8 літрів дизельного палива. Частково цьому сприяє функція підтримки моменту, що крутить. Крім цього, вона дозволяє екскаватори швидше підніматися на вершину схилу. Граничний момент, що крутить, - 1300 Нм. Вміст вихлопних газів відповідає стандартам Stage 3, а обсяг паливного бака розрахований на 130 літрів.



Параметр	Значення
Виробник двигуна	JCB
Модель	JCB DIESELMAX 444
Число циліндрів	4
Потужність	72 кВт / 94 л.с.

Контактний телефон:  
+38(097) 746-67-04  
+38(099) 632-13-31  
+38(044) 232-02-98

Адреса: Україна, 04060, м. Київ,  
вул. Ризька, буд. 73-г, офіс 7  
E-mail: [tovkst@gmail.com](mailto:tovkst@gmail.com)  
Website: [kievspecteh.com](http://kievspecteh.com)

Код ЄДРПОУ 42623361.  
IBAN UA57328209000026003000003717  
в АТ «АБ «Південний».

Робочий об'єм	4,4 л
Тип охолодження	рідинне
Обертаючий момент	425 Нм
Паливо	дизельне
Об'єм паливного бака JCB 4CX	130 л

Мотор розташований так, щоб його обслуговування займало мінімум часу. Він оснащений ефективними системами охолодження та фільтрації. Остання складається з фільтра очищення дизельного палива, зробленого з двох частин: сепаратора та змінних касет, що відокремлюють від палива вологу. Крім цього, в систему входять ще два фільтри – для очищення олії та повітря.

## Пристрій

Вже в стандартній комплектації кожна з модифікацій має керування з гідропідсилювачем керма та трьома режимами. Залежно від вибраного варіанта, навантажувач може повертати двома або чотирма колесами, а також вивертати колісну базу в іншому напрямку.

Трактор має чотиришвидкісну автоматичну коробку передач Powershift. Автомат дозволяє техніці переміщатися без ривків, плавно, а управління стало ще простіше, ніж за механічних КПП.

Стандартне складання має на увазі комплектацію декількома технологіями:

- **EcoRoad** – підвищує продуктивність силової установки під час переїздів;
- **TorqueLock** – покращує показники економічності спецтехніки загалом.

Крім того, економічність підвищується за рахунок контролю швидкості гідропотоку. Опція відключає гідравлічний насос у разі, коли під час руху включається четверта передача.

## Ходова частина

Велика база і широкоформатні колеса роблять машину стійкою на будь-яких типах ґрунтів. Такий конструктив дає можливість техніці плавно пересуватися

Контактний телефон:  
+38(097) 746-67-04  
+38(099) 632-13-31  
+38(044) 232-02-98

Адреса: Україна, 04060, м. Київ,  
вул. Ризька, буд. 73-г, офіс 7  
E-mail: [tovkst@gmail.com](mailto:tovkst@gmail.com)  
Website: [kievspecteh.com](http://kievspecteh.com)

Код ЄДРПОУ 42623361.  
ІВАН UA573282090000026003000003717  
в АТ «АБ «Південний».



нерівною місцевістю і швидко маневрувати. На другий передача максимальна швидкість дорівнює 18 км за годину.



### Гідравлічна система

Висока ефективність роботи забезпечується за рахунок ефективної гідравлічної системи із трьома насосами. Вони нагнітають потрібний тиск і дають оптимальний потік гідравлічної олії навіть за низьких оборотів силової установки. Одночасна робота трьох гідронасосів стала запорукою зниження витрати паливно-мастильних матеріалів на 15%. Модель має і відмінні показники екологічності: у вихлопних газах концентрація шкідливих речовин знаходиться нижче рекомендованих в ЄС нормативів.

Системи такого типу характеризуються збільшеним у порівнянні із традиційними рішеннями терміном служби. Серед машин свого класу

Контактний телефон:  
+38(097) 746-67-04  
+38(099) 632-13-31  
+38(044) 232-02-98

Адреса: Україна, 04060, м. Київ,  
вул. Ризька, буд. 73-г, офіс 7  
E-mail: [tovkst@gmail.com](mailto:tovkst@gmail.com)  
Website: [kievspecteh.com](http://kievspecteh.com)

Код ЄДРПОУ 42623361.  
ІВАН UA573282090000026003000003717  
в АТ «АБ «Південний».

екскаватор-навантажувач JCB 4CX має найвищу ефективність. За хвилину роботи насоси системи перекачують 81 л гідравлічної рідини.

## Кабіна оператора

Незважаючи на те, що трактор JCB 4CX має невеликі габарити, кабіна виконана просторою та комфортною. У поєднанні з відмінною ергономічністю та продуманим розташуванням елементів керування вона сприяє збільшенню продуктивності оператора. Щоб знизити стомлюваність тракториста, інженери продумали системи звукоізоляції та гасіння вібрації. Через високу герметичність рівень шуму всередині не перевищує 75 дБ. На сходах передбачені рельєфні виступи, що виключають ковзання ніг тракториста під час підйому в кабіну.

Сидіння оператора оснащено пневматичною системою, яка ефективно гасить вібрації та перешкоджає розгойдування під час пересування. У поєднанні з гумовими пневматичні амортизатори повністю гасять коливальні та поступальні рухи корпусу машини. Сидіння додатково оснащено підлокітниками, системою підігріву та підвіскою, що регулюється, щоб оператор зміг налаштувати робоче місце під свої потреби. На рульовій колонці передбачено нековзне покриття, що зменшує навантаження на кисті. Рукоятка для швидкого обертання кермового колеса допомагає швидко змінити напрямок пересування та спрощує маневрування.

На передній панелі встановлено рідкокристалічний дисплей, на який виводиться поточна інформація, включаючи дані про збої або системні помилки; кількості палива та відпрацьованих мотогодин. Сама кабіна відрізняється бездоганним оглядом. З неї можна розглядати робочий майданчик по колу, що необхідно для продуктивної та безпечної роботи техніки. Панорамне вікно заднього виду зроблене опуклим, щоб покращити огляд. Для скління використовується багатошарове протиударне скло, яке не руйнується при перекиданні або попаданні предметів. Будь-яке з вікон можна змінити за необхідності.

У передній частині кабіни розташовані зовнішні дзеркала заднього виду. Вони спрощують рух заднім ходом, забезпечуючи чудовий огляд майданчика позаду трактора. Кабіна оснащена стельовим освітленням 12В, відсіком для зберігання допоміжного інструменту та особистих речей. Стріла прикріплена до задньої



частини корпусу та укомплектована фіксатором, що виключає її коливання під час руху.



### Система управління

Щоб керувати екскаватором, не потрібно прикладати значних зусиль. Рульова колонка, важелі та панель приладів – це вся система керування, яка розташована компактно. Трактор JCB 4CX має панель приладів, яка інформує про основні параметри силової установки, температуру рідини системи охолодження, кількість палива в баку. Система попереджень за допомогою звукових та світлових сигналів попереджає про такі критичні показники:

- низький заряд батареї;
- високої температури охолоджувальної рідини;

Контактний телефон:  
**+38(097) 746-67-04**  
**+38(099) 632-13-31**  
**+38(044) 232-02-98**

Адреса: **Україна, 04060, м. Київ,**  
**вул. Ризька, буд. 73-г, офіс 7**  
E-mail: **tovkst@gmail.com**  
Website: **kievspcteh.com**

Код ЄДРПОУ 42623361.  
ІВАН UA57328209000026003000003717  
в АТ «АБ «Південний».



- низькому тиску масла в трансмісії та двигуні;
- критичному стані фільтра очищення повітря;
- працюючому гальмі стоянки.

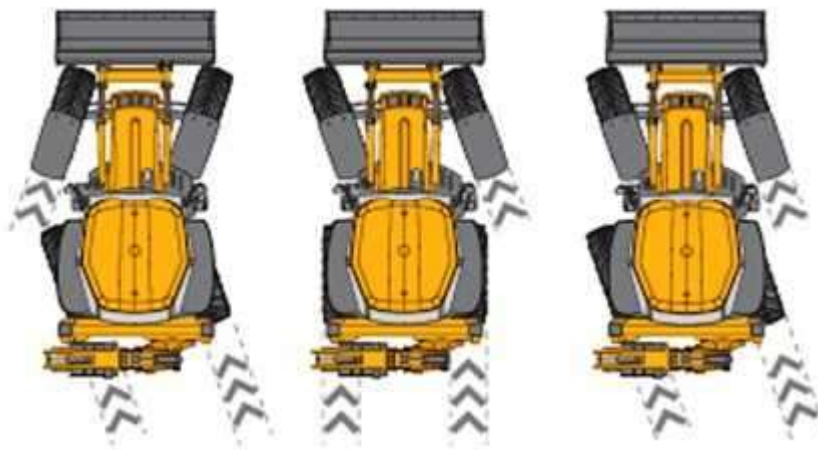

## Зручність експлуатації та обслуговування

Розробники подбали про те, щоб зробити максимально зручним техдогляд за агрегатами та системами. Всі вузли розташовані по одному борту, що спрощує та прискорює обслуговування машини. Навіть якщо потрібен щоденний контроль, він не займе багато сил і часу.

Для того, щоб отримати доступ до підкапотного простору, не потрібно знімати елементи обшивки. Акумулятор розташований у передній частині та закритий захисною решіткою. Бак для гідравлічного масла знаходиться збоку та повністю доступний із землі. Це дає можливість регулярно контролювати рівень олії та додавати її за необхідності без істотних витрат часу.

На моделі СХ4 немає системи попередньої фільтрації та елементів очищення повітря від домішок та пилу, що дещо спрощує його конструкцію. Передбачено додатковий паливний фільтр для максимального чищення дизельного палива від домішок. Гідравлічні шланги зібрані в розподільчій частині, що дає можливість

Контактний телефон:  
**+38(097) 746-67-04**  
**+38(099) 632-13-31**  
**+38(044) 232-02-98**

Адреса: Україна, 04060, м. Київ,  
вул. Ризька, буд. 73-г, офіс 7  
E-mail: [tovkst@gmail.com](mailto:tovkst@gmail.com)  
Website: [kievspecteh.com](http://kievspecteh.com)

Код ЄДРПОУ 42623361.  
ІВАН UA573282090000026003000003717  
в АТ «АБ «Південний».

швидко замінити зношений елемент, здійснивши найпростіші маніпуляції відкручування-закручування.

### Навісне обладнання

У стандартній комплектації навантажувач JCB 4CX має ковші щелепного типу об'ємом 1,1 м кубічного. Такого навісу достатньо для виконання більшості стандартних вантажно-розвантажувальних операцій. Оснащення дуже продуктивне. Так, за умови досить хорошої кваліфікації оператора навантаження транспортного засобу з об'ємом кузова до 7 кубічних метрів займе не більше 4 хвилин.

Контактний телефон:  
**+38(097) 746-67-04**  
**+38(099) 632-13-31**  
**+38(044) 232-02-98**

Адреса: **Україна, 04060, м. Київ,**  
**вул. Ризька, буд. 73-г, офіс 7**  
E-mail: **[tovkst@gmail.com](mailto:tovkst@gmail.com)**  
Website: **[kievspecteh.com](http://kievspecteh.com)**

Код ЄДРПОУ 42623361.  
ІВАН UA573282090000026003000003717  
в АТ «АБ «Південний».

## НАШІ КЛІЄНТИ



Аграрний холдинг МХП



Qnur group



McDonald's



Ikea



Sandora

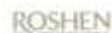

Кондитерська фабрика «Росен»



ТОВ «Метінвест холдинг»



Національний коледж України



АТ «ПІАТ Приват Банк»



Окко



Укрнафта



Києво-Печерська Лавра



Епіцентр



FOZZY



МегаМаркет



АТБ



Галичина



Карпатська Дзерельна



КМДА



Київнастрас



ASMAP



Київмедіцентр



RUDDMAN



ЕПІДОН ТЕХ



ТОВ «Київтехпарк»



Агентство KIA Корей Моторс



Телеканал СТБ



Посольство Швеції в Україні



Посольство Швеції



Duckerhoff



КУК



Київський національний інститут ім. Дідерікова



ХНЗУ ім. Кузнеця



Національний інститут ССХІ ім. М. М. Амосова



Інститут Гідромеханіки



Інститут Освітньої Аналітики

Контактний телефон:  
+38(097) 746-67-04  
+38(099) 632-13-31  
+38(044) 232-02-98

Адреса: Україна, 04060, м. Київ,  
вул. Ризька, буд. 73-г, офіс 7  
E-mail: [tovkst@gmail.com](mailto:tovkst@gmail.com)  
Website: [kievspecteh.com](http://kievspecteh.com)

Код ЄДРПОУ 42623361.  
ІВАН UA573282090000026003000003717  
в АТ «АБ «Південний».