

Екскаватор-навантажувач АМКОДОР 702 ЕА

Виробник: АМКОДОР

Потужність двигуна: 89 к.с.

Глибина копання: 4100 мм.

Опис : Екскаватор-навантажувач Амкодор 702ЕА може експлуатуватися в різних кліматичних умовах за температури від мінус 40°С до плюс 40°С. Робота екскаватора-навантажувача в мерзлих ґрунтах та ґрунтах вище ІV категорії можлива після попереднього розпушення ґрунту.



Контактний телефон:
+38(097) 746-67-04
+38(099) 632-13-31
+38(044) 232-02-98

Адреса: Україна, 04060, м. Київ,
вул. Ризька, буд. 73-г, офіс 7
E-mail: tovkst@gmail.com
Website: kievspecteh.com

Код ЄДРПОУ 42623361.
IBAN UA573282090000026003000003717
в АТ «АБ «Південний».

Креслення екскаватора-навантажувача АМКОДОР 702 ЕА

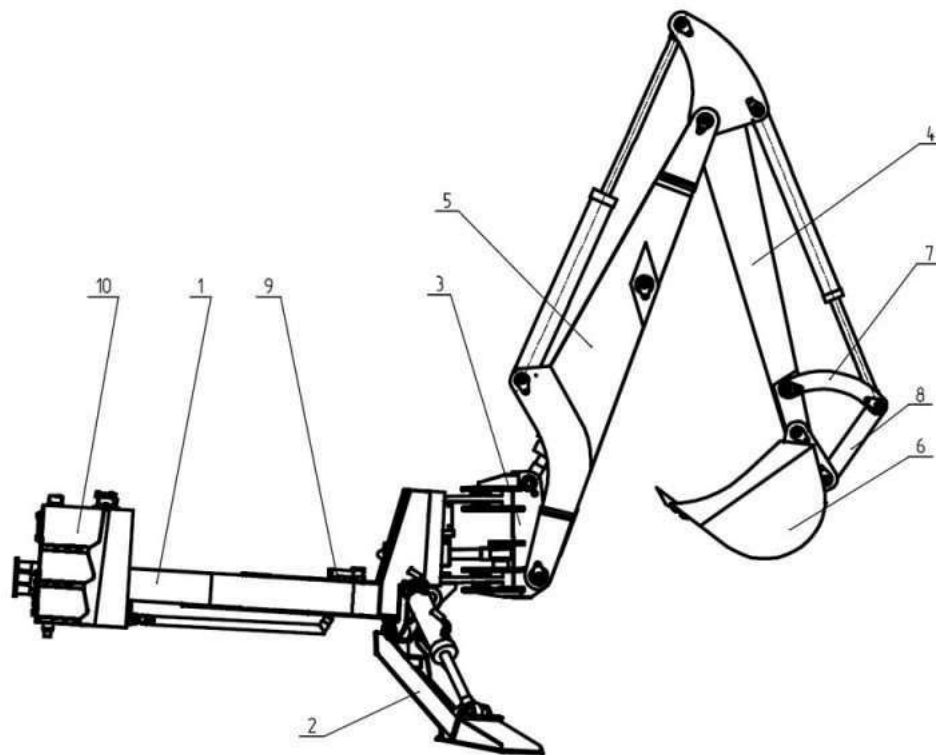
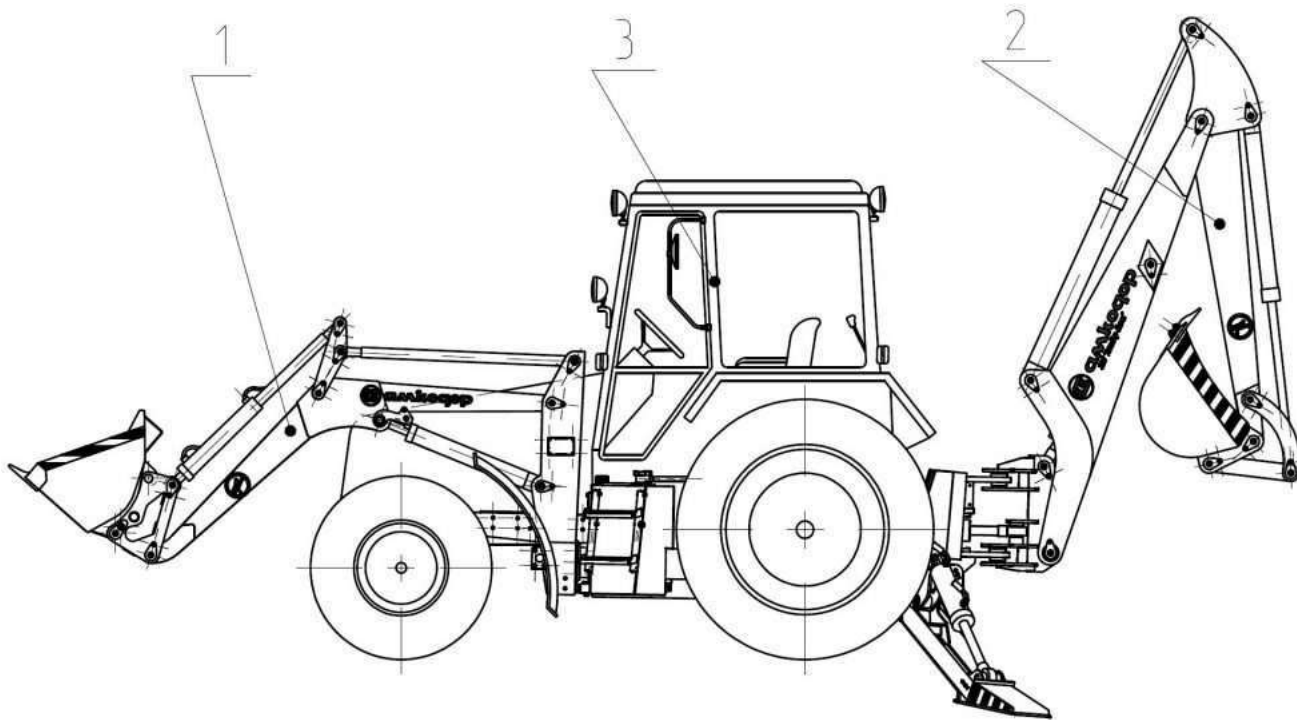

Контактний телефон:
+38(097) 746-67-04
+38(099) 632-13-31
+38(044) 232-02-98

Адреса: Україна, 04060, м. Київ,
вул. Ризька, буд. 73-г, офіс 7
E-mail: tovkst@gmail.com
Website: kievspecteh.com

Код ЄДРПОУ 42623361.
IBAN UA573282090000026003000003717
в АТ «АБ «Південний».

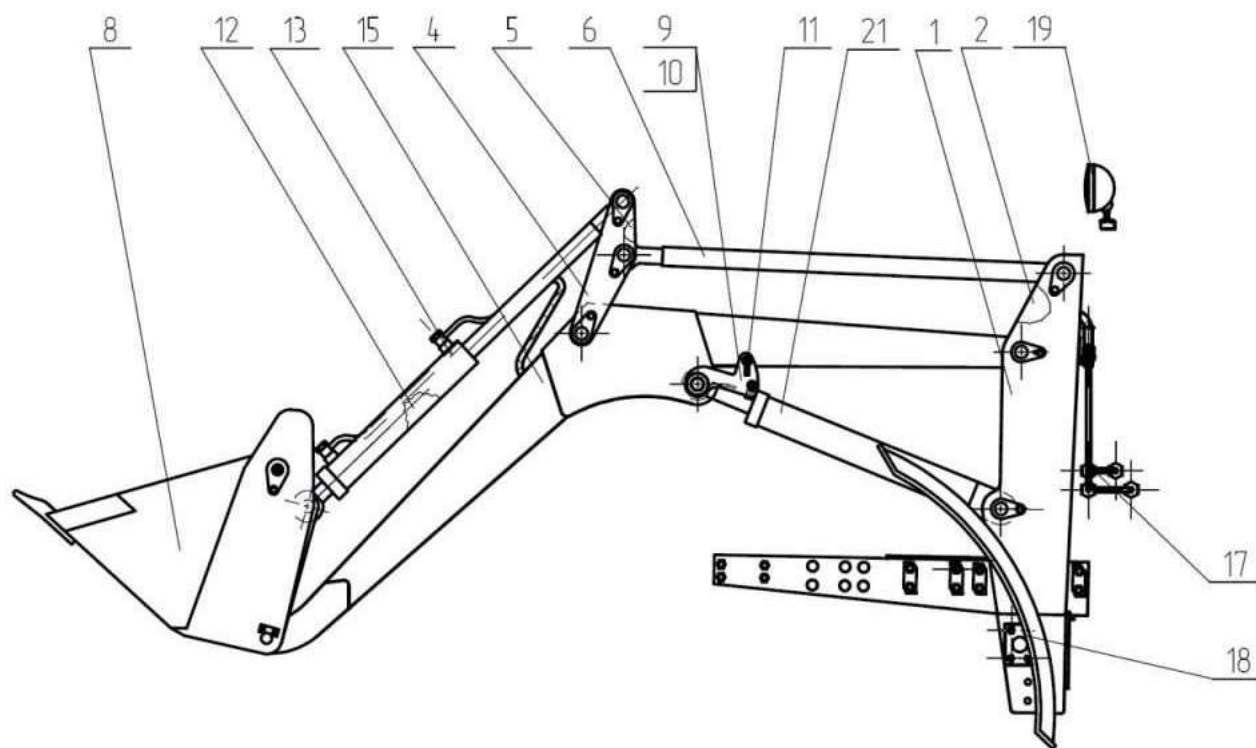

Контактний телефон:
+38(097) 746-67-04
+38(099) 632-13-31
+38(044) 232-02-98

Адреса: Україна, 04060, м. Київ,
вул. Ризька, буд. 73-г, офіс 7
E-mail: tovkst@gmail.com
Website: kievspecteh.com

Код ЄДРПОУ 42623361.
IBAN UA573282090000026003000003717
в АТ «АБ «Південний».

Опис екскаватора-навантажувача АМКОДОР 702 ЕА

Екскаватор-навантажувач Амкодор 702ЕА призначений для механізації вантажно-розвантажувальних та землерийно-транспортних робіт на ґрунтах I...IV категорій у обмежених умовах і може використовуватися в промисловому, цивільному та дорожньому будівництві, комунальному та сільському господарстві, у морських та річкових портах (для зачистки суден, очищення територій портів від снігу та сміття тощо), на залізничному транспорті та інших роботах. Робота екскаватора-навантажувача в мерзлих ґрунтах та ґрунтах вище IV категорії можлива після попереднього розпушення ґрунту.

Принцип роботи екскаватора-навантажувача Амкодор 702ЕА

Принцип роботи екскаватора-навантажувача навантажувальним обладнанням полягає в тому, що при русі на робочому діапазоні з опущеною стрілою і повернутим на потрібний кут ковшом навантажувач за рахунок напірного зусилля впроваджується в штабель матеріалу і набирає його в ківш. Після набору ківш повертається на себе, піднімається стріла і матеріал транспортується до місця вивантаження. Вивантаження відбувається під час підйому стріли на необхідну висоту з допомогою повороту ковша.

Принцип роботи екскаваторним робочим обладнанням полягає в тому, що при повороті колонки та переміщенні стріли та рукояті проводиться набір матеріалу у зворотну лопату. Після набору ківш зворотної лопати повертається «на себе», відбувається підйом стріли та рукояті та поворот колонки.

Таким чином, матеріал транспортується до місця вивантаження та при повороті ковша відбувається його розвантаження. Під час роботи зворотною лопатою екскаватор спирається на опорні черевики та фронтальний вантажний ківш.

Екскаваторне обладнання Амкодор 702ЕА

Екскаваторне обладнання складається з рами, колонки, рукояті, стріли, ковша зворотної лопати, важелів та гідросистеми.

Навантажувальне обладнання Амкодор 702ЕА

Навантажувальне обладнання складається з порталів, двох важелів, двох тяг, двощелепного ковша, упорів для транспортного положення, гідроциліндрів ковша та стріли, стріли, гідросистеми, установки крил, переустановки фар.

Додаткові фото екскаватора-навантажувача АМКОДОР 702 ЕА



Контактний телефон:
+38(097) 746-67-04
+38(099) 632-13-31
+38(044) 232-02-98

Адреса: Україна, 04060, м. Київ,
вул. Ризька, буд. 73-г, офіс 7
E-mail: tovkst@gmail.com
Website: kievspecteh.com

Код ЄДРПОУ 42623361.
IBAN UA573282090000026003000003717
в АТ «АБ «Південний».



Контактний телефон:
+38(097) 746-67-04
+38(099) 632-13-31
+38(044) 232-02-98

Адреса: Україна, 04060, м. Київ,
вул. Ризька, буд. 73-г, офіс 7
E-mail: tovkst@gmail.com
Website: kievspecteh.com

Код ЄДРПОУ 42623361.
IBAN UA573282090000026003000003717
в АТ «АБ «Південний».



Контактний телефон:
+38(097) 746-67-04
+38(099) 632-13-31
+38(044) 232-02-98

Адреса: Україна, 04060, м. Київ,
вул. Ризька, буд. 73-г, офіс 7
E-mail: tovkst@gmail.com
Website: kievspecteh.com

Код ЄДРПОУ 42623361.
IBAN UA573282090000026003000003717
в АТ «АБ «Південний».



Контактний телефон:
+38(097) 746-67-04
+38(099) 632-13-31
+38(044) 232-02-98

Адреса: Україна, 04060, м. Київ,
вул. Ризька, буд. 73-г, офіс 7
E-mail: tovkst@gmail.com
Website: kievspecteh.com

Код ЄДРПОУ 42623361.
IBAN UA573282090000026003000003717
в АТ «АБ «Південний».

Технічні характеристики екскаватора-навантажувача АМКОДОР 702 ЕА

Найменування параметру	Значення	
	Амкодор 702ЕА	Амкодор 702ЕА-01
Тип базової машини	Білорусь-92П	
Двигун	Д-245.5	
Номінальна потужність двигуна	65кВт (89к.с.) при 1800 об/хв	
Швидкість транспортна	18 км/год.	
Довжина в транспортному положенні	7750 мм.	
Ширина	2400 мм.	
Висота по кабіні	2850 мм.	
Висота в транспортному положенні	3800 мм.	
Маса експлуатаційна	6750 кг.	
ФРОНТАЛЬНЕ НАВАНТАЖУВАЛЬНЕ ОБЛАДНАННЯ		
Вантажопідйомність	1000 кг.	
Місткість ковша	0.54 м ³	
Пристрій для швидкої зміни робочих органів	—	Механічне
Тип ковша	Двощелепний	Основний
Позначення ковша	702ЕА.01.08.000	702Е.01.12.000-01
Висота розвантаження основного ковша по ріжучій кромці при куті розрузки 45 °	2600 мм.	2500 мм.
Виліт ковша по ріжучій кромці на максимальній висоті при куті розвантаження 45 °, щелепа закрыта	700 мм.	
ЕКСКАВАТОРНЕ ОБЛАДНАННЯ		
Позначення ковша	702ЕА.02.16.000	
Місткість ковша	0.18 м ³	
Ширина ріжучої кромки ковша	610 мм.	
Глибина копання	4100 мм.	
Висота навантаження	3500 мм.	
Радіус копання на рівні стоянки	5450 мм.	
Кут повороту екскаваторного обладнання у плані	170°	

НАШІ КЛІЄНТИ



Агроіндустріальний
Холдинг МХП



Qnur group



McDonald's



Ikea



Sandora



Кондитерська
фабрика «Рошен»



Збройні сили
України



Служба безпеки
України



Генеральна
прокуратура
України



Управління
державної охорони
України



Національна
гвардія України



ТОВ «Метінвест
холдинг»



Національна
гвардія України



ПриватБанк



Окко



Укрнафта



Києво-Печерська
Лавра



Епіцентр



FOZZY



MegaMarket



АТБ



Галичина



Карпатська
Джерельна



КМДА



Київнастрас



ASMAP



Київмедспецтранс



RUDOMAIN



ЕРІДОН ТЕХ



ТОВ
Укравтозгалічина



Автоцентр KIA
Корея Моторс



Телеканал СТБ



Посольство
Швейцарії в Україні



Посольство Швеції



Dycerhoff



КУК



Київський
політехнічний
інститут ім.
Сікорського



ХНУ ім. Кузевиця



Національний інститут
ССХ ім. М. М. АМОСОВА



Інститут
Гідромеханіки



Інститут Освітньої
Аналітики

Контактний телефон:
+38(097) 746-67-04
+38(099) 632-13-31
+38(044) 232-02-98

Адреса: Україна, 04060, м. Київ,
вул. Ризька, буд. 73-г, офіс 7
E-mail: tovkst@gmail.com
Website: kievspecteh.com

Код ЄДРПОУ 42623361.
IBAN UA573282090000026003000003717
в АТ «АБ «Південний».