

Дизельний генератор KS 9100HDE-1/3 ATSR (EURO V)

Виробник: KS

**Модель: KS 9100HDE-1/3 ATSR
(EURO V)**

Тип палива : Дизель

Витрати пального (л/год) : 2,2 л.

Потужність основна : 7 кВт.

Потужність резервна : 8 кВт.

Опис : Дизельні генератори часто використовуються як резервне джерело живлення для приватних будинків або комерційних об'єктів. У разі вимкнення світла електростанція в автоматичному режимі бере все навантаження на себе, забезпечуючи безперебійне живлення електроприладів.



Контактний телефон:
+38(097) 746-67-04
+38(099) 632-13-31
+38(044) 232-02-98

Адреса: Україна, 04060, м. Київ,
вул. Ризька, буд. 73-г, офіс 7
E-mail: tovkst@gmail.com
Website: kievspecteh.com

Код ЄДРПОУ 42623361.
IBAN UA573282090000026003000003717
в АТ «АБ «Південний».

Креслення дизельного генератора KS 9100HDE-1/3 ATSR (EURO V)

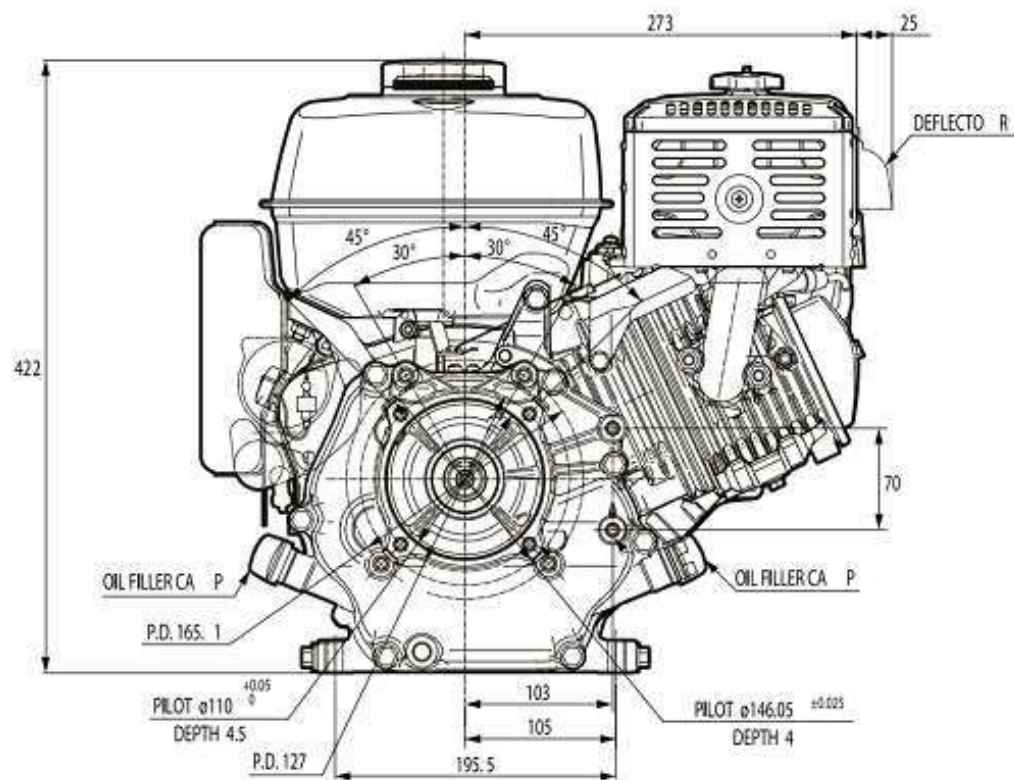
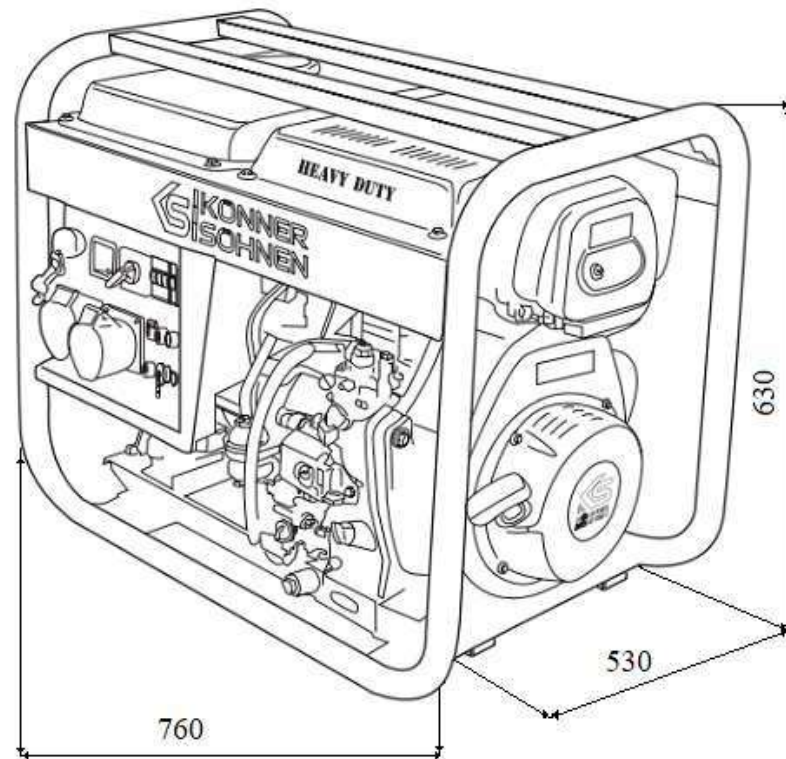

Контактний телефон:
+38(097) 746-67-04
+38(099) 632-13-31
+38(044) 232-02-98

Адреса: Україна, 04060, м. Київ,
вул. Ризька, буд. 73-г, офіс 7
E-mail: tovkst@gmail.com
Website: kievspecteh.com

Код ЄДРПОУ 42623361.
IBAN UA573282090000026003000003717
в АТ «АБ «Південний».

Особливість дизельного генератора KS 9100HDE-1/3 ATSR (EURO V)

Двигун



Двигуни для дизельних генераторів, так само як і для бензинових, виробляються за ліцензією DIMAX Int. GmbH та маркуються власним клеймом з логотипом. У всіх моделях запас потужності двигуна по відношенню до альтернатора дозволяє видавати заявлену напругу та підтримувати його стабільність у повному діапазоні напруг. Всі двигуни проходять тестування тривалою безперервною роботою, а потім розбираються та досліджуються на рахунок виявлення несправностей.

Кожен двигун та кожен генератор мають індивідуальний серійний номер, що дозволяє нам контролювати якість виробництва та сервісного обслуговування. Двигуни відповідають усім європейським стандартам якості, в тому числі сучасному екологічному стандарту EURO-V.

Система VTS



Контактний телефон:
+38(097) 746-67-04
+38(099) 632-13-31
+38(044) 232-02-98

Адреса: Україна, 04060, м. Київ,
вул. Ризька, буд. 73-г, офіс 7
E-mail: tovkst@gmail.com
Website: kievspecteh.com

Код ЄДРПОУ 42623361.
IBAN UA573282090000026003000003717
в АТ «АБ «Південний».

Унікальна інноваційна система перемикання фаз VTS (Voltage Transfer Switch) дозволяє використовувати один генератор для однофазних (230В) та трифазних (400В) споживачів електроенергії практично без втрати потужності.

Можливість підключення АВР



Генератор має можливість підключення системи АВР (автоматичного введення резерву). Вихід АВР має універсальний 6-контактний роз'єм, який не обмежує вибір системи для автоматичного введення резерву.

Панель керування



Контактний телефон:
+38(097) 746-67-04
+38(099) 632-13-31
+38(044) 232-02-98

Адреса: Україна, 04060, м. Київ,
вул. Ризька, буд. 73-г, офіс 7
E-mail: tovkst@gmail.com
Website: kievspecteh.com

Код ЄДРПОУ 42623361.
IBAN UA573282090000026003000003717
в АТ «АБ «Південний».

Зручна ергономічна панель дозволяє з легкістю керувати всім агрегатом і не потребує додаткових навичок. Сучасний багатофункціональний LED-дисплей відображує частоту, вольтаж, та кількість відпрацьованих генератором годин. Інформація на дисплеї допомагає легко контролювати якість напруги, що видається пристроєм.

Передстартовий підігрів



Дизельні генератори серії «HEAVY DUTY» оснащені функцією передстартового підігріву, яка дозволяє запускати генератор в зимовий час без зайвих зусиль.

AVR



Генератори «Könner & Söhnen» серії «HEAVY DUTY» оснащені інтелектуальною системою стабілізації напруги AVR. Вона дозволяє утримувати вихідну напругу генератора на постійній величині 230В і захищає від небажаного короткого замикання та перенавантаження.

Посилена рама



Завдяки додатковому підсиленню рами верхніми захисними планками, генератор професійної серії «HEAVY DUTY» може експлуатуватись у більш жорсткому режимі, посилена рамна конструкція додатково захищає від пошкоджень баку при експлуатації та транспортуванні.

Додаткові аксесуари



Генератор укомплектований додатковими аксесуарами: силова переносна вилка 3P+E+N, 16A, 400В, силова переносна вилка 2P+E, 32A, 230В, ключ ріжковий 8×10 мм, ключ ріжковий 12×14 мм, ключ ріжковий 17×19 мм, викрутка двостороння 6.0 мм PH2.

Опис дизельного генератора KS 9100HDE-1/3 ATSR (EURO V)

Генератор KS 9100HDE-1/3 ATSR (EURO V) від німецької компанії-виробника Konner&Sohnen, є дизельною електростанцією професійної категорії. Ця модель має унікальну здатність виробляти енергію для однофазних та трифазних електроспоживачів.

Така особливість суттєво розширює потенційну сферу застосування агрегату з максимальною потужністю 7,5 кВт у комерційних та виробничих цілях. Міністанція успішно застосовується для забезпечення можливості включення електроприладів у знеструмлених приміщеннях та «польових» умовах під час проведення різноманітних заходів чи організації відпочинку на природі.

Дизельні генератори Köpner & Söhnen® серії «HEAVY DUTY» – це моделі генераторів для резервного джерела живлення які мають ряд переваг в порівнянні з бензиновими моделями, *a саме:*

- збільшений моторесурс – тож мають більш тривалий термін служби
- можуть працювати більшу кількість годин без перерви
- менша витрата палива
- мають посилену рамну конструкцію та комплектуючі підвищеної міцності.



Основні причини придбати Генератор KS 9100HDE-1/3 ATSR (EURO V):

- високий рівень безпеки оператора, який керує міні-електростанцією або використовує її у щоденній професійній діяльності;
- відмінна німецька якість та заводська точність складання є гарантією безперебійного стабільного функціонування без зниження продуктивності;
- тривалий час експлуатації у складних умовах без необхідності частого проходження спеціалізованого обслуговування у сервісному центрі;
- широка сфера застосування, що забезпечується багатофункціональним енерговиробним апаратом;
- 15 літровий паливний бак знижує частоту заправок, сприяючи тривалості робочого процесу безперервному режимі;
- просте управління робочим процесом представленої моделі, з яким впорається навіть майстер-початківець;
- легкий старт пристрою відбувається за будь-якої температури навколишнього середовища, дозволяючи використовувати його цілий рік;
- низька вартість кожного виробленого кВт/год. за рахунок надзвичайно економної витрати дизельного палива;
- відкритий корпус агрегату сприяє повітряному охолодженню працюючого апарату, щоб уникнути передчасного виходу з ладу.

Панель керування

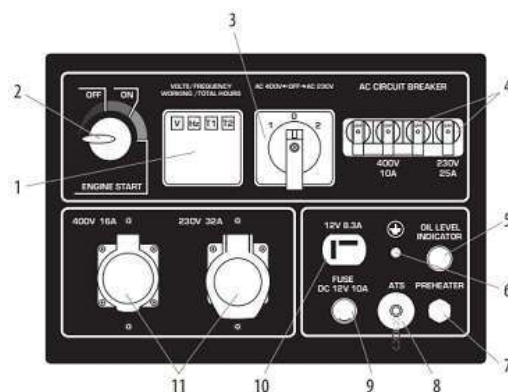

- | | |
|----------------------------------------------------------------------------------------------------------------------------------------------------------|------------------------------------------------------------------------------------------------------------------------------------------------------------------------------------------|
| 1. LED-дисплей:
V - напруга
Hz - частота
T1 - поточний час (з моменту останнього запуску)
T2 - сумарний час (з моменту вводу в експлуатацію) | 4. Автоматичні вимикачі
5. Індикатор рівня масла
6. Роз'єм заземлення
7. Підігрівач палива
8. Вхід для ATS
9. Запобіжник для роз'єму 12В
10. Роз'єм 12В
11. Розетки |
|----------------------------------------------------------------------------------------------------------------------------------------------------------|------------------------------------------------------------------------------------------------------------------------------------------------------------------------------------------|
3. Перемикач режимів 3 фази/
1 фаза (положення 1 - 400В, положення 0 (OFF) - вимкнено, положення 2 - 230В)

Додаткові фото дизельного генератора KS 9100HDE-1/3 ATSR (EURO V)



Контактний телефон:
+38(097) 746-67-04
+38(099) 632-13-31
+38(044) 232-02-98

Адреса: Україна, 04060, м. Київ,
вул. Ризька, буд. 73-г, офіс 7
E-mail: tovkst@gmail.com
Website: kievspecteh.com

Код ЄДРПОУ 42623361.
IBAN UA573282090000026003000003717
в АТ «АБ «Південний».

ДИЗЕЛЬНИЙ ГЕНЕРАТОР KS 9100HDE-1/3 ATSR

СЕРІЯ "HEAVY DUTY"

ПОТУЖНІСТЬ ГЕНЕРАТОРА НАПРУГА
6.4/5.9 кВт – 230 В
7.5/7.0 кВА – 400 В

ТИП ЗАПУСКУ
РУЧНИЙ/ЕЛЕКТРО



Контактний телефон:
+38(097) 746-67-04
+38(099) 632-13-31
+38(044) 232-02-98

Адреса: Україна, 04060, м. Київ,
вул. Ризька, буд. 73-г, офіс 7
E-mail: tovkst@gmail.com
Website: kievspecteh.com

Код ЄДРПОУ 42623361.
IBAN UA573282090000026003000003717
в АТ «АБ «Південний».

Технічні характеристики дизельного генератора KS 9100HDE-1/3 ATSR (EURO V)

Характеристика	Показник
Назва	Дизельний генератор KS 9100HDE-1/3 ATSR
Вид палива	Дизель
Варіант виконання	Без кожуха
Максимальна потужність (кВт)	7.5
Номинальна потужність (кВт)	7.0
Тип запуску	Електростарт\Автоматично
Тип альтернатора	Синхронний
Кількість фаз	Универсальный 1/3
Напруга	220 В/ 380 В
Система охолодження	Повітряна
АВР (автоматичне введення резерву)	Так
Лічильник мотогодин	Так
Двигун	KS 510HD
Тип двигуна	4-тактный
Обсяг паливного бака (л)	15.0
Витрата палива (л / год на 1 кВт)	0.3
Витрата палива, навантаження 100%	2.2 л
Час безперервної роботи (година)	10
Обсяг масла в картері двигуна (л)	1.6
Рівень шуму (дБА)	98
Вихід 12 В	Так
Наявність АКБ	Так
Регулятор напруги AVR	Так
Ступінь захисту	IP 23
Розміри Д*Ш*В (мм)	760x530x630
Вага (кг.)	122
Гарантія, міс.	24
Батьківщина Бренду	Німеччина
Країна виробник	Польща

НАШІ КЛІЄНТИ



Агроіндустріальний
Холдінг МХП



Onur group



McDonald's



Ikea



Sandora



Кондитерська
фабрика «Рошен»



Збройні сили
України



Служба безпеки
України



Генеральна
прокуратура
України



Управління
державної охорони
України



Національна
гвардія України



WOG



ТОВ «Метінвест
холдінг»



Національна
гвардія України



ПриватБанк
АТ «ПІАТ Приват
банк»



Окко



Укрнафта



Києво-Печерська
Лавра



Епіцентр



FOZZY



MegaMarket



АТБ



Галичина



Карпатська
Джерельна



КМДА



Київпастрас



ASMAP



Київмедсентрас



RUDOMAIN



ЕРДОН ТЕХ



ТОВ
Укравтозагальстина



Автоцентр KIA
Корея Моторс



Телеканал СТБ



Посольство
Швейцарії в Україні



Посольство Швеції



Dycerhoff



КУК



Київський
політехнічний
інститут ім.
Скогорського



ХНЗУ ім. Кузнеца



Національний інститут
ССХІ ім. М. М. АМОСОВА



Інститут
Гідромеханіки



Інститут Освітньої
Аналітики

Контактний телефон:
+38(097) 746-67-04
+38(099) 632-13-31
+38(044) 232-02-98

Адреса: Україна, 04060, м. Київ,
вул. Ризька, буд. 73-г, офіс 7
E-mail: tovkst@gmail.com
Website: kievspecteh.com

Код ЄДРПОУ 42623361.
IBAN UA573282090000026003000003717
в АТ «АБ «Південний».