

Сміттєвозне обладнання із заднім ручним завантаженням

на шасі JAC N120

Об`єм бункера: 14 м³

Тип завантаження: Заднє

Система завантаження: Ручна

Опис : ТОВ «КИЇВ-СПЕЦТЕХ» має можливість виготовити сміттєвозне обладнання із заднім ручним завантаженням об`ємом не менше 14 м³ та встановити на шасі JAC N120.



**Креслення сміттєвозного обладнання із заднім ручним
завантаженням на шасі JAC N120**

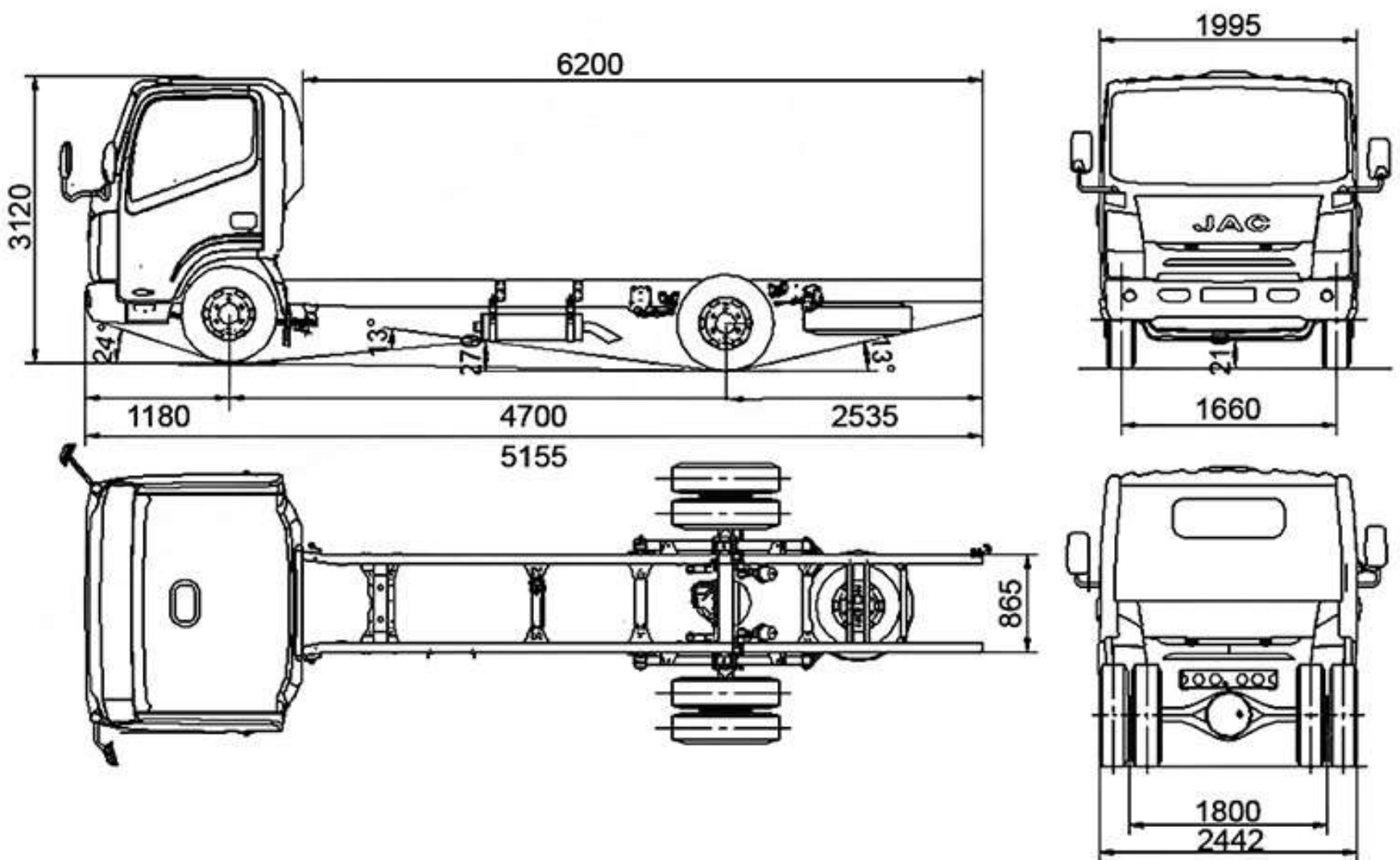

Контактний телефон:
+38(097) 746-67-04
+38(099) 632-13-31
+38(044) 232-02-98

Адреса: Україна, 04060, м. Київ,
вул. Ризька, буд. 73-г, офіс 7
E-mail: tovkst@gmail.com
Website: kievspecteh.com

Код ЄДРПОУ 42623361.
IBAN UA573282090000026003000003717
в АТ «АБ «Південний».

Опис сміттєвозного обладнання із заднім ручним завантаженням на шасі JAC N120

ТОВ "КИЇВ-СПЕЦТЕХ" втілює унікальність і ефективність в кожному деталі виробництва сміттєвозного обладнання. Наша модель СВ 306/4 - це втілення передових технологій у сфері збору та утилізації твердих побутових відходів. Завдяки високоякісним матеріалам та інноваційному дизайну, вона стає незамінним помічником у комунальному господарстві.

Наше сміттєвозне обладнання з заднім ручним завантаженням вражає своєю функціональністю та надійністю. Воно обладнане кузовом із задньою кришкою, що дозволяє легко та зручно завантажувати відходи, а також вивантажувати їх за допомогою самоскидного способу або штовхаючої плити.

Наша місія - забезпечити ефективний та безперебійний процес збору та утилізації відходів. Тому до складу нашого обладнання входить вантажно-розвантажувальний механізм, який спрощує процеси роботи та забезпечує їхню безпеку.

Наші сміттєвози - це не лише техніка, це символ нашої відданості сталому розвитку та збереженню навколишнього середовища. Довірте нам свої відходи, і ми зробимо все можливе, щоб зробити процес їхньої обробки максимально ефективним та безпечним.

Сміттєвозне обладнання СВ 306/4 призначене для ручного завантаження, ущільнення, транспортування, а також механізованого вивантаження твердих побутових відходів (ТПВ). Сміття завантажене з баків чи відер вручну у опущений до низу завантажувальний ківш, ущільнюється в бункері штовхаючою плитою.

До складу спеціального устаткування входить:

- кузов із задньою кришкою,
- штовхаюча плита,
- вантажно-розвантажувальний механізм,
- гідравлічна та електрична системи.

Завантаження відходів в завантажувальний ківш виробляється з бачків і відер вручну, для чого ківш опускається вниз. Ущільнення відходів в кузові проводиться штовхаючою плитою.

Вивантаження здійснюється самоскидним способом або штовхаючою плитою.

**Додаткові фото сміттєвозного обладнання із заднім ручним
завантаженням на шасі JAC N120**



Контактний телефон:
+38(097) 746-67-04
+38(099) 632-13-31
+38(044) 232-02-98

Адреса: Україна, 04060, м. Київ,
вул. Ризька, буд. 73-г, офіс 7
E-mail: tovkst@gmail.com
Website: kievspecteh.com

Код ЄДРПОУ 42623361.
IBAN UA573282090000026003000003717
в АТ «АБ «Південний».



Контактний телефон:
+38(097) 746-67-04
+38(099) 632-13-31
+38(044) 232-02-98

Адреса: Україна, 04060, м. Київ,
вул. Ризька, буд. 73-г, офіс 7
E-mail: tovkst@gmail.com
Website: kievspecteh.com

Код ЄДРПОУ 42623361.
IBAN UA573282090000026003000003717
в АТ «АБ «Південний».



Контактний телефон:
+38(097) 746-67-04
+38(099) 632-13-31
+38(044) 232-02-98

Адреса: Україна, 04060, м. Київ,
вул. Ризька, буд. 73-г, офіс 7
E-mail: tovkst@gmail.com
Website: kievspecteh.com

Код ЄДРПОУ 42623361.
IBAN UA573282090000026003000003717
в АТ «АБ «Південний».



Контактний телефон:
+38(097) 746-67-04
+38(099) 632-13-31
+38(044) 232-02-98

Адреса: Україна, 04060, м. Київ,
вул. Ризька, буд. 73-г, офіс 7
E-mail: tovkst@gmail.com
Website: kievspecteh.com

Код ЄДРПОУ 42623361.
IBAN UA573282090000026003000003717
в АТ «АБ «Південний».



Контактний телефон:
+38(097) 746-67-04
+38(099) 632-13-31
+38(044) 232-02-98

Адреса: Україна, 04060, м. Київ,
вул. Ризька, буд. 73-г, офіс 7
E-mail: tovkst@gmail.com
Website: kievspecteh.com

Код ЄДРПОУ 42623361.
IBAN UA573282090000026003000003717
в АТ «АБ «Південний».



Контактний телефон:
+38(097) 746-67-04
+38(099) 632-13-31
+38(044) 232-02-98

Адреса: Україна, 04060, м. Київ,
вул. Ризька, буд. 73-г, офіс 7
E-mail: tovkst@gmail.com
Website: kievspecteh.com

Код ЄДРПОУ 42623361.
IBAN UA573282090000026003000003717
в АТ «АБ «Південний».



Контактний телефон:
+38(097) 746-67-04
+38(099) 632-13-31
+38(044) 232-02-98

Адреса: Україна, 04060, м. Київ,
вул. Ризька, буд. 73-г, офіс 7
E-mail: tovkst@gmail.com
Website: kievspecteh.com

Код ЄДРПОУ 42623361.
IBAN UA573282090000026003000003717
в АТ «АБ «Південний».

Технічні характеристики сміттєвозного обладнання із заднім ручним завантаженням на шасі JAC N120

Параметр	Значення
Об'єм кузова	14 м ³
Коефіцієнт пресування	До 6
Система завантаження	Ручна
Тип приводу робочих органів	Гідравлічний
Вантажопідйомність маніпулятора:	
Для контейнерів 1,1 м ³	700 кг.
Тип контейнерів, що обслуговуються	Від 0,12 до 1,1 м ³
Транспортна швидкість	60 км/год.

Параметр	Показник
Кабіна зі спальним місцем	Модель N120
колісна формула	4*2
Двигун	
Модель	ISF3.8S5168((Євро-5)
Тип	Common Rail+SCR
Об`єм	3760
Максимальна потужність (к.с.)	166/2600 (122kw/2600)
Максимальний крутний момент (н/м)	592/1300-1700

Трансмiсія

КПП	6DS60T-D
Передавальні числа	I:6.012, II:3.292, III:2.004, IV:1.367, V:1, VI:0.789, R:5.395
Положення передачі	1 3 5 R 2 4 6

Ведучий Міст

Модель/передаточне число	НААМ 4.875
--------------------------	------------

Основні параметри

Габаритні розміри шасі (мм)	7075×2345×2450
Колісна база (мм)	3845
Колія (мм)	1660/1800
Споряджена маса шасі (кг)	3950
Вантажопідйомність шасі (кг)	8030
Повна маса (кг)	11980
Максимальна швидкість (км/год)	110
Мінімальний дорожній просвіт (мм)	218
Максимальне долання підйому (%)	30

Мінімальний радіус повороту (м)	10,5
Шини	255/70R22.5
Рульовий механізм	Гідропідсилювач керма
Паливний бак	210L
Акумуляторні батареї	Акумуляторна батарея 120 А.год (2 шт) 24В
Гальмівна система	Двоконтурна пневматична з 4- канальною ABS

НАШІ КЛІЄНТИ



Агроіндустріальний
Холдінг МХП



Onuf group



McDonald's



Ikea



Sandora



Кондитерська
фабрика «Рошен»



Збройні сили
України



Служба безпеки
України



Генеральна
прокуратура
України



Управління
державної охорони
України



Національна
гвардія України



ТОВ «Метінвест
холдінг»



Національна
гвардія України



ПриватБанк
АТ «ПАТ Приват
банк»



Окко



Укрнафта



Києво-Печерська
Лавра



Епіцентр



FOZZY



МегаМаркет



АТБ



Галичина



Карпатська
Джерельна



КМДА



Київпастрас



ASMAP



Київмедспектрас



RUDOMAIN



ЕРІДОН ТЕХ



ТОВ
Укравтозапчастина



Автоцентр KIA
Корея Моторс



Телеканал СТБ



Посольство
Швейцарії в Україні



Посольство Швеції



Dyczerhoff



КУК



Київський
політехнічний
інститут ім.
Сікорського



ХНЗУ ім. Кузеця



Національний інститут
ССХІ ім. М. М. АМОСОВА



Інститут
Гідромеханіки



Інститут Освітньої
Аналітики

Контактний телефон:
+38(097) 746-67-04
+38(099) 632-13-31
+38(044) 232-02-98

Адреса: Україна, 04060, м. Київ,
вул. Ризька, буд. 73-г, офіс 7
E-mail: tovkst@gmail.com
Website: kievspecteh.com

Код ЄДРПОУ 42623361.
IBAN UA573282090000026003000003717
в АТ «АБ «Південний».