

## **Смітєвоз з заднім завантаженням на шасі МАЗ-6514Н9**

**Об`єм бункера: 22,5 м<sup>3</sup>**

**Тип завантаження: Заднє**

**Система завантаження: Механічна**

**Опис :** Експлуатація обладнання «Київ-СпецТех» не принесла несподіванок - все працює прекрасно. Смітєвоз з заднім завантаженням СВ-312.1 на шасі МАЗ-6514Н9 - символ ефективності та надійності в комунальному господарстві міст і селищ міського типу.



Контактний телефон:  
+38(097) 746-67-04  
+38(099) 632-13-31  
+38(044) 232-02-98

Адреса: Україна, 04060, м. Київ,  
вул. Ризька, буд. 73-г, офіс 7  
E-mail: [tovkst@gmail.com](mailto:tovkst@gmail.com)  
Website: [kievspecteh.com](http://kievspecteh.com)

Код ЄДРПОУ 42623361.  
IBAN UA573282090000026003000003717  
в АТ «АБ «Південний».

## Креслення сміттєвоза з заднім завантаженням на шасі МАЗ-6514Н9

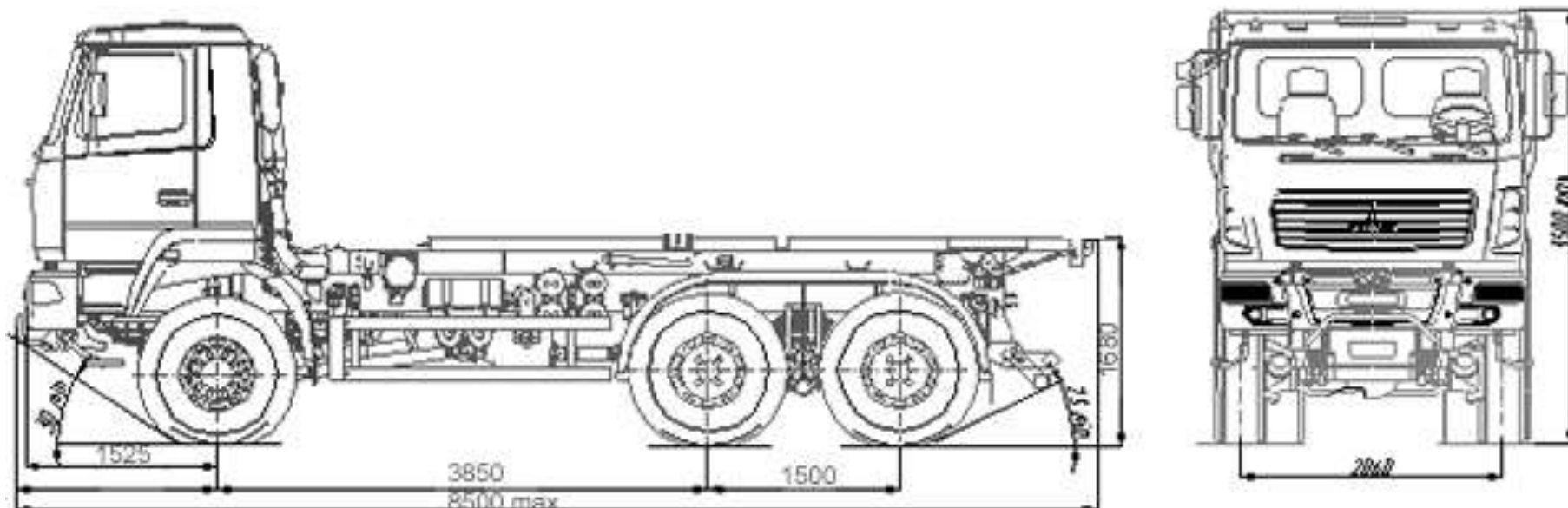

Контактний телефон:  
+38(097) 746-67-04  
+38(099) 632-13-31  
+38(044) 232-02-98

Адреса: Україна, 04060, м. Київ,  
вул. Ризька, буд. 73-г, офіс 7  
E-mail: [tovkst@gmail.com](mailto:tovkst@gmail.com)  
Website: [kievspecteh.com](http://kievspecteh.com)

Код ЄДРПОУ 42623361.  
IBAN UA573282090000026003000003717  
в АТ «АБ «Південний».

## Опис сміттєвоза з заднім завантаженням на шасі МАЗ-6514Н9

Сміттєвоз з заднім завантаженням СВ-312.1 на шасі МАЗ-6514Н9 - символ ефективності та надійності в комунальному господарстві міст і селищ міського типу. Цей потужний і надійний транспортний засіб призначений для механізованого та ручного збору твердих побутових відходів, їх ущільнення, транспортування та механізованого розвантаження в місцях утилізації.

Завдяки колісній формулі 6x6 МАЗ-6514Н9 виявляється універсальним рішенням для встановлення дорожнього устаткування та навісного обладнання. Його видатні робочі параметри привертають увагу, а невелика ціна порівняно з аналогами з-за кордону робить його особливо привабливим для комунальних служб. Простота в обслуговуванні та ремонті робить його вигідним в збереженні бюджету.

Не зважаючи на великі габаритні розміри, цей сміттєвоз вражає своєю маневреністю, що робить його незамінним помічником у складних умовах міського середовища.

**Додаткові фото сміттєвоза з заднім завантаженням  
на шасі МАЗ-6514Н9**



Контактний телефон:  
+38(097) 746-67-04  
+38(099) 632-13-31  
+38(044) 232-02-98

Адреса: Україна, 04060, м. Київ,  
вул. Ризька, буд. 73-г, офіс 7  
E-mail: [tovkst@gmail.com](mailto:tovkst@gmail.com)  
Website: [kievspecteh.com](http://kievspecteh.com)

Код ЄДРПОУ 42623361.  
IBAN UA573282090000026003000003717  
в АТ «АБ «Південний».



Контактний телефон:  
+38(097) 746-67-04  
+38(099) 632-13-31  
+38(044) 232-02-98

Адреса: Україна, 04060, м. Київ,  
вул. Ризька, буд. 73-г, офіс 7  
E-mail: [tovkst@gmail.com](mailto:tovkst@gmail.com)  
Website: [kievspecteh.com](http://kievspecteh.com)

Код ЄДРПОУ 42623361.  
IBAN UA573282090000026003000003717  
в АТ «АБ «Південний».



Контактний телефон:  
+38(097) 746-67-04  
+38(099) 632-13-31  
+38(044) 232-02-98

Адреса: Україна, 04060, м. Київ,  
вул. Ризька, буд. 73-г, офіс 7  
E-mail: [tovkst@gmail.com](mailto:tovkst@gmail.com)  
Website: [kievspecteh.com](http://kievspecteh.com)

Код ЄДРПОУ 42623361.  
IBAN UA573282090000026003000003717  
в АТ «АБ «Південний».

## Технічні характеристики сміттєвоза з заднім завантаженням на шасі МАЗ-6514Н9

НАЙМЕНУВАННЯ ХАРАКТЕРИСТИК	ЗНАЧЕННЯ ПОКАЗНИКА
Місткість кузова	24 м <sup>3</sup>
Маса завантажених ТПВ	8200 кг.
Коефіцієнт пресування	До 6
Система завантаження	Механічна
Тип приводу робочих органів	Гідравлічний
Вантажопідйомність маніпулятора	До 800 кг.
Тип контейнерів, що обслуговуються	0,12 і 1,1 м <sup>3</sup>
Транспортна швидкість	60 км/год

### Базові параметри

Колісна формула:	6x6
Допустима загальна маса автомобіля:	42000 кг.
Розподіл технічно допустимої загальної маси:	
на передню вісь:	9200 кг.
на задній міст:	15675 (15975) кг.
Повна маса спорядженого автомобіля:	26325 (26025) кг.
Допустима вантажопідйомність:	32800 кг.
Роздавальна коробка / тип приводу моста	3 постійним приводом мостів / диференціал блокується
двигун:	ЯМЗ-653 (Євро-5)
Потужність двигуна:	308,8 (420) к.с. (КВт).
Коробка передач:	12JS200TA
Число передач КП:	12
Передавальне число провідних мостів:	5.49
Розмір шин:	12,00R24
Паливний бак:	500 л.
Тип кабіни:	мала рестайлінг "6418"

## НАШІ КЛІЄНТИ



Агроіндустріальний  
Холдінг МХП



Onuf group



McDonald's



Ikea



Sandora



Кондитерська  
фабрика «Рошен»



Збройні сили  
України



Служба безпеки  
України



Генеральна  
прокуратура  
України



Управління  
державної охорони  
України



Національна  
гвардія України



ТОВ «Метінвест  
холдінг»



Національна  
гвардія України



ПриватБанк  
АТ «ПАТ Приват  
банк»



Окко



Укрнафта



Києво-Печерська  
Лавра



Епіцентр



FOZZY



МегаМаркет



АТБ



Галичина



Карпатська  
Джерельна



КМДА



Київпастрас



ASMAP



Київмедспецтранс



RUDOMAIN



ЕРІДОН ТЕХ



ТОВ  
Укравтозапчастина



Автоцентр KIA  
Корея Моторс



Телеканал СТБ



Посольство  
Швейцарії в Україні



Посольство Швеції



Dyczerhoff



КУК



Київський  
політехнічний  
інститут ім.  
Сікорського



ХНЗУ ім. Кузевиці



Національний інститут  
ССХІ ім. М. М. АМОСОВА



Інститут  
Гідромеханіки



Інститут Освітньої  
Аналітики

Контактний телефон:  
+38(097) 746-67-04  
+38(099) 632-13-31  
+38(044) 232-02-98

Адреса: Україна, 04060, м. Київ,  
вул. Ризька, буд. 73-г, офіс 7  
E-mail: [tovkst@gmail.com](mailto:tovkst@gmail.com)  
Website: [kievspecteh.com](http://kievspecteh.com)

Код ЄДРПОУ 42623361.  
IBAN UA573282090000026003000003717  
в АТ «АБ «Південний».