

Смітєвоз з заднім завантаженням на шасі МАЗ-6312

Об`єм бункера: 20 м³

Тип завантаження: Заднє

Система завантаження: Механічна

Опис : Смітєвоз з заднім ручним завантаженням СВ 308.1 на шасі МАЗ-6312 призначений для використання в комунальному господарстві міст і селищ міського типу для механізованого і ручного збору твердих побутових відходів, їх ущільнення, транспортування і механізованого розвантаження в місцях утилізації.



Контактний телефон:
+38(097) 746-67-04
+38(099) 632-13-31
+38(044) 232-02-98

Адреса: Україна, 04060, м. Київ,
вул. Ризька, буд. 73-г, офіс 7
E-mail: tovkst@gmail.com
Website: kievspecteh.com

Код ЄДРПОУ 42623361.
IBAN UA573282090000026003000003717
в АТ «АБ «Південний».

Креслення з заднім завантаженням на шасі МАЗ-6312

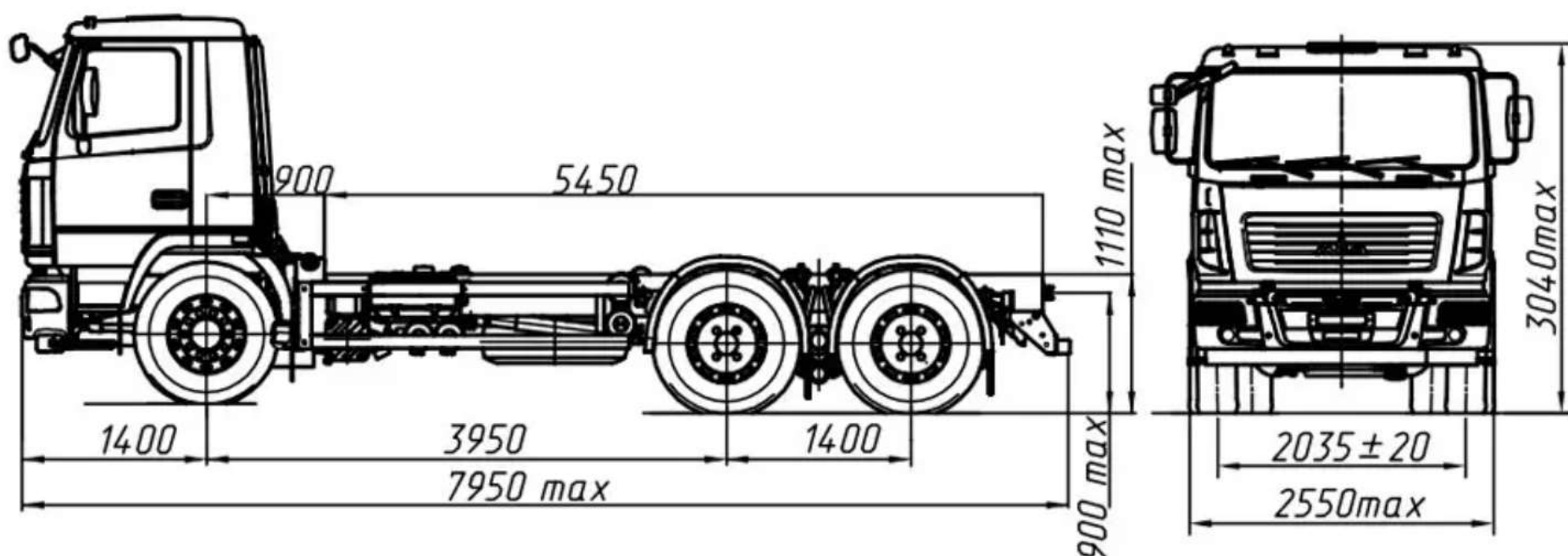

Контактний телефон:
+38(097) 746-67-04
+38(099) 632-13-31
+38(044) 232-02-98

Адреса: Україна, 04060, м. Київ,
вул. Ризька, буд. 73-г, офіс 7
E-mail: tovkst@gmail.com
Website: kievspecteh.com

Код ЄДРПОУ 42623361.
IBAN UA573282090000026003000003717
в АТ «АБ «Південний».

Опис сміттєвоза з заднім завантаженням на шасі МАЗ-6312

Сміттєвоз СВ 308.1, що має ручне заднє завантаження та базується на шасі МАЗ-6312 - це вершина функціональності та ефективності у сфері утилізації твердих побутових відходів. Цей сміттєвоз призначений для використання в міському комунальному господарстві, де він забезпечує механізований і ручний збір відходів, їх ущільнення, транспортування та механізоване розвантаження в місцях утилізації.

Унікальне обладнання, що включає кузов із задньою кришкою, штовхаючу плиту, навантажувально-розвантажувальний механізм, а також гідравлічну і електричну системи, забезпечує максимальну продуктивність та ефективність у кожному етапі роботи.

МАЗ-6312 з колісною формулою бх4 вражає своїми робочими параметрами та високою маневреністю, що робить його ідеальним вибором для роботи як в місті, так і на бездоріжжі. Його вантажопідйомність досягає 17 020 (20 020) кг, що робить його надзвичайно потужним і ефективним.

Простий у ремонті та низька ціна поряд із видатними робочими характеристиками роблять МАЗ-6312 неперевершеним вибором для тих, хто шукає надійність та продуктивність за доступною ціною.

Додаткові фото сміттєвоза з заднім завантаженням на шасі МАЗ-6312



Контактний телефон:
+38(097) 746-67-04
+38(099) 632-13-31
+38(044) 232-02-98

Адреса: Україна, 04060, м. Київ,
вул. Ризька, буд. 73-г, офіс 7
E-mail: tovkst@gmail.com
Website: kievspecteh.com

Код ЄДРПОУ 42623361.
IBAN UA573282090000026003000003717
в АТ «АБ «Південний».



Контактний телефон:
+38(097) 746-67-04
+38(099) 632-13-31
+38(044) 232-02-98

Адреса: Україна, 04060, м. Київ,
вул. Ризька, буд. 73-г, офіс 7
E-mail: tovkst@gmail.com
Website: kievspecteh.com

Код ЄДРПОУ 42623361.
IBAN UA573282090000026003000003717
в АТ «АБ «Південний».



Контактний телефон:
+38(097) 746-67-04
+38(099) 632-13-31
+38(044) 232-02-98

Адреса: Україна, 04060, м. Київ,
вул. Ризька, буд. 73-г, офіс 7
E-mail: tovkst@gmail.com
Website: kievspecteh.com

Код ЄДРПОУ 42623361.
IBAN UA573282090000026003000003717
в АТ «АБ «Південний».

Технічні характеристики сміттєвоза з заднім завантаженням на шасі МАЗ-6312

НАЙМЕНУВАННЯ ХАРАКТЕРИСТИК	ЗНАЧЕННЯ ПОКАЗНИКА
Місткість кузова	20 м ³
Маса завантажених ТПВ	8200 кг.
Коефіцієнт пресування	До 6
Система завантаження	Механічна
Тип приводу робочих органів	Гідравлічний
Вантажопідйомність маніпулятора	До 800 кг.
Тип контейнерів, що обслуговуються	0,12 і 1,1 м ³
Транспортна швидкість	60 км/год.
Габаритні розміри	
Довжина	11 200 мм.
Ширина	2550 мм.
Висота	3800 мм.

Параметр	Показник
Технічно допустима загальна маса автомобіля	26 500 (30 500) кг.
Розподіл технічно допустимої загальної маси автомобіля:	
- на передню вісь	7 500 кг.
- на задній міст	19 000 (23 000) кг.
Повна маса автомобіля у спорядженому стані	9 430 кг.
Розподіл маси автомобіля у спорядженому стані	
- на передню вісь	4 830 кг.
- на задній міст	4 600 кг.
Технічно допустима вантажопідйомність	17 020 (20 020) кг.
Монтажна довжина рами	5 550 мм.

Двигун	ЯМЗ 53623.10 (Євро-5)
Потужність двигуна	273 к.с
Коробка передач	ZF 9S1310TO (9JS135TA)
Число передач КП	9
Максимальна швидкість	85 км/год.

НАШІ КЛІЄНТИ



Агроіндустріальний
Холдінг МХП



Onuf group



McDonald's



Ikea



Sandora



Кондитерська
фабрика «Рошен»



Збройні сили
України



Служба безпеки
України



Генеральна
прокуратура
України



Управління
державної охорони
України



Національна
гвардія України



ТОВ «Метінвест
холдінг»



Національна
гвардія України



ПриватБанк
АТ «ПАТ Приват
банк»



Окко



Укрнафта



Києво-Печерська
Лавра



Епіцентр



FOZZY



МегаМаркет



АТБ



Галичина



Карпатська
Джерельна



КМДА



Київпастрас



ASMAP



Київмедспецтранс



RUDOMAIN



ЕРІДОН ТЕХ



ТОВ
Укравтозапчастина



Автоцентр KIA
Корея Моторс



Телеканал СТБ



Посольство
Швейцарії в Україні



Посольство Швеції



Dycckerhoff



КУК



Київський
політехнічний
інститут ім.
Сікорського



ХНЗУ ім. Кузеця



Національний інститут
ССХІ ім. М. М. АМОСОВА



Інститут
Гідромеханіки



Інститут Освітньої
Аналітики

Контактний телефон:
+38(097) 746-67-04
+38(099) 632-13-31
+38(044) 232-02-98

Адреса: Україна, 04060, м. Київ,
вул. Ризька, буд. 73-г, офіс 7
E-mail: tovkst@gmail.com
Website: kievspecteh.com

Код ЄДРПОУ 42623361.
IBAN UA573282090000026003000003717
в АТ «АБ «Південний».