

Смітєвоз з заднім ручним завантаженням на шасі МАЗ-6312

Об`єм бункера: 20 м³

Тип завантаження: Заднє

Система завантаження: Ручна

Опис : Експлуатація обладнання «Київ-СпецТех» не принесла несподіванок - все працює прекрасно. Смітєвоз з заднім ручним завантаженням СВ- 308.4 на шасі МАЗ-6312 призначений для використання в комунальному господарстві міст і селищ міського типу для механізованого і ручного збору твердих побутових відходів, їх ущільнення, транспортування і механізованого розвантаження в місцях утилізації.



Контактний телефон:
+38(097) 746-67-04
+38(099) 632-13-31
+38(044) 232-02-98

Адреса: Україна, 04060, м. Київ,
вул. Ризька, буд. 73-г, офіс 7
E-mail: tovkst@gmail.com
Website: kievspecteh.com

Код ЄДРПОУ 42623361.
IBAN UA573282090000026003000003717
в АТ «АБ «Південний».

**Креслення сміттєвоза з заднім ручним завантаженням
на шасі МАЗ-6312**

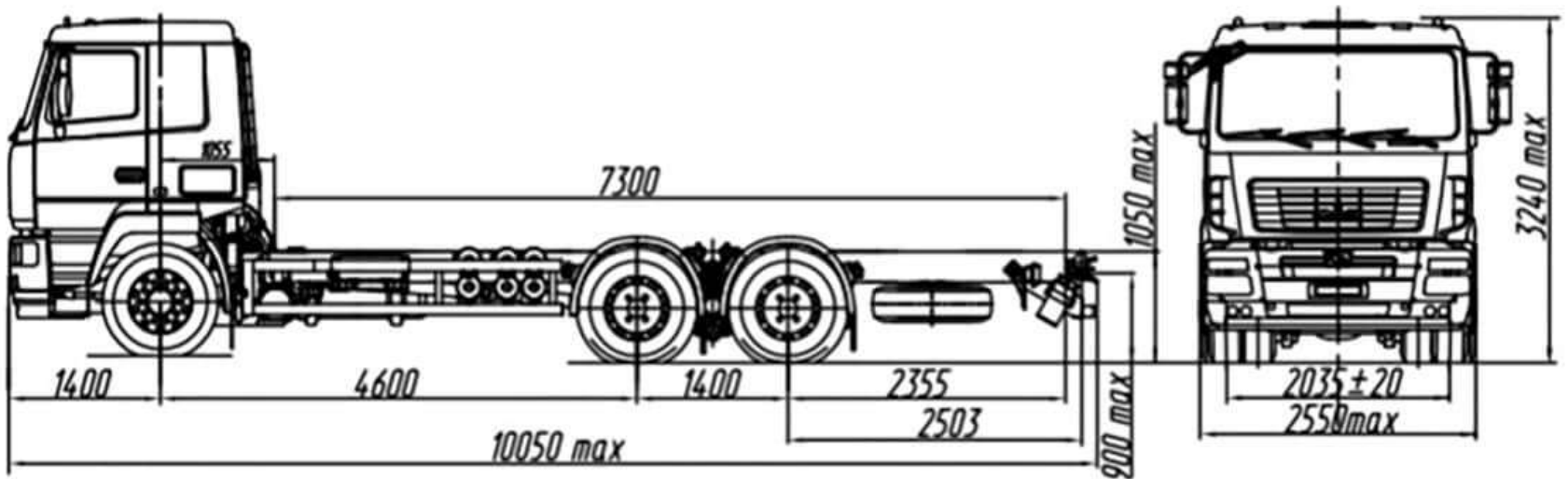

Контактний телефон:
+38(097) 746-67-04
+38(099) 632-13-31
+38(044) 232-02-98

Адреса: Україна, 04060, м. Київ,
вул. Ризька, буд. 73-г, офіс 7
E-mail: tovkst@gmail.com
Website: kievspecteh.com

Код ЄДРПОУ 42623361.
IBAN UA573282090000026003000003717
в АТ «АБ «Південний».

Опис сміттєвоза з заднім ручним завантаженням на шасі МАЗ-6312

Сміттєвоз СВ-308.4, побудований на надійному шасі МАЗ-6312 - це втілення простоти та ефективності в комунальному господарстві. Він призначений для ручного і механізованого збору твердих побутових відходів, їх ущільнення, транспортування та розвантаження, роблячи процес збирання сміття максимально зручним та продуктивним.

Оснащений спеціальним устаткуванням, яке включає в себе кузов із задньою кришкою, штовхаючу плиту, навантажувально-розвантажувальний механізм, а також гідравлічні і електричні системи, цей сміттєвоз готовий взятися за будь-яке завдання. Ущільнення відходів здійснюється штовхаючою плитою, що дозволяє максимально ефективно використовувати об'єм кузова, а вивантаження відбувається шляхом перекидання кузова, забезпечуючи швидке і зручне вивантаження.

МАЗ-6312 з колісною формулою бх4 відомий своєю надійністю та видатними робочими характеристиками, що робить його ідеальним вибором для установки дорожнього устаткування та навісного обладнання. Він приваблює невисокою ціною порівняно з аналогами з-за кордону та є простим у ремонті, забезпечуючи ефективну та економічну роботу в сфері комунального господарства.

**Додаткові фото сміттєвоза з заднім ручним завантаженням
на шасі МАЗ-6312**



Контактний телефон:
+38(097) 746-67-04
+38(099) 632-13-31
+38(044) 232-02-98

Адреса: Україна, 04060, м. Київ,
вул. Ризька, буд. 73-г, офіс 7
E-mail: tovkst@gmail.com
Website: kievspecteh.com

Код ЄДРПОУ 42623361.
IBAN UA573282090000026003000003717
в АТ «АБ «Південний».



Контактний телефон:
+38(097) 746-67-04
+38(099) 632-13-31
+38(044) 232-02-98

Адреса: Україна, 04060, м. Київ,
вул. Ризька, буд. 73-г, офіс 7
E-mail: tovkst@gmail.com
Website: kievspecteh.com

Код ЄДРПОУ 42623361.
IBAN UA573282090000026003000003717
в АТ «АБ «Південний».

**Технічні характеристики сміттєвоза з заднім ручним завантаженням
на шасі МАЗ-6312**

НАЙМЕНУВАННЯ ХАРАКТЕРИСТИК	ЗНАЧЕННЯ ПОКАЗНИКА
Місткість кузова	20 м ³
Маса завантажених ТПВ	8200 кг.
Коефіцієнт пресування	До 7
Система завантаження	Ручна
Тип приводу робочих органів	Гідравлічний
Вантажопідйомність маніпулятора	До 700 кг.
Тип контейнерів, що обслуговуються	0,12 і 1,1 м ³

Базові параметри	
Модель	МАЗ-6312
Технічно допустима загальна маса автомобіля	26500 кг.
Розподіл технічно допустимої загальної маси автомобіля:	
на передню вісь	7500 кг.
на задню вісь	19000 кг.
Повна маса автомобіля в спорядженому стані	9430 кг.

Розподіл повної маси автомобіля в спорядженому стані:

на передню вісь	4830 кг.
на задню вісь	4600 кг.
Технічно допустима вантажопідйомність автомобіля	17020 кг.
Двигун	ЯМЗ-53623
Потужність двигуна	202 (275) кВт (к.с.)
Максимальний крутний момент	1177 (120) Н.м (кгс.м)
Коробка передач	9s 131 ОТО
Число передач КПП	9
Коробка відбору потужності	NH / 1c / NH / 1b
Розмір шин	315 / 80R22.5
Максимальна швидкість	85 км / год.
Тип кабіни	мала 6501

НАШІ КЛІЄНТИ



Агроіндустріальний
Холдінг МХП



Onuf group



McDonald's



Ikea



Sandora



Кондитерська
фабрика «Рошен»



Збройні сили
України



Служба безпеки
України



Генеральна
прокуратура
України



Управління
державної охорони
України



Національна
гвардія України



ТОВ «Метінвест
холдінг»



Національна
гвардія України



ПриватБанк
АТ «ПАТ Приват
банк»



Окко



Укрнафта



Києво-Печерська
Лавра



Епіцентр



FOZZY



МегаМаркет



АТБ



Галичина



Карпатська
Джерельна



КМДА



Київпастрас



ASMAP



Київмедспецтранс



RUDOMAIN



ЕРІДОН ТЕХ



ТОВ
Укравтозапчастина



Автоцентр KIA
Корея Моторс



Телеканал СТБ



Посольство
Швейцарії в Україні



Посольство Швеції



Duckerhoff



КУК



Київський
політехнічний
інститут ім.
Сікорського



ХНЗУ ім. Кузеви



Національний інститут
ССХІ ім. М. М. АМОСОВА



Інститут
Гідромеханіки



Інститут Освітньої
Аналітики

Контактний телефон:
+38(097) 746-67-04
+38(099) 632-13-31
+38(044) 232-02-98

Адреса: Україна, 04060, м. Київ,
вул. Ризька, буд. 73-г, офіс 7
E-mail: tovkst@gmail.com
Website: kievspecteh.com

Код ЄДРПОУ 42623361.
IBAN UA573282090000026003000003717
в АТ «АБ «Південний».