

Смітєвоз з заднім ручним завантаженням на шасі ГАЗ

Об`єм бункера: 8 м³

Тип завантаження: Заднє

Система завантаження: Ручна

Опис : Смітєвоз на базі шасі ГАЗ-3309 призначений для експлуатації жителями невеликих населених пунктів, а також комунальними господарствами зайнятими збором сміття з узбіч доріг і вулиць. Сміття вручну завантажуються у машину.



Контактний телефон:
+38(097) 746-67-04
+38(099) 632-13-31
+38(044) 232-02-98

Адреса: Україна, 04060, м. Київ,
вул. Ризька, буд. 73-г, офіс 7
E-mail: tovkst@gmail.com
Website: kievspecteh.com

Код ЄДРПОУ 42623361.
IBAN UA573282090000026003000003717
в АТ «АБ «Південний».

Креслення з заднім ручним завантаженням на шасі ГАЗ

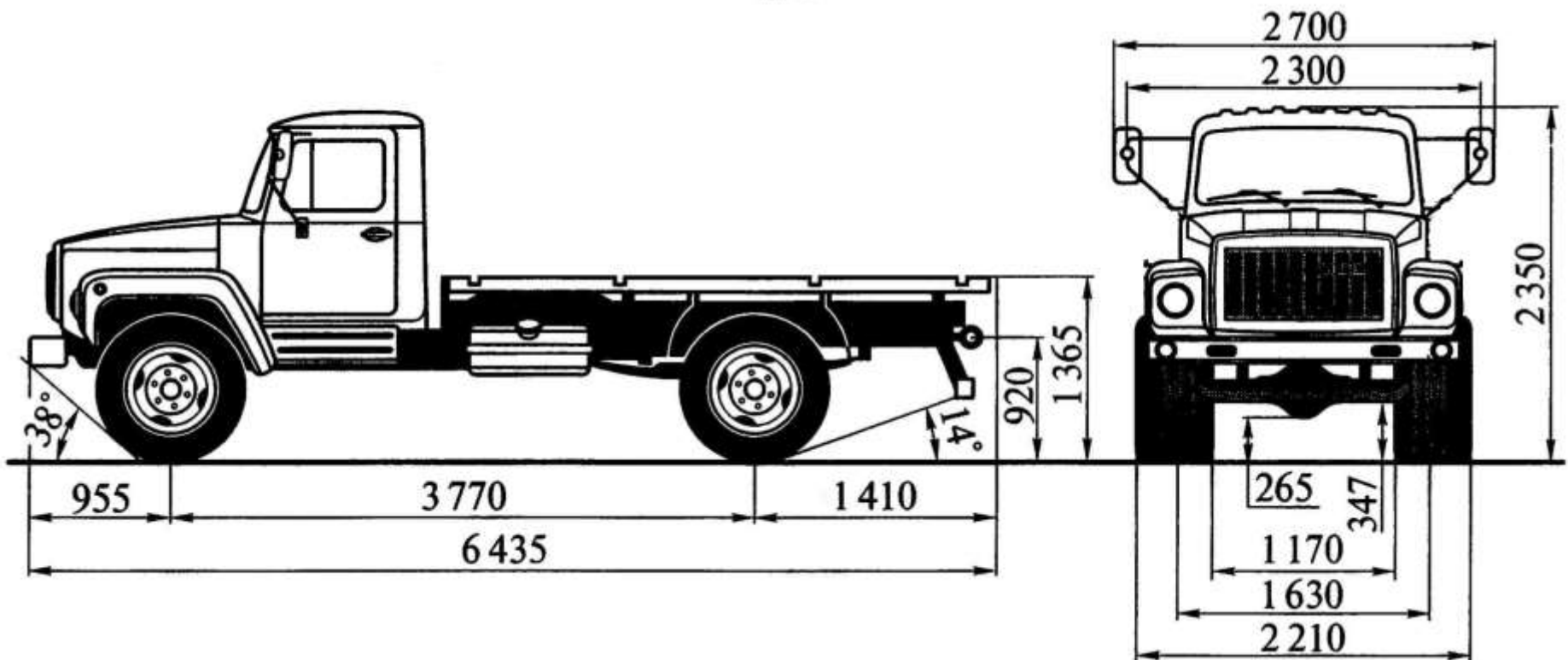

Контактний телефон:
+38(097) 746-67-04
+38(099) 632-13-31
+38(044) 232-02-98

Адреса: Україна, 04060, м. Київ,
вул. Ризька, буд. 73-г, офіс 7
E-mail: tovkst@gmail.com
Website: kievspecteh.com

Код ЄДРПОУ 42623361.
IBAN UA573282090000026003000003717
в АТ «АБ «Південний».

Опис сміттєвоза з заднім ручним завантаженням на шасі ГАЗ

Сміттєвоз моделі СВ 301.4 на базі ГАЗ-3309 - це невід'ємна частина повсякденного життя в маленьких населених пунктах та комунальних господарствах, які стежать за чистотою на вулицях та дорогах. Ця машина призначена для ручного завантаження, ущільнення, транспортування та механізованого вивантаження твердих побутових відходів.

Невеликий розмір і маневреність цього сміттєвоза роблять його ідеальним вибором для проїзду по вузьких вулицях та місцевих дорогах. Завантаження сміття відбувається вручну через опущений донизу завантажувальний ківш, а ущільнення відходів здійснюється штовхаючою плитою у бункері.

З базовим шасі ГАЗ-3309, цей сміттєвоз має достатню вантажопідйомність для перевезення різних видів вантажів, а також можливість установки спеціального обладнання для сміттевого збору. Гідравлічний привід робочих органів дозволяє ефективно виконувати різноманітні завдання, а ручне управління робочими органами забезпечує точність та контроль кожного кроку.

Завдяки потужному двигуну ММЗ Д-245.7 та передовим технологіям управління, цей сміттєвоз готовий до будь-яких викликів у сфері вивезення та утилізації відходів. Надійна гальмівна система з ABS та міцна рама забезпечують безпеку та стабільність під час роботи, роблячи цей сміттєвоз незамінним помічником для місцевих комунальних служб.

Додаткові фото сміттєвоза з заднім ручним завантаженням на шасі ГАЗ



Контактний телефон:
+38(097) 746-67-04
+38(099) 632-13-31
+38(044) 232-02-98

Адреса: Україна, 04060, м. Київ,
вул. Ризька, буд. 73-г, офіс 7
E-mail: tovkst@gmail.com
Website: kievspecteh.com

Код ЄДРПОУ 42623361.
IBAN UA573282090000026003000003717
в АТ «АБ «Південний».



Контактний телефон:
+38(097) 746-67-04
+38(099) 632-13-31
+38(044) 232-02-98

Адреса: Україна, 04060, м. Київ,
вул. Ризька, буд. 73-г, офіс 7
E-mail: tovkst@gmail.com
Website: kievspecteh.com

Код ЄДРПОУ 42623361.
IBAN UA573282090000026003000003717
в АТ «АБ «Південний».



Контактний телефон:
+38(097) 746-67-04
+38(099) 632-13-31
+38(044) 232-02-98

Адреса: Україна, 04060, м. Київ,
вул. Ризька, буд. 73-г, офіс 7
E-mail: tovkst@gmail.com
Website: kievspecteh.com

Код ЄДРПОУ 42623361.
IBAN UA573282090000026003000003717
в АТ «АБ «Південний».



Контактний телефон:
+38(097) 746-67-04
+38(099) 632-13-31
+38(044) 232-02-98

Адреса: Україна, 04060, м. Київ,
вул. Ризька, буд. 73-г, офіс 7
E-mail: tovkst@gmail.com
Website: kievspecteh.com

Код ЄДРПОУ 42623361.
IBAN UA573282090000026003000003717
в АТ «АБ «Південний».

**Технічні характеристики сміттєвоза з заднім ручним
завантаженням на шасі ГАЗ**

Параметр	Показник
Двигун	ММЗ Д-245.7
Робочий об'єм	4,75 л.
Ступінь зжаття	17
Потужність	92,2 (125,4) кВт (к.с)
при частоті обертання колінчатого валу,	2200 об/хв.
Максимальний обертовий момент	417 (42,5) Н*м (кгсм)
при частоті обертання колінчатого валу,	1100-2100 об/хв.
Порядок роботи циліндрів	1-3-4-2
Частота обертання колінчатого валу в режимі холостого ходу	800 об/хв.
База	стандартна
Тип приводу	задній
Повна маса	8180 кг.
База	3770 мм.
Колія передніх коліс	1630 мм.
Колія задніх коліс	1690 мм.
Дорожній просвіт	265 мм.

Мінімальний радіус розвороту	8,4 м.
Контрольна витрата основного палива при русі зі швидкістю 60 км/год	15,2 л/100км.
Контрольна витрата основного палива при русі зі швидкістю 80 км/год	19,2 л/100км.
Максимальна швидкість автомобіля на горизонтальній ділянці рівного шосе	95 км/год.
Кут звису передній	38 град.
Кут звису задній	14 град.
Навантажувальна висота	1365 мм.
Коробка передач	5МКПП
Паливний бак	105 л.
Об'єм бункера	8 м ³
маса завантажених ТПВ	3400 кг.
Коефіцієнт пресування	до 6
Вантажопідйомність маніпулятора	до 700 кг.
Тип контейнерів,що обслуговуються	від 0,12 до 1,1 м ³
Транспортна швидкість	60 км/год.

НАШІ КЛІЄНТИ



Агроіндустріальний
Холдінг МХП



Onuf group



McDonald's



Ikea



Sandora



Кондитерська
фабрика «Рошен»



Збройні сили
України



Служба безпеки
України



Генеральна
прокуратура
України



Управління
державної охорони
України



Національна
гвардія України



ТОВ «Метінвест
холдінг»



Національна
гвардія України



ПриватБанк
АТ «ПАТ Приват
банк»



Окко



Укрнафта



Києво-Печерська
Лавра



Епіцентр



FOZZY



МегаМаркет



АТБ



Галичина



Карпатська
Джерельна



КМДА



Київпастрас



ASMAP



Київмедспецтранс



RUDOMAIN



ЕРІДОН ТЕХ



ТОВ
Укравтозапчастина



Автоцентр KIA
Корея Моторс



Телеканал СТБ



Посольство
Швейцарії в Україні



Посольство Швеції



Dycckerhoff



КУК



Київський
політехнічний
інститут ім.
Сікорського



ХНЗУ ім. Кузеєвці



Національний інститут
ССХІ ім. М. М. АМОСОВА



Інститут
Гідромеханіки



Інститут Освітньої
Аналітики

Контактний телефон:
+38(097) 746-67-04
+38(099) 632-13-31
+38(044) 232-02-98

Адреса: Україна, 04060, м. Київ,
вул. Ризька, буд. 73-г, офіс 7
E-mail: tovkst@gmail.com
Website: kievspecteh.com

Код ЄДРПОУ 42623361.
IBAN UA573282090000026003000003717
в АТ «АБ «Південний».