

Смітєвєз с заднім навантаженнєм на шасі MAN - TGS 26.320

Об`єм бункера: 22 м³

Тип завантаженнє: Заднє

Система завантаженнє: Механічна

Опис : Продуманий принцип обертання барабана робить ROTOPRESS найекономічнішим транспортним засобом для збору відходів при вивезенні побутового сміття та подібним йому відходам виробництва, навіть за багатозмінної роботи.



Контактний телефон:
+38(097) 746-67-04
+38(099) 632-13-31
+38(044) 232-02-98

Адреса: Україна, 04060, м. Київ,
вул. Ризька, буд. 73-г, офіс 7
E-mail: tovkst@gmail.com
Website: kievspecteh.com

Код ЄДРПОУ 42623361.
IBAN UA573282090000026003000003717
в АТ «АБ «Південний».

Креслення сміттєвоза с заднім навантаженням
на шасі MAN - TGS 26.320

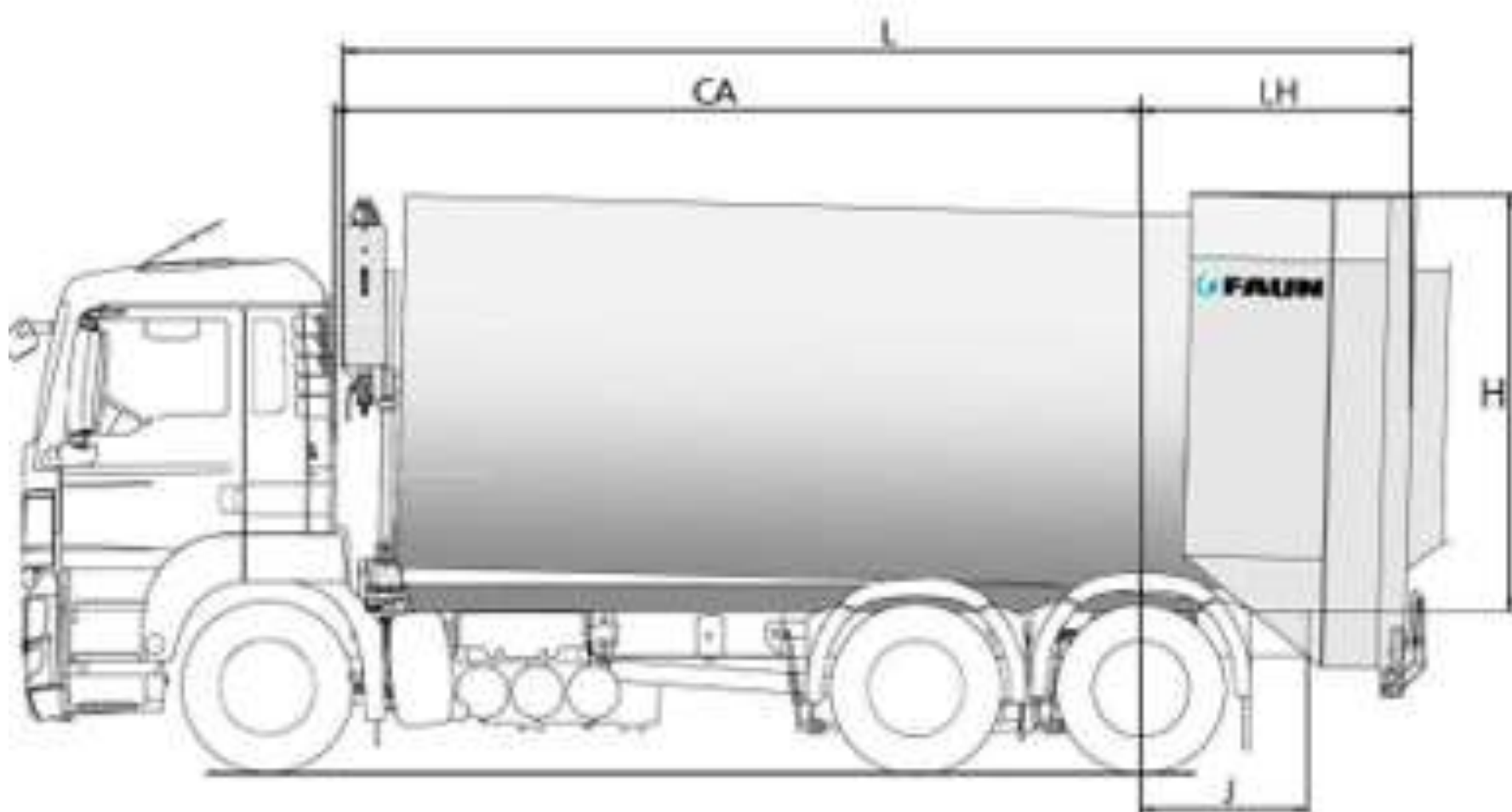

Контактний телефон:
+38(097) 746-67-04
+38(099) 632-13-31
+38(044) 232-02-98

Адреса: Україна, 04060, м. Київ,
вул. Ризька, буд. 73-г, офіс 7
E-mail: tovkst@gmail.com
Website: kievspecteh.com

Код ЄДРПОУ 42623361.
IBAN UA573282090000026003000003717
в АТ «АБ «Південний».

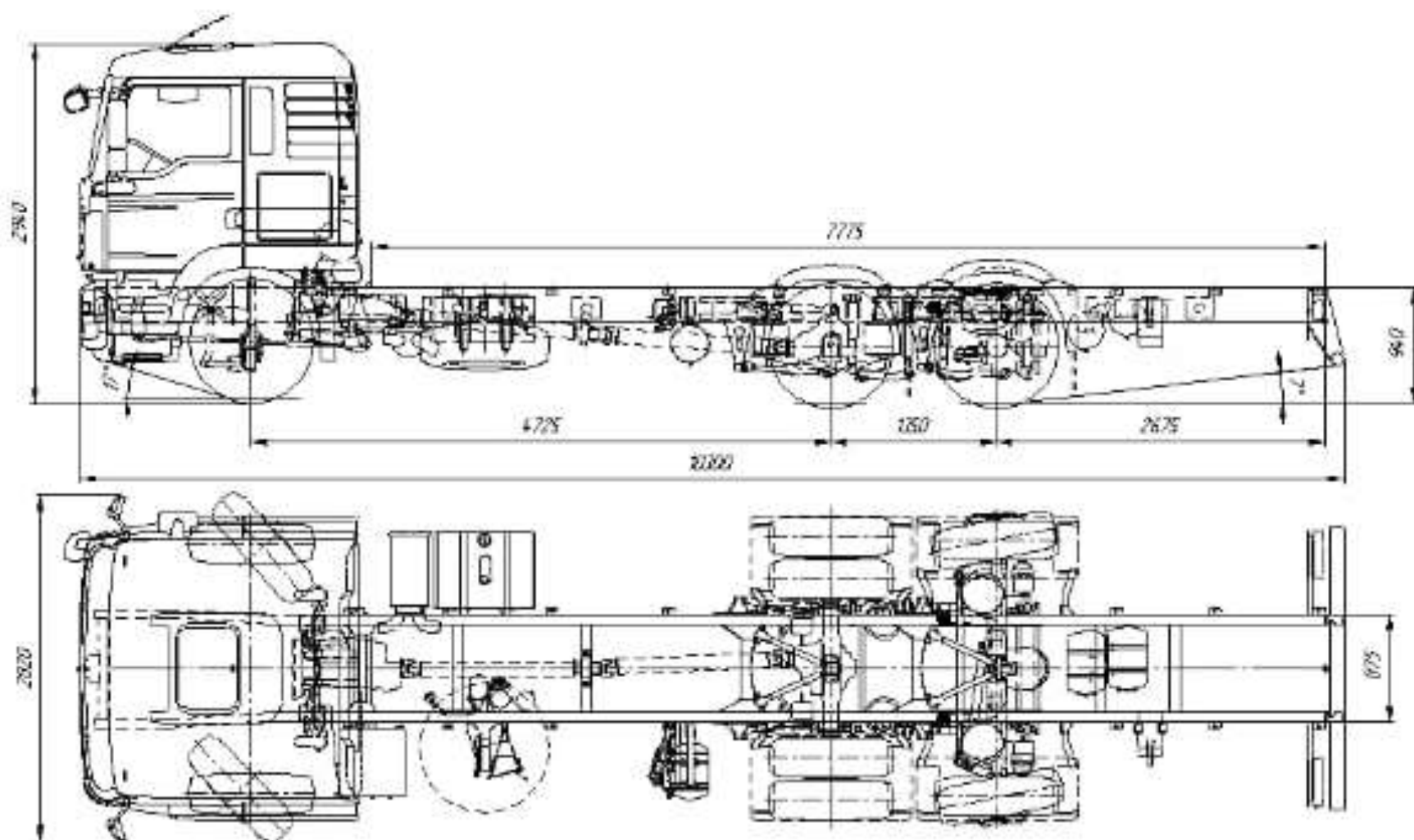

Контактний телефон:
+38(097) 746-67-04
+38(099) 632-13-31
+38(044) 232-02-98

Адреса: Україна, 04060, м. Київ,
вул. Ризька, буд. 73-г, офіс 7
E-mail: tovkst@gmail.com
Website: kievspecteh.com

Код ЄДРПОУ 42623361.
IBAN UA573282090000026003000003717
в АТ «АБ «Південний».

Особливості сміттєвоза с заднім навантаженням

на шасі MAN - TGS 26.320

Основне обладнання Rotopress:

Кріплення кузова

Кузов кріпиться до шасі згідно з конструктивними приписами виробника шасі за допомогою монтажної рами.

Збірний контейнер кузова

Циліндричний збірний контейнер виготовлений із високоякісної зносостійкої листової сталі.

На внутрішній стороні контейнера розташований двоходовий шнек, що подає.

Передня підвіска

З передньої сторони збірний контейнер кріпиться до монтажної рами через втулку на торцевому дні і роликотідшипник, що самовстановлюється, з трикутним кронштейном.

Вентиляційний пристрій

У торцевому днищі додатково змонтовано вентиляційний пристрій з вентилятором та електроприводом. Він забезпечує достатній повітрообмін, щоб запобігти утворенню вибухонебезпечної атмосфери у збірному контейнері.

Задня підвіска

У задній частині контейнера пригвинчений до спеціального великого шарикотідшипника.

Зовнішня обойма великого шарикопідшипника з'єднана зі станиною контейнера.

Станина контейнера, у свою чергу, кріпиться до монтажної рами за допомогою шворня. Крім того, на станині контейнера знаходиться приймач для приводу оберտального збірного контейнера і гідравлічний замикаючий пристрій для задньої частини.

ПЕРЕВАГИ ROTOPRESS:

- Принцип роботи барабана, що обертається, робить ROTOPRESS одним з найбільш економічних сміттезбиральних автомобілів, вже більше 80 років;
- Висока маневреність завдяки короткому звису кузова;
- Рівномірний розподіл навантаження на осі за будь-якої завантаженості;
- Незначні витрати на техобслуговування та ремонт;
- Повне спорожнення навіть у разі дуже вологих смітєвих фракцій завдяки зміні напрямку обертання з ефектом самоочищення.

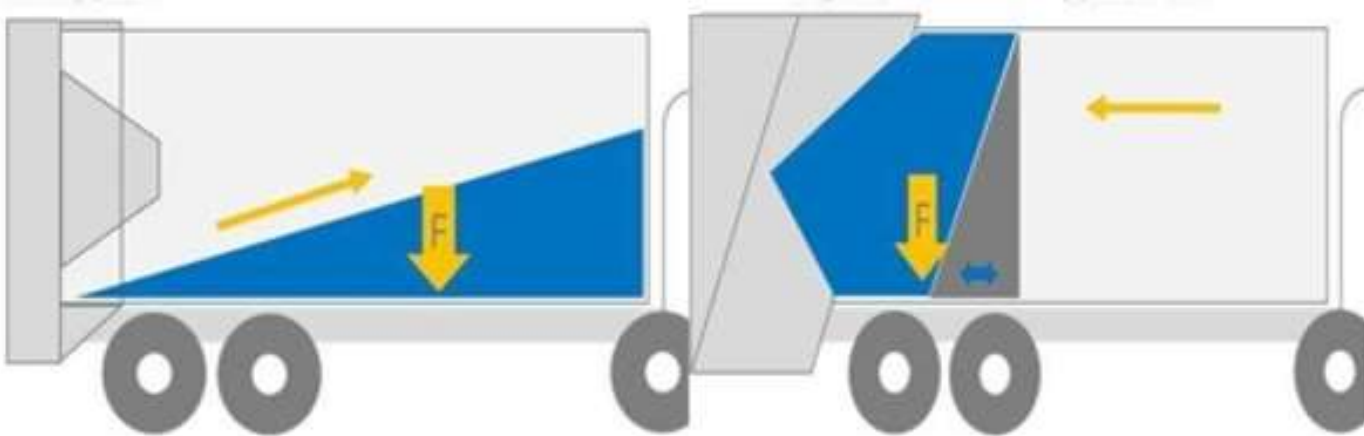

Герметичність (конструктивна особливість, фільтрат не випресовується в щілини між передньою та задньою частиною бункера, а залишається в ньому перемішуючи зі сміттям. Також у задній частині бункера знаходиться ємність, яка може вмістити до 200 л фільтрату.

- Високий ступінь ущільнення сміття завдяки надійній та простій роботі прес-шнека;
- Рентабельний, гігієнічний, маневрений завдяки короткому звису та екологічно безпечний (задовольняє вимогам RAL UZ 59).

Таким чином, ROTOPRESS є оптимальним рішенням для численних завдань із утилізації.

Опис сміттєвоза с заднім навантаженням на шасі MAN - TGS 26.320

1. Принцип роботи обертового барабана робить ROTOPRESS ідеальним для перевезення біосміття. Органічні речовини розпушуються при перемішуванні, переходять до однорідного стану – відразу підмішується рідина. Постійне перевертання провітрює відходи і знижує утворення анаеробних зон, що є джерелом неприємних запахів.

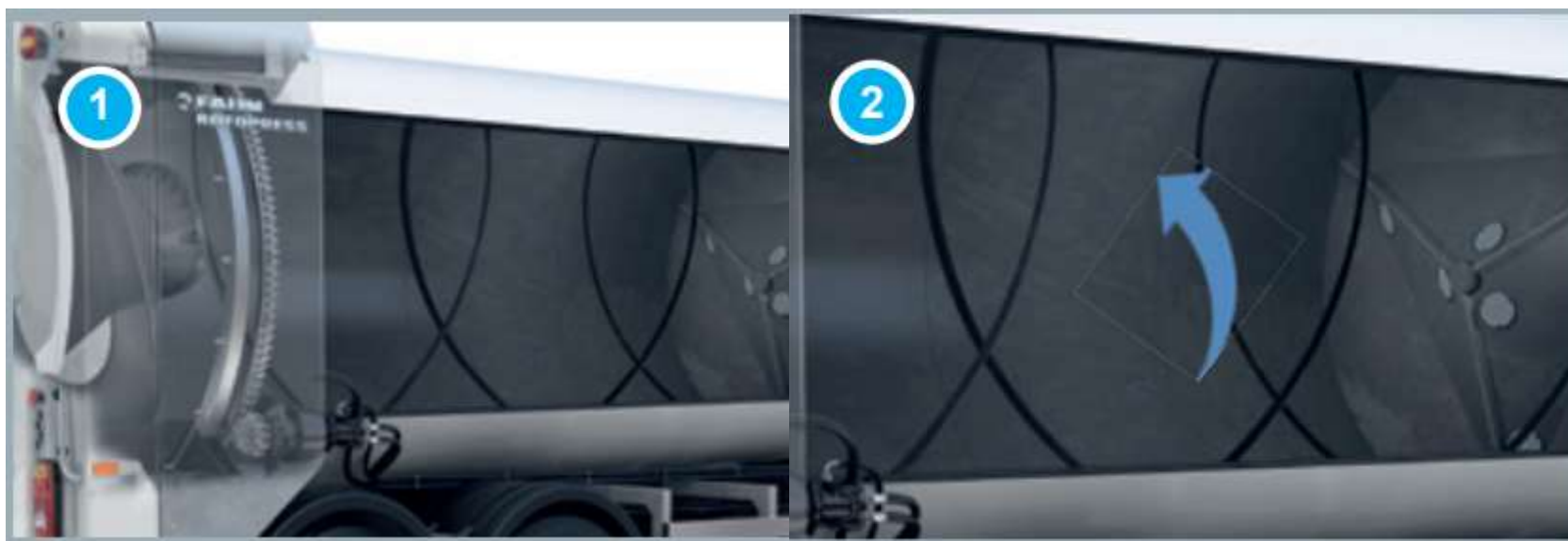

2. Контейнер спорожнюється завдяки зміні напрямку обертання барабана. При цьому барабан сам очищається від залишків - не потрібне витратне очищення у важкодоступних місцях, що запобігає корозії та майже не виникають осередки запаху.

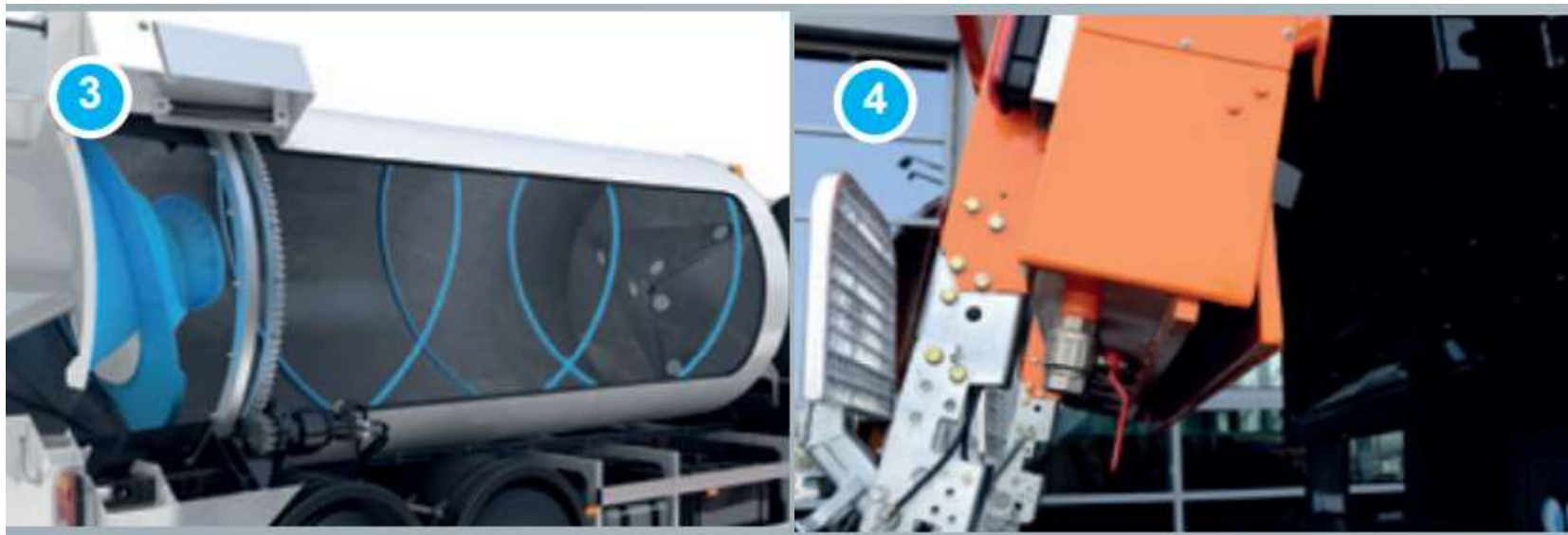

Контактний телефон:
+38(097) 746-67-04
+38(099) 632-13-31
+38(044) 232-02-98

Адреса: Україна, 04060, м. Київ,
вул. Ризька, буд. 73-г, офіс 7
E-mail: tovkst@gmail.com
Website: kievspecteh.com

Код ЄДРПОУ 42623361.
IBAN UA573282090000026003000003717
в АТ «АБ «Південний».

3. Чистий процес: Відходи безперервно перевертаються, при цьому подрібнюються і подаються по двом каналам шнека вперед.

Остаточно відходи ущільнюються у звуженому каналі прес-шнека.

4. Герметичність аж до найменшої щілини. Бункер сміттєвозу ROTOPRESS сконструйовано таким чином, що вода (при біосмітті),пил та попіл не можуть просочитися. Воду, що просочується, вловлює, поки машина стоїть, бак для брудної води у задній частині. Бак йде як опція.

Оптимізоване ущільнення за фракціями –оптимальне ущільнення та економія.

Водій просто вибирає фракцію, що завантажується.Пропорційний клапан обмеження тиску налаштовується на оптимальне значення тиску для вибраної фракції.

Обертання барабана зупиняється автоматично, як тільки перевищується максимальний тиск.



5. Заміна проводиться легко

Гвинти замість зварювання – патент FAUN у порівнянні з дорогим ремонтом: Зношені запобіжні пластини прес шнека можна легко замінити після багаторічної експлуатації. Це знижує експлуатаційні витрати та економить гроші та час при кожному наступному технічному обслуговуванні.

6. Просте та безпечне керування

- Запуск ущільнення
- Зупинка ущільнення
- Аварійне вимкнення
- Дзвінок
- Увімкнення/вимкнення фари робочого освітлення



7. Невелика кількість рухомих деталей

У сміттєвозі ROTOPRESS рухається лише обертовий барабан. Невелика кількість рухомих деталей, означає менше обслуговування та ремонту.

8. Посилена гідравліка

ROTOPRESS має посилений гідравлічний привід, який забезпечує сильніше ущільнення.

Контактний телефон:
+38(097) 746-67-04
+38(099) 632-13-31
+38(044) 232-02-98

Адреса: Україна, 04060, м. Київ,
вул. Ризька, буд. 73-г, офіс 7
E-mail: tovkst@gmail.com
Website: kievspecteh.com

Код ЄДРПОУ 42623361.
IBAN UA573282090000026003000003717
в АТ «АБ «Південний».



9. Зроблена за розміром допоміжна рама для ROTOPRESS робить можливим нескладний монтаж барабана на відповідне шасі.

Маневрений

Розміри кузова від 10 до 41 м³!

На вибір різні шасі.

Зі сміттєвозом ROTOPRESS ви озброєні для виконання будь-якої роботи.

Завдяки надзвичайно короткому звису машина завжди напрочуд маневрена і вражає зразковим розподілом навантаження на вісь у будь-якому навантаженому стані.

FAUN-CONTROL-SYSTEM (FCS)

ROTORPRESS оснащений системою управління FAUN-CONTROL-SYSTEM (FCS), яка завдяки управлінню по шині CAN пропонує великий обсяг функцій та високу ступінь надійності.

Контактний телефон:
+38(097) 746-67-04
+38(099) 632-13-31
+38(044) 232-02-98

Адреса: Україна, 04060, м. Київ,
вул. Ризька, буд. 73-г, офіс 7
E-mail: tovkst@gmail.com
Website: kievspecteh.com

Код ЄДРПОУ 42623361.
IBAN UA573282090000026003000003717
в АТ «АБ «Південний».

Основне обладнання Rotopress:

Кріплення кузова

Кузов кріпиться до шасі згідно з конструктивним приписам виробника шасі з допомогою монтажної рами.

Збірний контейнер кузова

Циліндричний збірний контейнер виготовлений з високоякісної зносостійкої листової сталі.

На внутрішній стороні контейнера розташований двоходовий подаючий шнек.

Передня підвіска

З переднього боку збірний контейнер кріпиться до монтажній рами через втулку на торцевому дні і роликотпідшипник, що самовстановлюється, з трикутним кронштейном.

Вентиляційний пристрій

У торцевому днищі додатково змонтований вентиляційний пристрій з вентилятором і електроприводом. Він забезпечує достатній повітрообмін, щоб запобігти утворенню вибухонебезпечної атмосфери у збірному контейнері.

Задня підвіска

В задній частині збірного контейнера пригвинчений до спеціального великого шарикотпідшипника.

Зовнішня обойма великого шарикотпідшипника сполучена із станиною контейнера.

Станина контейнера у свою чергу кріпиться до монтажної рами за допомогою шквореня. Крім того на станині контейнера знаходиться приймач для обертаючого приводу збірного контейнера і гідравлічний замикаючий пристрій для задньої частини.

**Додаткові фото сміттєвоза с заднім навантаженням
на шасі MAN - TGS 26.320**



Контактний телефон:
+38(097) 746-67-04
+38(099) 632-13-31
+38(044) 232-02-98

Адреса: Україна, 04060, м. Київ,
вул. Ризька, буд. 73-г, офіс 7
E-mail: tovkst@gmail.com
Website: kievspecteh.com

Код ЄДРПОУ 42623361.
IBAN UA573282090000026003000003717
в АТ «АБ «Південний».

Технічні характеристики сміттєвоза с заднім навантаженням
на шасі MAN - TGS 26.320

Параметр	Показник
Марка	Faun
Модель	522
Установка	ROTOPRESS
Об'єм	22 м ³
Вага бункера(орієнтовно)	5 430 кг.
Довжина	7 010 мм.
Ширина	2 500 мм.
Висота	2 505 мм.
Задній звис кузова	1 620 мм.
Тиск в гідравлічній системі	415 бар
Шасі	
Нормативна маса	26 т.
Вага	7 300 кг.
Звис рами	1 000 мм.

Марка	MAN
Модель	TGM 26.320
Основна колісна база	3 600 мм.
Звис автомобіля	1 550 мм.
Габаритні розміри	
Загальна довжина	8 107 мм.
Передній звис автомобіля	1 607 мм.
Колісна база між задньою віссю і задньою віссю, що підтримує	1 350 мм.
Задній звис рами	1 550 мм.
Відстань від першої передньої осі до кузова	465 мм.
Ширина із дзеркалами заднього виду	2 981 мм.
Ширина над кабіною	2 240 мм.
Ширина рами спереду	940 мм.
Ширина рами позаду	760 мм.
Профіль рами	270x85x8 мм.
Максимальна зовнішня висота без навантаження	3 152 мм.
Загальна транспортна висота, без навантаження	3 152 мм.
Максимальна зовнішня висота під навантаженням	3 076 мм.

Діаметр розвороту	15,3 м.
Маса шасі з кабіною	8 254 кг.
Власна маса автомобіля	26 000 кг.
ДВИГУН/ТРАНСМІСІЯ	
Євронорма	Euro 6
Тип палива	дизель
Об'єм двигуна	6 871 см ³
Потужність двигуна	319 к.с. (237 KW)
Коробка передач	автоматична MAN TipMatic® 12 12 OD
Підвіска	пневматична
Колісна формула	6x2-4 VL. Автомобіль з підйомною керованою віссю
Кількість осей	3-вісний
ABS	•
EBS	•
ESP - електронний контроль стійкості	•
КАБІНА/САЛОН	Кабіна NN денна

НАШІ КЛІЄНТИ



Агроіндустріальний
Холдінг МХП



Onuf group



McDonald's



Ikea



Sandora



Кондитерська
фабрика «Рошен»



Збройні сили
України



Служба безпеки
України



Генеральна
прокуратура
України



Управління
державної охорони
України



Національна
гвардія України



ТОВ «Метінвест
холдінг»



Національна
гвардія України



ПриватБанк
АТ «ПАТ Приват
банк»



Окко



Укрнафта



Києво-Печерська
Лавра



Епіцентр



FOZZY



МегаМаркет



АТБ



Галичина



Карпатська
Джерельна



КМДА



Київпастрас



ASMAP



Київмедспецтранс



RUDOMAIN



ЕРІДОН ТЕХ



ТОВ
Укравтозапчастина



Автоцентр KIA
Корея Моторс



Телеканал СТБ



Посольство
Швейцарії в Україні



Посольство Швеції



Dycckerhoff



КУК



Київський
політехнічний
інститут ім.
Сікорського



ХНЗУ ім. Кузеєвця



Національний інститут
ССХІ ім. М. М. АМОСОВА



Інститут
Гідромеханіки



Інститут Освітньої
Аналітики

Контактний телефон:
+38(097) 746-67-04
+38(099) 632-13-31
+38(044) 232-02-98

Адреса: Україна, 04060, м. Київ,
вул. Ризька, буд. 73-г, офіс 7
E-mail: tovkst@gmail.com
Website: kievspecteh.com

Код ЄДРПОУ 42623361.
IBAN UA573282090000026003000003717
в АТ «АБ «Південний».