

Смітєвєз з бєкєвєм зєвєнтєжєннєм нє шєсє МАЗ-6502

Об`єм бункера: 20 м³

Тип зєвєнтєжєннє: Бєчнєй

Сєстємє зєвєнтєжєннє: Мєхєнєчнє

Опис : Призначений для збору твердих побутових відходів, механізованого зєвєнтєжєннє вє кузов, їє ущєльнєннє, тєнспєртєвєннє тє мєхєнєзєвєннє роззєвєнтєжєннє в мєсцєх утєлїзєцїї.



Контактний телефон:
+38(097) 746-67-04
+38(099) 632-13-31
+38(044) 232-02-98

Адреса: Україна, 04060, м. Київ,
вул. Ризька, буд. 73-г, офіс 7
E-mail: tovkst@gmail.com
Website: kievspecteh.com

Код ЄДРПОУ 42623361.
IBAN UA573282090000026003000003717
в АТ «АБ «Південний».

Креслення сміттєвоза з боковим завантаженням на шасі МАЗ-6502

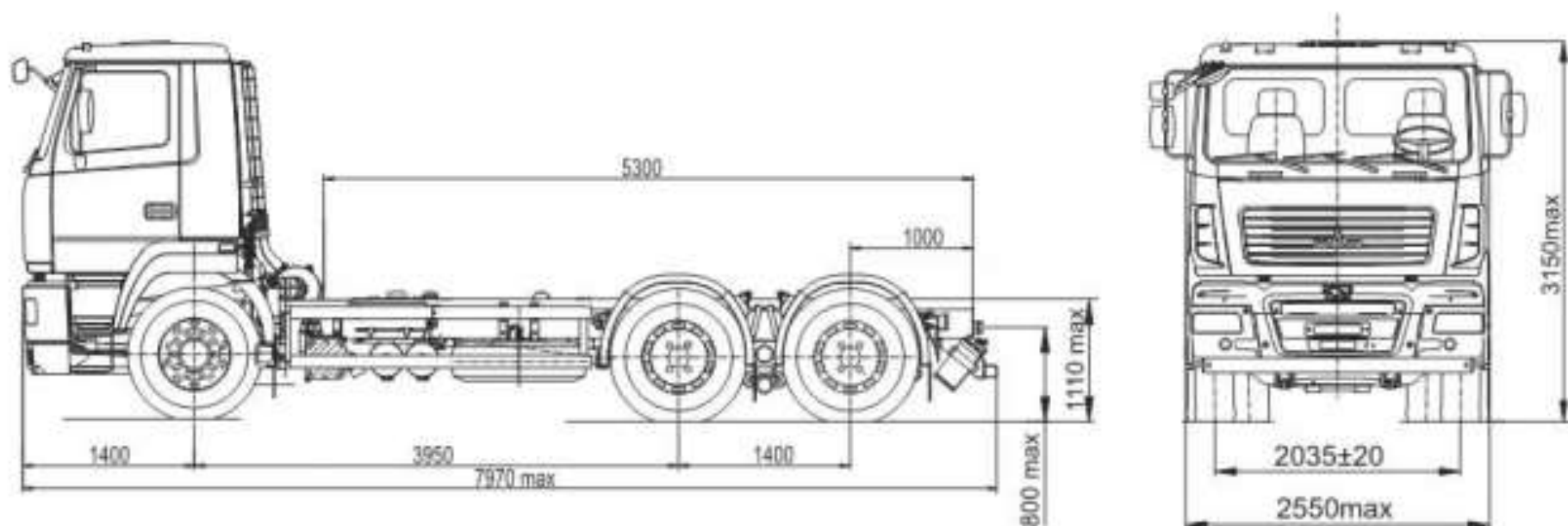

Контактний телефон:
+38(097) 746-67-04
+38(099) 632-13-31
+38(044) 232-02-98

Адреса: Україна, 04060, м. Київ,
вул. Ризька, буд. 73-г, офіс 7
E-mail: tovkst@gmail.com
Website: kievspecteh.com

Код ЄДРПОУ 42623361.
IBAN UA573282090000026003000003717
в АТ «АБ «Південний».

Опис сміттєвоза з боковим завантаженням на шасі МАЗ-6502

Сучасні сміттєвози з боковим завантаженням представляють ідеальне поєднання простоти експлуатації та доступної ціни. Надійність і ефективність роботи цих транспортних засобів доводять їх універсальність у будь-яких температурних умовах.

Новий МАЗ-6502 відзначається передовими технічними рішеннями, які відокремлюють його від його попередників. З новою рамою, переднім мостом, одношвидкісною роздавальною коробкою і двомісною кабіною, цей сміттєвоз готовий до викликів сучасності. За своєю силою і продуктивністю він відповідає найвищим стандартам якості. Двигун ЯМЗ 652, збільшеної потужності 302 кВт і відповідний екологічному стандарту Євро-4, забезпечує оптимальний баланс між продуктивністю і дбайливим ставленням до навколишнього середовища.

Додаткові фото сміттєвоза з боковим завантаженням на шасі МАЗ-6502



Контактний телефон:
+38(097) 746-67-04
+38(099) 632-13-31
+38(044) 232-02-98

Адреса: Україна, 04060, м. Київ,
вул. Ризька, буд. 73-г, офіс 7
E-mail: tovkst@gmail.com
Website: kievspecteh.com

Код ЄДРПОУ 42623361.
IBAN UA573282090000026003000003717
в АТ «АБ «Південний».

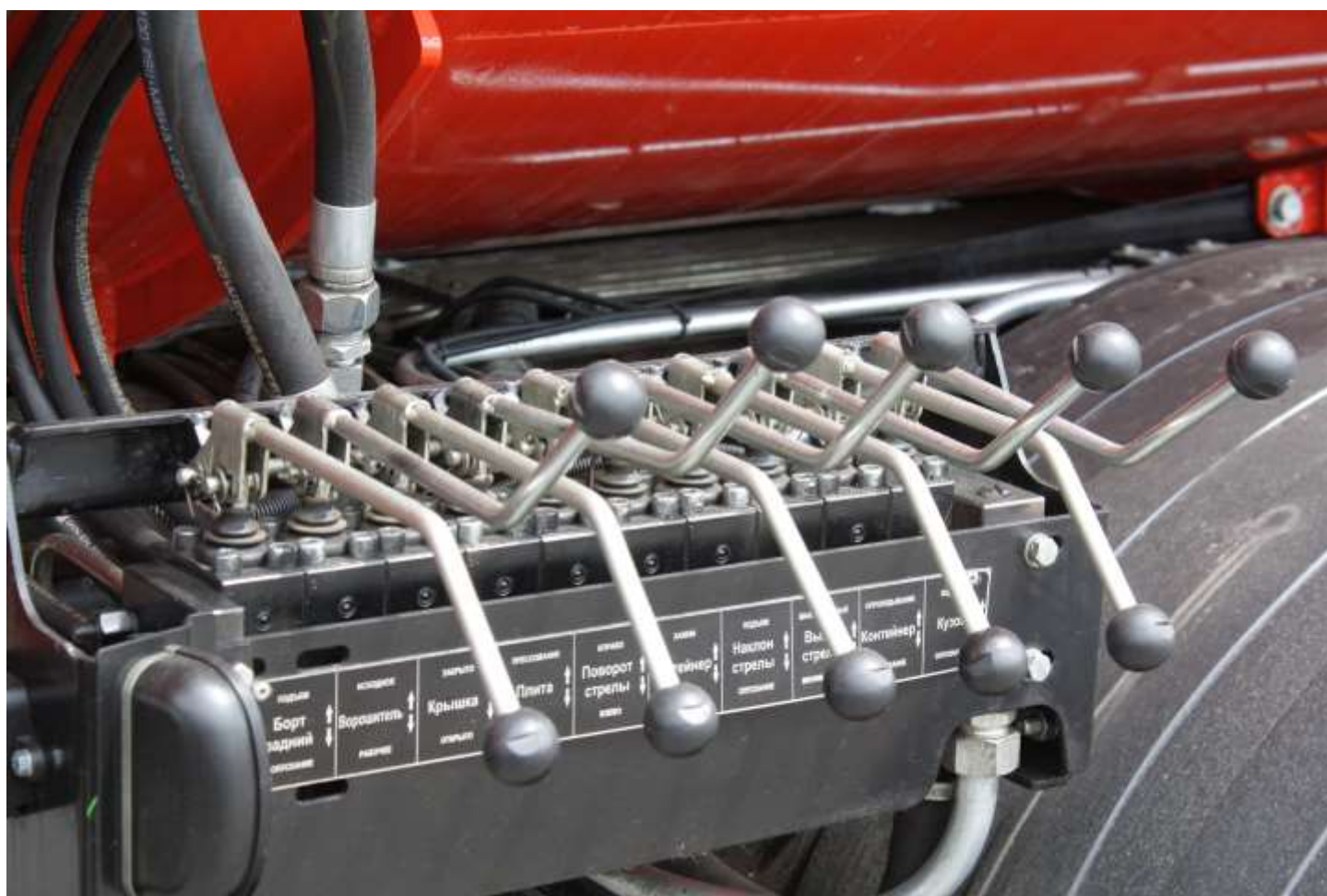

Контактний телефон:
+38(097) 746-67-04
+38(099) 632-13-31
+38(044) 232-02-98

Адреса: Україна, 04060, м. Київ,
вул. Ризька, буд. 73-г, офіс 7
E-mail: tovkst@gmail.com
Website: kievspecteh.com

Код ЄДРПОУ 42623361.
IBAN UA573282090000026003000003717
в АТ «АБ «Південний».

**Технічні характеристики сміттєвоза з боковим завантаженням
на шасі МАЗ-6502**

Характеристики	Значення
Місткість кузова	20,0 м ³
Коефіцієнт пресування	до 4
Вантажопідйомність маніпулятора	до 700 кг.
Маса ТПВ	10440 кг.
Система навантаження	механізована
Тип приводу робочих органів	гідравлічний
Обсяг обслуговуваних контейнерів	0,75 та 1,1 м ³
Базове шасі	МАЗ-6502

МОДИФІКАЦІЯ

Марка, модель	МАЗ-6502Н9
Тип ТЗ	Сміттєвоз
Колісна формула	6х6

ВАГОВІ параметри і НАВАНТАЖЕННЯ

Технічно допустима повна маса ТЗ	33500 кг.
Розподіл повної маси на передню вісь	7500 кг.
Повна маса ТЗ в спорядженому стані	14500 кг.
Технічно допустима вантажопідйомність	19000 кг.

ГАБАРИТНІ РОЗМІРИ

Габаритні розміри ТЗ, мм (ДхШхВ)	7950x2550x3040
Передній звис	1490 мм.
База	3768 + 1417 мм.
Задній звис	1517 мм.

ДВИГУН

Модель двигуна	ЯМЗ- 652
Тип двигуна	6-ти циліндровий, дизельний, з турбонаддувом
Потужність двигуна	302 (412) кВт (к.с.)
Робочий об'єм	11122 см ³
Максимальний крутний момент, Н * м (кг * см)	1870 (191)
Екологічний клас	Євро-4

КОРОБКА ПЕРЕДАЧ

модель КПП	ZF 16S2525TO
Тип КПП	Механічна
кількість передач	16

ПІДВІСКА

Передня підвіска	багатолистова зі стабілізатором
Задня підвіска	багатолистова зі стабілізатором
Передавальне число ведучого моста	5,77

РУЛЬОВЕ УПРАВЛІННЯ	
Рульовий механізм	Інтегральний
Гідропідсилювач	Є
ГАЛЬМІВНА СИСТЕМА	
Гальмівна система	Пневматична
Тип гальмівної системи	Барабанний
Антиблокувальна система (ABS)	є
протівобуксовочная система (ПБС)	є
КАБІНА	
Тип кабіни	6418
Опис кабіни	Мала рестайлінг
Сидіння водія і пасажирів	пневматичне
Підвіска кабіни	на пружинах
ІНШЕ	
Максимальна швидкість	85 (с обмежувачем швидкості) км / год.
Вихлопна система	Вихлоп вниз зліва
Тип коліс	Дискові
Розмір шин	16.00R20
Тип ошиновки	Одношхила
Паливний бак	300 л.

НАШІ КЛІЄНТИ



Агроіндустріальний
Холдинг МХП



Onuf group



McDonald's



Ikea



Sandora



Кондитерська
фабрика «Рошен»



Збройні сили
України



Служба безпеки
України



Генеральна
прокуратура
України



Управління
державної охорони
України



Національна
гвардія України



ТОВ «Метінвест
холдинг»



Національна
гвардія України



ПриватБанк
АТ «ПАТ Приват
банк»



Окко



Укрнафта



Києво-Печерська
Лавра



Епіцентр



FOZZY



МегаМаркет



АТБ



Галичина



Карпатська
Джерельна



КМДА



Київпастрас



ASMAP



Київмедспецтранс



RUDOMAIN



ЕРІДОН ТЕХ



ТОВ
Укравтозапчастина



Автоцентр KIA
Корея Моторс



Телеканал СТБ



Посольство
Швейцарії в Україні



Посольство Швеції



Dyczerhoff



КУК



Київський
політехнічний
інститут ім.
Скворського



ХНУ ім. Кузевиця



Національний інститут
ССХІ ім. М. М. АМОСОВА



Інститут
Гідромеханіки



Інститут Освітньої
Аналітики

Контактний телефон:
+38(097) 746-67-04
+38(099) 632-13-31
+38(044) 232-02-98

Адреса: Україна, 04060, м. Київ,
вул. Ризька, буд. 73-г, офіс 7
E-mail: tovkst@gmail.com
Website: kievspecteh.com

Код ЄДРПОУ 42623361.
IBAN UA573282090000026003000003717
в АТ «АБ «Південний».