

Смітєвоз з бiчним завантаженням на шасi MAN 18.250

Об`єм бункера: 7,5 м³

Тип завантаження: Бiчний

Система завантаження: Механiчна

Опис : Смітєвоз з боковим завантаженням на шасi MAN 18.250 призначений для механiзованого завантаження, ущiльнення, транспортування, а також механiзованого розвантаження твердих побутових вiдходiв (ТПВ).



Контактний телефон:
+38(097) 746-67-04
+38(099) 632-13-31
+38(044) 232-02-98

Адреса: Україна, 04060, м. Київ,
вул. Ризька, буд. 73-г, офіс 7
E-mail: tovkst@gmail.com
Website: kievspecteh.com

Код ЄДРПОУ 42623361.
IBAN UA573282090000026003000003717
в АТ «АБ «Пiвденний».

Креслення з бічним завантаженням на шасі MAN 18.250

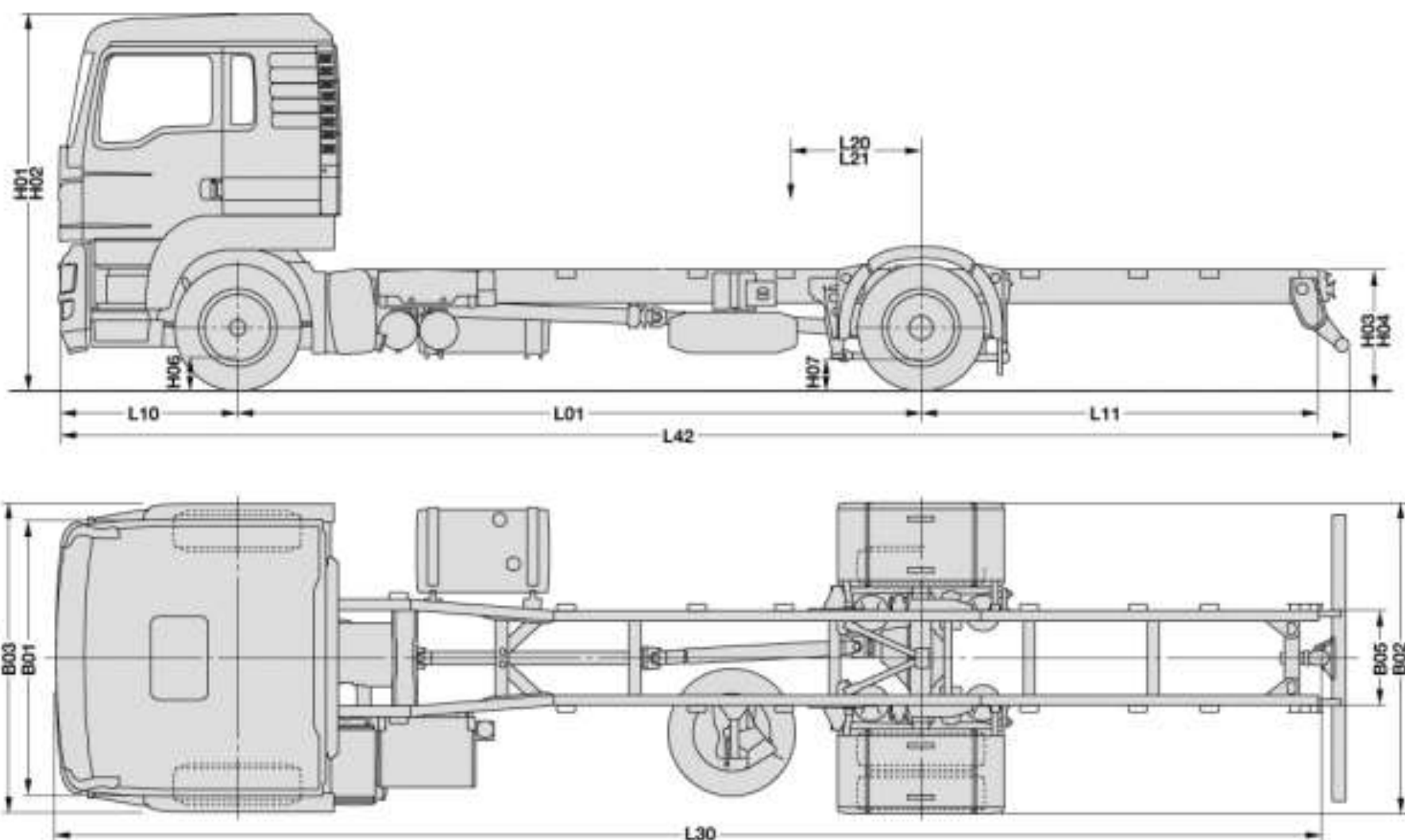

Контактний телефон:
+38(097) 746-67-04
+38(099) 632-13-31
+38(044) 232-02-98

Адреса: Україна, 04060, м. Київ,
вул. Ризька, буд. 73-г, офіс 7
E-mail: tovkst@gmail.com
Website: kievspecteh.com

Код ЄДРПОУ 42623361.
IBAN UA573282090000026003000003717
в АТ «АБ «Південний».

Опис сміттєвоза з бічним завантаженням на шасі MAN 18.250

В цьому сміттєвозі об'єднані надійність, ефективність та унікальні технології, створюючи ідеальний засіб для управління відходами. Стандартна комплектація включає в себе кузов, маніпулятор, механізм перекидання та ущільнювальний механізм, що забезпечує швидке та ефективне завантаження та транспортування відходів.

Однак особливість цього сміттєвоза полягає в його універсальності. Завдяки універсальному захвату для механізованого завантаження сміття, що може працювати з контейнерами різної ємності від 0,12 до -1,1 м³, він може легко адаптуватися до будь-яких умов та завдань. Незалежно від обсягу або характеру відходів, цей сміттєвоз готовий працювати на повну потужність, забезпечуючи надійне та ефективне їх управління.

Таким чином, цей сміттєвоз стає невід'ємною частиною інфраструктури управління відходами, який не лише спрощує процес, але й підвищує його продуктивність та результативність.

У стандартну комплектацію сміттєвоза входить: кузов, маніпулятор, механізм перекидання, ущільнювальний механізм. Додатково може бути укомплектований відвалом для прибирання снігу.

Завантаження відходів в кузов проводиться з контейнера бічним маніпулятором. Ущільнення відходів в кузові проводиться штовхаючою плитою.

Сміттєвоз має універсальний захват для механізованого завантаження сміття з контейнерів ємністю від 0,12 до -1,1 м³.

Додаткові фото сміттєвоза з бічним завантаженням на шасі MAN 18.250



Контактний телефон:
+38(097) 746-67-04
+38(099) 632-13-31
+38(044) 232-02-98

Адреса: Україна, 04060, м. Київ,
вул. Ризька, буд. 73-г, офіс 7
E-mail: tovkst@gmail.com
Website: kievspecteh.com

Код ЄДРПОУ 42623361.
IBAN UA573282090000026003000003717
в АТ «АБ «Південний».



Контактний телефон:
+38(097) 746-67-04
+38(099) 632-13-31
+38(044) 232-02-98

Адреса: Україна, 04060, м. Київ,
вул. Ризька, буд. 73-г, офіс 7
E-mail: tovkst@gmail.com
Website: kievspecteh.com

Код ЄДРПОУ 42623361.
IBAN UA573282090000026003000003717
в АТ «АБ «Південний».

Технічні характеристики сміттєвоза з бічним завантаженням
на шасі MAN 18.250

Параметр	Показник
Базове шасі	MAN 18.250
Місткість кузова	7,5 м ³
Привід підйомного пристрою	Гідравлічний
Вантажопідйомність маніпулятора	До 700 кг
Тип контейнерів, що обслуговуються	ємність 0,12 - 1,1 м ³
Коефіцієнт ущільнення	1:4
Транспортна швидкість	60 км / год.

Параметр	Показник
Повна маса	19 000 кг.
Корисне навантаження	12 792 кг.
Паливний бак	300 л.
Двигун	
Марка	MAN D0836 LFL89
Тип	рядний
Потужність	250 (184) к. с. (кВт)
Крутний момент	1 050 Н·м
Паливо	дизель

Турбо	+
Об'єм	6900 см ³
Кількість циліндрів	6
Екологічний клас	Euro 5
КПП	
Марка	MAN 09.13 OD
Тип	Мезанічна Вона виконана у вигляді коробки передач Overdrive (i8 = 0,75) і розрахована на максимальний вхідний крутний момент 1 300 Нм.
Діапазон передаточних чисел трансмісії складає	12,64
Кількість передач	8 передач переднього ходу, 1 передача заднього ходу і 1 пониж. передача.
Зчеплення	Одноступенецьке сухе, 395 мм.
Осі	
Кількість осей	2
Колісна формула	4x2
Навантаження на передню вісь	7 500 кг.
Навантаження на задню вісь	12 000 кг.
Підвіска	ресора/пневмо

Колісна база	6175 мм.
Спарена гума	+
Розмір гуми	295/80R22.5
Гальма	дискові
Гальма	
ABS	+
EBS	+
Моторне гальмо	+
Передній звис автомобіля	1 532 мм.
Задній звис рами	3 275 мм.
Ширина з дзеркалом заднього вигляду	2 981 мм.
Ширина над кабіною	2 240 мм.
Ширина рами з переду	964 мм.
Ширина рами ззаду	864 мм.
Профіль рами	270x70x7
Кабіна	
Тип	TN
Положення кабіни (відстань від нижнього краю рами до підлоги кабіни)	530 мм.
Висота над кабіною, без навантаження	До 4 000 мм.

Підвіска кабіни	Basic
Гідропідсилювач керма	+
Автономний обігрівач	+
Подушка безпеки	+
Бортовий комп'ютер	+
Кондиціонер	+
Пневмосидіння	+
Автомобільна магнітола MP-3, CD-changer	+
Підігрів дзеркал	+
Круїз-контроль (темпомат)	+
Тахограф	+
Тахометр	+
Електросклопідійомники	+
Електрорегулювання дзеркал	+
Центральний замок	+
Обмежувач швидкості	+
Люк	+
Коректор фар	+
Спойлери	+
Протитуманні фари	+
Сонцезахисний козирок	+
Резервуар AdBlue	35 л.

НАШІ КЛІЄНТИ



Агроіндустріальний
Холдінг МХП



Onuf group



McDonald's



Ikea



Sandora



Кондитерська
фабрика «Рошен»



Збройні сили
України



Служба безпеки
України



Генеральна
прокуратура
України



Управління
державної охорони
України



Національна
гвардія України



ТОВ «Метінвест
холдінг»



Національна
гвардія України



ПриватБанк
АТ «ПАТ Приват
банк»



Окко



Укрнафта



Києво-Печерська
Лавра



Епіцентр



FOZZY



МегаМаркет



АТБ



Галичина



Карпатська
Джерельна



КМДА



Київпастрас



ASMAP



Київмедспетрас



RUDOMAIN



ЕРІДОН ТЕХ



ТОВ
Укравтозапчастина



Автоцентр KIA
Корея Моторс



Телеканал СТБ



Посольство
Швейцарії в Україні



Посольство Швеції



Dyczerhoff



КУК



Київський
політехнічний
інститут ім.
Сікорського



ХНУ ім. Кузевиці



Національний інститут
ССХІ ім. М. М. АМОСОВА



Інститут
Гідромеханіки



Інститут Освітньої
Аналітики

Контактний телефон:
+38(097) 746-67-04
+38(099) 632-13-31
+38(044) 232-02-98

Адреса: Україна, 04060, м. Київ,
вул. Ризька, буд. 73-г, офіс 7
E-mail: tovkst@gmail.com
Website: kievspecteh.com

Код ЄДРПОУ 42623361.
IBAN UA573282090000026003000003717
в АТ «АБ «Південний».