

## Смітєвоз з боковим завантаженням на шасі КрАЗ-5401Н2

**Об`єм бункера: 16 м<sup>3</sup>**

**Тип завантаження: Бічний**

**Система завантаження: Механічна**

**Опис :** Смітєвоз з боковим завантаженням СВ 903.2 на шасі КрАЗ-5401Н2 призначений для механізованого завантаження, ущільнення, транспортування, а також механізованого розвантаження твердих побутових відходів (ТПВ).



Контактний телефон:  
+38(097) 746-67-04  
+38(099) 632-13-31  
+38(044) 232-02-98

Адреса: Україна, 04060, м. Київ,  
вул. Ризька, буд. 73-г, офіс 7  
E-mail: [tovkst@gmail.com](mailto:tovkst@gmail.com)  
Website: [kievspecteh.com](http://kievspecteh.com)

Код ЄДРПОУ 42623361.  
IBAN UA573282090000026003000003717  
в АТ «АБ «Південний».

## Креслення сміттєвоза з боковим завантаженням на шасі КрАЗ-5401Н2

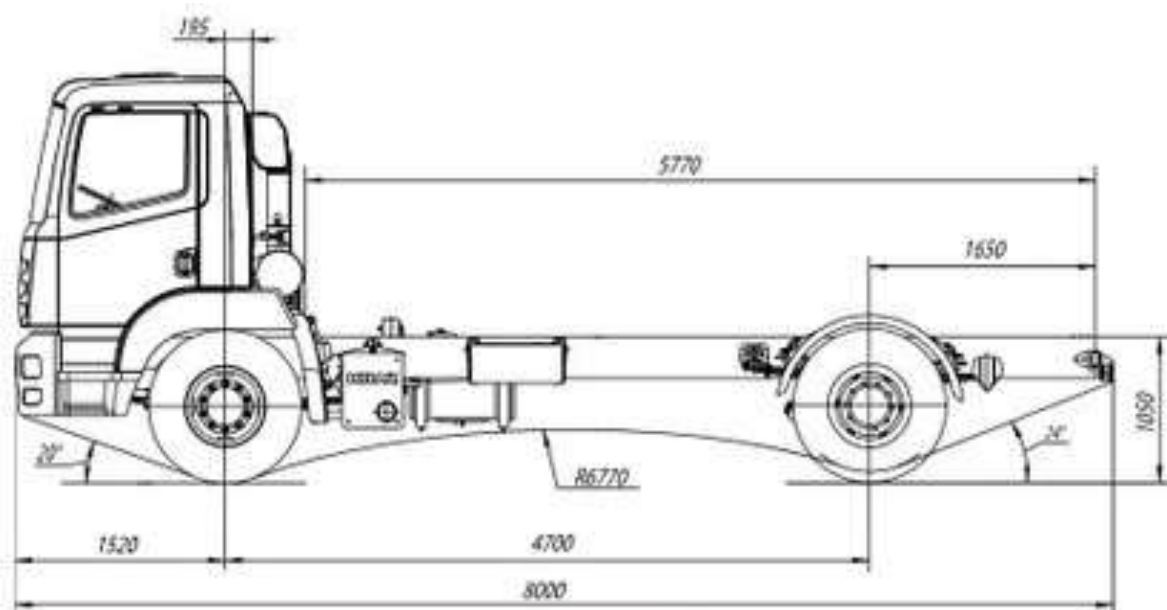

Контактний телефон:  
+38(097) 746-67-04  
+38(099) 632-13-31  
+38(044) 232-02-98

Адреса: Україна, 04060, м. Київ,  
вул. Ризька, буд. 73-г, офіс 7  
E-mail: [tovkst@gmail.com](mailto:tovkst@gmail.com)  
Website: [kievspecteh.com](http://kievspecteh.com)

Код ЄДРПОУ 42623361.  
IBAN UA573282090000026003000003717  
в АТ «АБ «Південний».

## Опис сміттєвоза з боковим завантаженням на шасі КрАЗ-5401Н2

До складу спеціального устаткування входять: кузов із задньою кришкою, штовхаюча плита, бічний маніпулятор, гідравлічна і електрична системи. Завантаження відходів в кузов проводиться з контейнера бічним маніпулятором. Ущільнення відходів в кузові проводиться штовхаючою плитою.

### Ключові переваги:

- Збільшений корисний об'єм кузова;
- Посилений маніпулятор підвищеної вантажопідйомності;
- Можливість установки швидкоз'ємного захвату для вивантаження євроконтейнеру об'ємом 1,1 м<sup>3</sup>;
- Якісна гідравліка і високоміцні металорукава високого тиску, відповідають європейському стандарту DIN і виключають вірогідність розривів і протікання масла;
- Цільнометалевий кузов підсилений гнотим профілем по периметру, що забезпечує його більшу міцність та довговічність;
- Застосування сучасних антифрикційних полімерних матеріалів у відповідальних вузлах тертя (ковзання) забезпечує плавність руху робочих органів, полегшення виконання робіт з технічного обслуговування та ремонту;
- Конструктивна особливість приймального бункера дозволяє вивантажувати весь обсяг сміття без залишків;
- Гідравлічна система із застосуванням комплектуючих імпортного (Італія) виробництва.
- Для збільшення об'єму ТПВ при завантаженні та перевезенні сміття за один рейс та досягнення максимального економічного ефекту, бункер сміттєвоза виконаний із високоміцної сталі.
- Товщина стінок бункера:внизу – 4 мм, з боків -3 мм, вгорі – 2 мм.
- Виштовхувальна плита виготовлена з високоміцної сталі з антикорозійним покриттям і гнотого профілю.



- Привід виштовхувальної плити здійснюється телескопічним гідроциліндром.
- При заповненні бункера плита рухається зі сміттям в задню частину бункера забезпечуючи оптимальний ступінь ущільнення 4:1
- Управління підйомом-опусканням бункеру сміттєвозу здійснюється в ручному режимі в задній частині бункера.
- Кабіна сміттєвоза обладнана додатковим кнопковим пультом управління світловими приладами та спецобладнанням.
- Високоякісне лакофарбове покриття, що надійно захищає металоконструкції від корозії;
- Збільшений в 1,7 рази питомий тиск пресування (з 0,78 кг / см<sup>2</sup> до 1,33 кг / см<sup>2</sup>);
- Вдосконалений завантажувальний люк, що виключає прокидання сміття в процесі пресування.
- Гідрофікований задній борт з автоматичними замками;
- Зручний і доступний пульт управління спецобладнанням;
- Покращені умови обслуговування при експлуатації за рахунок вільного доступу до елементів гідравліки;
- Самоскидне вивантаження сміття.

Базове шасі КрАЗ-5401Н2.

Об'єм бункера, 10-16 м<sup>3</sup> Система завантаження - боковая. Час розвантаження контейнера - 60 с.

Маса обладнання 2600-3900 кг.

КрАЗ-5401Н2 - призначений для перевезення різного виду вантажів, вагою до 13 500 кг та навісного обладнання, з можливістю установки спеціального обладнання.

Автомобіль укомплектований газовим двигуном М906LAG (Euro-5) с турбонаддувом, потужністю 312 к.с. Коробка передач 9JS119ТА - механічна, дводіапазона, дев'ятиступінчата. Зчеплення - MFZ-430, сухе, однодискове.

Передня і задня підвіски – ресорні зі стабілізаторами поперечної стійкості. Гальмівна система барабанного типу з ABS.

**Додаткові фото сміттєвоза з боковим завантаженням на шасі**

**КрАЗ-5401Н2**



Контактний телефон:  
+38(097) 746-67-04  
+38(099) 632-13-31  
+38(044) 232-02-98

Адреса: Україна, 04060, м. Київ,  
вул. Ризька, буд. 73-г, офіс 7  
E-mail: [tovkst@gmail.com](mailto:tovkst@gmail.com)  
Website: [kievspecteh.com](http://kievspecteh.com)

Код ЄДРПОУ 42623361.  
IBAN UA573282090000026003000003717  
в АТ «АБ «Південний».





Контактний телефон:  
+38(097) 746-67-04  
+38(099) 632-13-31  
+38(044) 232-02-98

Адреса: Україна, 04060, м. Київ,  
вул. Ризька, буд. 73-г, офіс 7  
E-mail: [tovkst@gmail.com](mailto:tovkst@gmail.com)  
Website: [kievspecteh.com](http://kievspecteh.com)

Код ЄДРПОУ 42623361.  
IBAN UA573282090000026003000003717  
в АТ «АБ «Південний».



Контактний телефон:  
+38(097) 746-67-04  
+38(099) 632-13-31  
+38(044) 232-02-98

Адреса: Україна, 04060, м. Київ,  
вул. Ризька, буд. 73-г, офіс 7  
E-mail: [tovkst@gmail.com](mailto:tovkst@gmail.com)  
Website: [kievspecteh.com](http://kievspecteh.com)

Код ЄДРПОУ 42623361.  
IBAN UA573282090000026003000003717  
в АТ «АБ «Південний».





Контактний телефон:  
+38(097) 746-67-04  
+38(099) 632-13-31  
+38(044) 232-02-98

Адреса: Україна, 04060, м. Київ,  
вул. Ризька, буд. 73-г, офіс 7  
E-mail: [tovkst@gmail.com](mailto:tovkst@gmail.com)  
Website: [kievspecteh.com](http://kievspecteh.com)

Код ЄДРПОУ 42623361.  
IBAN UA573282090000026003000003717  
в АТ «АБ «Південний».





Контактний телефон:  
+38(097) 746-67-04  
+38(099) 632-13-31  
+38(044) 232-02-98

Адреса: Україна, 04060, м. Київ,  
вул. Ризька, буд. 73-г, офіс 7  
E-mail: [tovkst@gmail.com](mailto:tovkst@gmail.com)  
Website: [kievspecteh.com](http://kievspecteh.com)

Код ЄДРПОУ 42623361.  
IBAN UA573282090000026003000003717  
в АТ «АБ «Південний».



Контактний телефон:  
+38(097) 746-67-04  
+38(099) 632-13-31  
+38(044) 232-02-98

Адреса: Україна, 04060, м. Київ,  
вул. Ризька, буд. 73-г, офіс 7  
E-mail: [tovkst@gmail.com](mailto:tovkst@gmail.com)  
Website: [kievspecteh.com](http://kievspecteh.com)

Код ЄДРПОУ 42623361.  
IBAN UA573282090000026003000003717  
в АТ «АБ «Південний».





Контактний телефон:  
+38(097) 746-67-04  
+38(099) 632-13-31  
+38(044) 232-02-98

Адреса: Україна, 04060, м. Київ,  
вул. Ризька, буд. 73-г, офіс 7  
E-mail: [tovkst@gmail.com](mailto:tovkst@gmail.com)  
Website: [kievspecteh.com](http://kievspecteh.com)

Код ЄДРПОУ 42623361.  
IBAN UA573282090000026003000003717  
в АТ «АБ «Південний».



Контактний телефон:  
**+38(097) 746-67-04**  
**+38(099) 632-13-31**  
**+38(044) 232-02-98**

Адреса: Україна, 04060, м. Київ,  
вул. Ризька, буд. 73-г, офіс 7  
E-mail: [tovkst@gmail.com](mailto:tovkst@gmail.com)  
Website: [kievspecteh.com](http://kievspecteh.com)

Код ЄДРПОУ 42623361.  
IBAN UA573282090000026003000003717  
в АТ «АБ «Південний».



**Технічні характеристики сміттєвоза з боковим завантаженням на шасі****КрАЗ-5401Н2**

Параметр	Значення
Об'єм кузова	16 м <sup>3</sup>
Маса завантажених ТПВ	8 200 кг.
Коефіцієнт пресування	До 4
Система завантаження	Механічна
Тип приводу робочих органів	Гідравлічний
Вантажопідйомність маніпулятора	До 700 кг.
Тип контейнерів, що обслуговуються	0,75 і 1,1 м <sup>3</sup>
Транспортна швидкість	60 км/год.
Габаритні розміри:	
Довжина	9 000 мм.
Ширина	2 550 мм.
Висота	3 800 мм.

Параметр	Значення
Модель	5233H2
Довжина	7580 мм.
Ширина	2500 мм.
Висота	3150 мм.
Дорожній просвіт	270 мм.
Довжина монтажної рами шасі	4600 мм.
Колісна формула	4x2
Маса спорядженого автомобіля	7500 кг.
Повна маса	21 000 кг.
Вантажопідйомність	13 500 кг.
Двигун	дизельний з турбонаддувом, рядний
Об'єм	6,8 л.
Потужність	312(320) к.с.
Зчеплення	Сухе, однодискове
Шини	12.00R20 315/80 R22,5
Паливний бак	250 л.
Максимальна швидкість	85 км/год.
Радіус повороту	8,5 м.



## НАШІ КЛІЄНТИ



Агроіндустріальний  
Холдинг МХП



Onuf group



McDonald's



Ikea



Sandora



Кондитерська  
фабрика «Рошен»



Збройні сили  
України



Служба безпеки  
України



Генеральна  
прокуратура  
України



Управління  
державної охорони  
України



Національна  
гвардія України



ТОВ «Метінвест  
холдинг»



Національна  
гвардія України



ПриватБанк  
АТ «ПАТ Приват  
банк»



Окко



Укрнафта



Києво-Печерська  
Лавра



Епіцентр



FOZZY



МегаМаркет



АТБ



Галичина



Карпатська  
Джерельна



КМДА



Київпастрас



ASMAP



Київмедспектрас



RUDOMAIN



ЕРІДОН ТЕХ



ТОВ  
Українозапчастина



Автоцентр KIA  
Корея Моторс



Телеканал СТБ



Посольство  
Швейцарії в Україні



Посольство Швеції



Dyczerhoff



КУК



Київський  
політехнічний  
інститут ім.  
Сікорського



ХНУ ім. Кузевиці



Національний інститут  
ССХІ ім. М. М. АМОСОВА



Інститут  
Гідромеханіки



Інститут Оsviynoi  
Аналітики

Контактний телефон:  
+38(097) 746-67-04  
+38(099) 632-13-31  
+38(044) 232-02-98

Адреса: Україна, 04060, м. Київ,  
вул. Ризька, буд. 73-г, офіс 7  
E-mail: [tovkst@gmail.com](mailto:tovkst@gmail.com)  
Website: [kievspecteh.com](http://kievspecteh.com)

Код ЄДРПОУ 42623361.  
IBAN UA573282090000026003000003717  
в АТ «АБ «Південний».