

Смітєвоз з боковим завантаженням на шасі КАМАЗ-65115

Об`єм бункера: 22 м³

Тип завантаження: Бічний

Система завантаження: Механічна

Опис : Смітєвоз СВ-308/1 з боковим завантаженням на шасі КАМАЗ-65115 призначений для механізованого завантаження, ущільнення, транспортування, а також механізованого розвантаження твердих побутових відходів (ТПВ).



Контактний телефон:
+38(097) 746-67-04
+38(099) 632-13-31
+38(044) 232-02-98

Адреса: Україна, 04060, м. Київ,
вул. Ризька, буд. 73-г, офіс 7
E-mail: tovkst@gmail.com
Website: kievspecteh.com

Код ЄДРПОУ 42623361.
IBAN UA573282090000026003000003717
в АТ «АБ «Південний».

Креслення сміттєвоза з боковим завантаженням на шасі КАМАЗ-65115

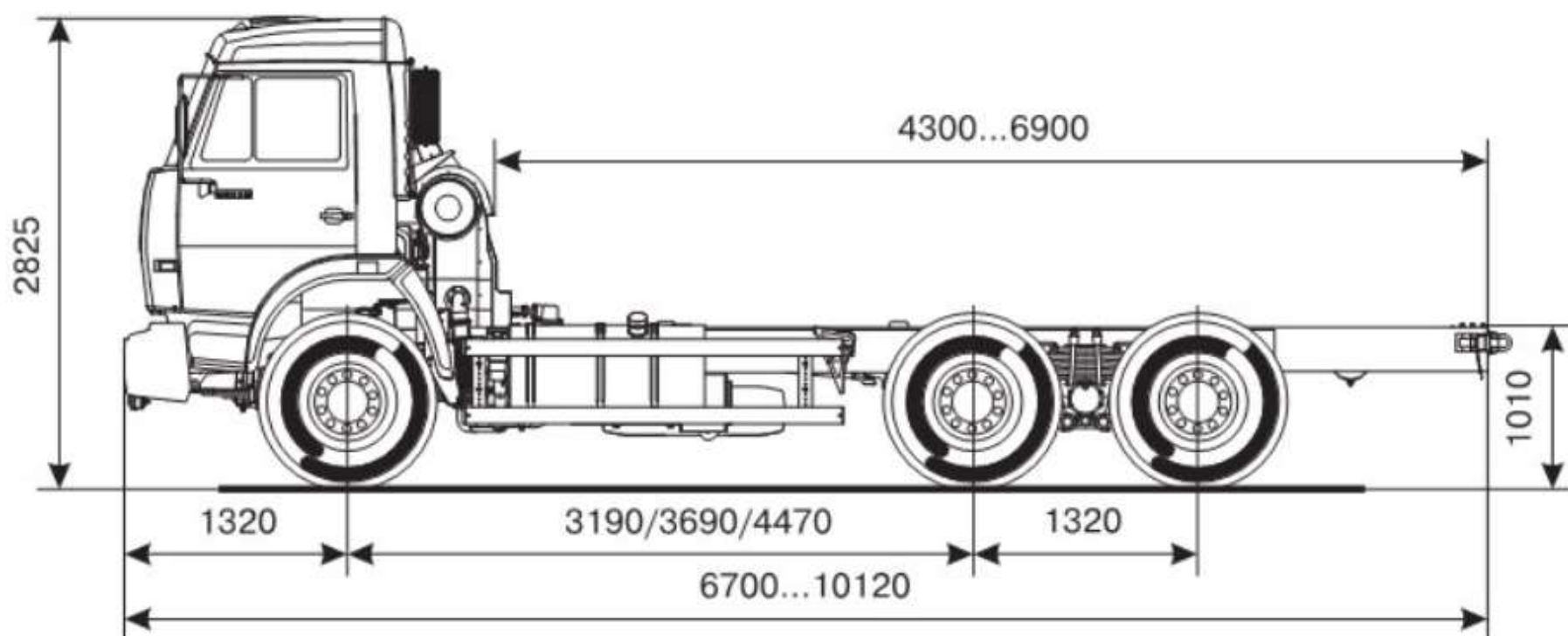

Контактний телефон:
+38(097) 746-67-04
+38(099) 632-13-31
+38(044) 232-02-98

Адреса: Україна, 04060, м. Київ,
вул. Ризька, буд. 73-г, офіс 7
E-mail: tovkst@gmail.com
Website: kievspecteh.com

Код ЄДРПОУ 42623361.
IBAN UA573282090000026003000003717
в АТ «АБ «Південний».

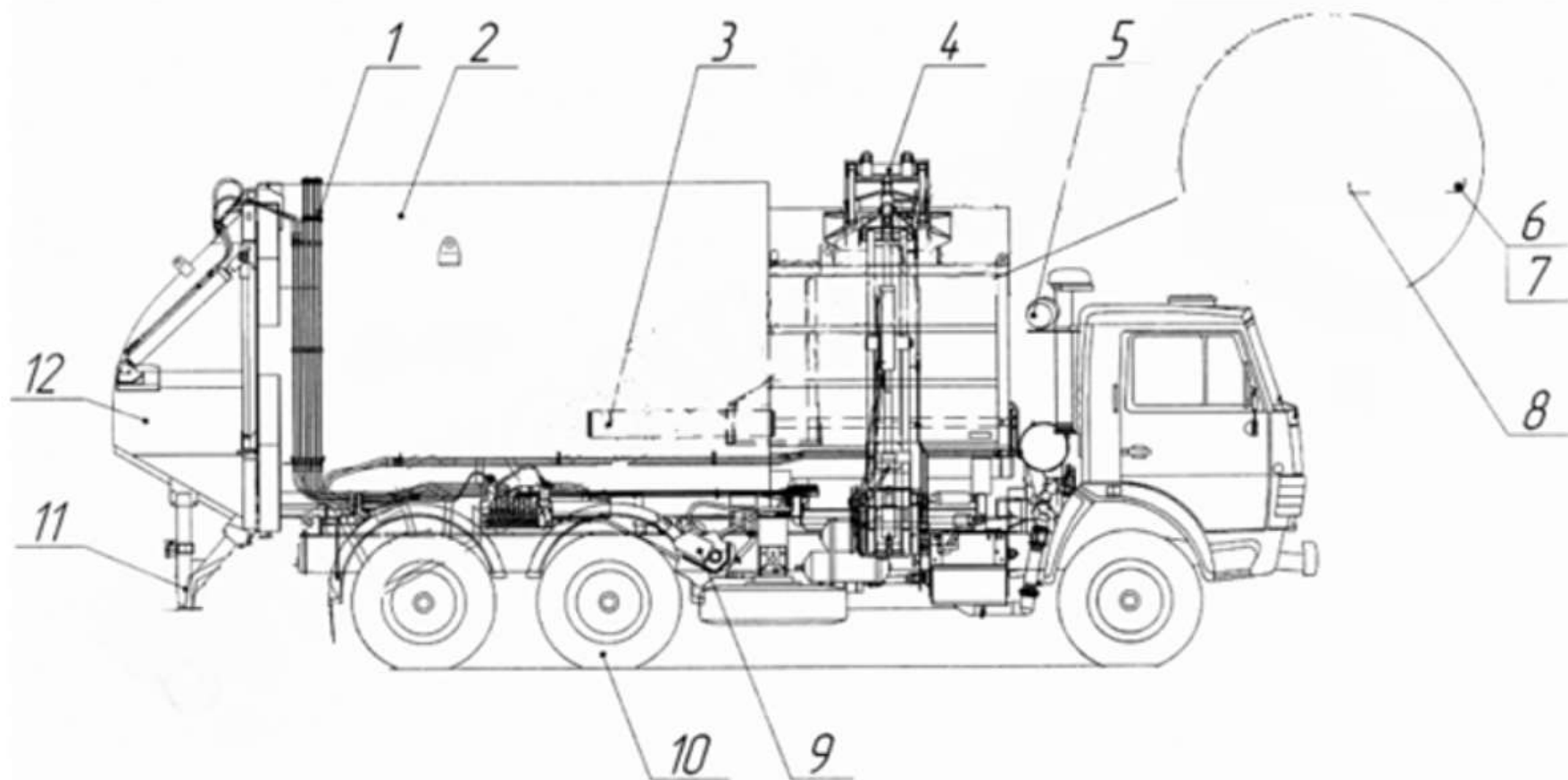

1. Гідросистема
2. Кузов в зборі
3. Штовхаюча плита
4. Маніпулятор
5. Електрообладнання
6. Скrepка
7. Штифт
8. Товарний знак
9. Механізм перекидання
10. Шасі
11. Захист
12. Борт задній

Контактний телефон:
+38(097) 746-67-04
+38(099) 632-13-31
+38(044) 232-02-98

Адреса: Україна, 04060, м. Київ,
вул. Ризька, буд. 73-г, офіс 7
E-mail: tovkst@gmail.com
Website: kievspecteh.com

Код ЄДРПОУ 42623361.
IBAN UA573282090000026003000003717
в АТ «АБ «Південний».

Опис сміттєвоза з боковим завантаженням на шасі КАМАЗ-65115

До складу спеціального устаткування входять: кузов із задньою кришкою, штовхаюча плита, бічний маніпулятор, гідравлічна і електрична системи. Завантаження відходів в кузов проводиться з контейнера бічним маніпулятором. Ущільнення відходів в кузові проводиться штовхаючою плитою.

Ключові переваги:

- Збільшений корисний об'єм кузова;
- Посилений маніпулятор підвищеної вантажопідйомності;
- Можливість установки швидкоз'ємного захвату для вивантаження євроконтейнеру об'ємом 1,1 м³;
- Якісна гідравліка і високоміцні металорукава високого тиску, відповідають європейському стандарту DIN і виключають вірогідність розривів і протікання масла;
- Цільнометалевий кузов зі сферичними боковинами підсилений гнутим профілем по периметру, що забезпечує його більшу міцність та довговічність;
- Застосування сучасних антифрикційних полімерних матеріалів у відповідальних вузлах тертя (ковзання) забезпечує плавність руху робочих органів, полегшення виконання робіт з технічного обслуговування та ремонту;
- Конструктивна особливість приймального бункера дозволяє вивантажувати весь обсяг сміття без залишків;
- Гідравлічна система із застосуванням комплектуючих імпорного (Італія) виробництва.
- Для збільшення об'єму ТПВ при завантаженні та перевезенні сміття за один рейс та досягнення максимального економічного ефекту, бункер сміттєвоза виконаний із високоміцної сталі. Товщина стінок бункера: внизу – 4 мм, з боків - 3 мм, вгорі – 2 мм.

- Виштовхувальна плита виготовлена з високоміцної сталі з антикорозійним покриттям і гнutoго профілю.
- Привід виштовхувальної плити здійснюється телескопічним гідроциліндром. При заповненні бункера плита рухається зі сміттям в задню частину бункера забезпечуючи оптимальний ступінь ущільнення 4:1
- Управління підйомом-опусканням бункеру сміттєвозу здійснюється в ручному режимі в задній частині бункера.
- Кабіна сміттєвоза обладнана додатковим кнопковим пультом управління світловими приладами та спецобладнанням.
- Високоякісне лакофарбове покриття, що надійно захищає металоконструкції від корозії;
- Збільшений в 1,7 рази питомий тиск пресування (з 0,78 кг / см² до 1,33 кг / см²);
- Вдосконалений завантажувальний люк, що виключає прокидання сміття в процесі пресування.
- Гідрофікований задній борт з автоматичними замками;
- Зручний і доступний пульт управління спецобладнанням;
- Покращені умови обслуговування при експлуатації за рахунок вільного доступу до елементів гідравліки;
- Самоскидне вивантаження сміття.

Додаткові фото сміттєвоза з боковим завантаженням на шасі

КАМАЗ-65115



Контактний телефон:
+38(097) 746-67-04
+38(099) 632-13-31
+38(044) 232-02-98

Адреса: Україна, 04060, м. Київ,
вул. Ризька, буд. 73-г, офіс 7
E-mail: tovkst@gmail.com
Website: kievspecteh.com

Код ЄДРПОУ 42623361.
IBAN UA573282090000026003000003717
в АТ «АБ «Південний».



Контактний телефон:
+38(097) 746-67-04
+38(099) 632-13-31
+38(044) 232-02-98

Адреса: Україна, 04060, м. Київ,
вул. Ризька, буд. 73-г, офіс 7
E-mail: tovkst@gmail.com
Website: kievspecteh.com

Код ЄДРПОУ 42623361.
IBAN UA573282090000026003000003717
в АТ «АБ «Південний».

**Технічні характеристики сміттєвоза з боковим завантаженням
на шасі КАМАЗ-65115**

Параметр	Значення
Об'єм кузова	22 м ³
Маса завантажених ТПВ	7 680 кг.
Коефіцієнт пресування	До 4
Система завантаження	Механічна
Тип приводу робочих органів	Гідравлічний
Вантажопідйомність маніпулятора	До 700 кг.
Тип контейнерів, що обслуговуються	0,75 і 1,1 м ³
Транспортна швидкість	60 км/год.
Габаритні розміри:	
Довжина	9 800 мм.
Ширина	2 550 мм.
Висота	3 800 мм.

Параметр	Значення
Колісна формула	6x4
ВАГОВІ ПАРАМЕТРИ І НАВАНТАЖЕННЯ	
Вантажопідйомність	15150 кг.
Допустиме навантаження на передню вісь	6200 кг.
Допустиме навантаження на задній візок	19000 кг.
ПЛАТФОРМА	
Монтажна довжина рами	5780 мм.
КАБІНА	
Тип кабіни	Звичайна
Спальне місце	Немає
ДВИГУН	
Екологічний стандарт	ЕВРО-5
Модель двигуна	Cummins ISBe6,7 E5
Потужність	300 к.с.
Паливна апаратура	ТНВД BOSCH
Об'єм паливного бака	350 л.
ТРАНСМІСІЯ	
Модель КПП	КПZF 9
Модель зчеплення	MFZ 430
Підвіска	Ресорна
Міжосьове блокування диференціалу	Є
Міжколісне блокування	Є
Передаточне відношення головної передачі	5,94

НАШІ КЛІЄНТИ



Агроіндустріальний
Холдінг МХП



Onuf group



McDonald's



Ikea



Sandora



Кондитерська
фабрика «Рошен»



Збройні сили
України



Служба безпеки
України



Генеральна
прокуратура
України



Управління
державної охорони
України



Національна
гвардія України



ТОВ «Метінвест
холдінг»



Національна
гвардія України



ПриватБанк
АТ «ПАТ Приват
банк»



Окко



Укрнафта



Києво-Печерська
Лавра



Епіцентр



FOZZY



МегаМаркет



АТБ



Галичина



Карпатська
Джерельна



КМДА



Київпастрас



ASMAP



Київмедспецтранс



RUDOMAIN



ЕРІДОН ТЕХ



ТОВ
Укравтозапчастина



Автоцентр KIA
Корея Моторс



Телеканал СТБ



Посольство
Швейцарії в Україні



Посольство Швеції



Dycckerhoff



КУК



Київський
політехнічний
інститут ім.
Сікорського



ХНЗУ ім. Кузеця



Національний інститут
ССХІ ім. М. М. АМОСОВА



Інститут
Гідромеханіки



Інститут Освітньої
Аналітики

Контактний телефон:
+38(097) 746-67-04
+38(099) 632-13-31
+38(044) 232-02-98

Адреса: Україна, 04060, м. Київ,
вул. Ризька, буд. 73-г, офіс 7
E-mail: tovkst@gmail.com
Website: kievspecteh.com

Код ЄДРПОУ 42623361.
IBAN UA573282090000026003000003717
в АТ «АБ «Південний».