

## **Смітєвєз з бєкєвєм зєвєнтєжєннєм нє шєсє FOTON AUMARK**

**Об`єм бункера: 10 м<sup>3</sup>**

**Тип зєвєнтєжєннє: Бєчнєй**

**Сєстємє зєвєнтєжєннє: Мєхєнєчнє**

**Опис :** Смітєвєз з бєкєвєм зєвєнтєжєннєм СВ-315.2 нє шєсє FOTON AUMARK прєзнєчєнєй длє мєхєнєзєвєнєнєм зєвєнтєжєннє, ущєлєнєннє, трєнспєртєвєннє, є тєкєж мєхєнєзєвєнєнєм рєзєвєнтєжєннє тєрєдєх пєбутєвєх вєдхєдєв (ТПВ).



Контактний телефон:  
+38(097) 746-67-04  
+38(099) 632-13-31  
+38(044) 232-02-98

Адреса: Україна, 04060, м. Київ,  
вул. Ризька, буд. 73-г, офіс 7  
E-mail: [tovkst@gmail.com](mailto:tovkst@gmail.com)  
Website: [kievspecteh.com](http://kievspecteh.com)

Код ЄДРПОУ 42623361.  
IBAN UA573282090000026003000003717  
в АТ «АБ «Південний».

## Креслення сміттєвоза з боковим завантаженням на шасі

### FOTON AUMARK

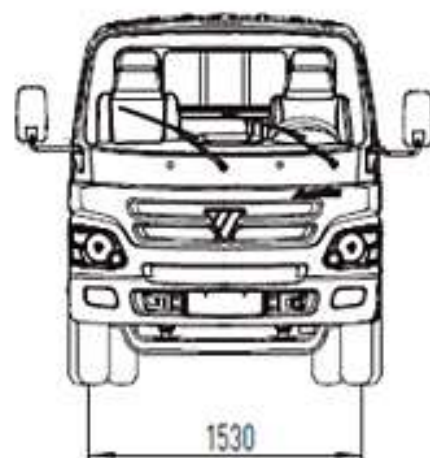
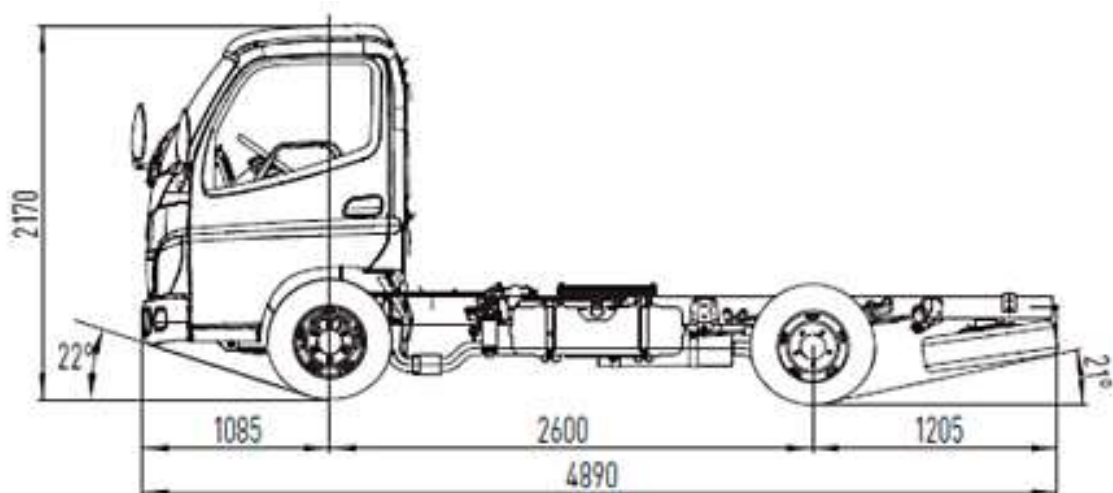

Контактний телефон:  
+38(097) 746-67-04  
+38(099) 632-13-31  
+38(044) 232-02-98

Адреса: Україна, 04060, м. Київ,  
вул. Ризька, буд. 73-г, офіс 7  
E-mail: [tovkst@gmail.com](mailto:tovkst@gmail.com)  
Website: [kievspecteh.com](http://kievspecteh.com)

Код ЄДРПОУ 42623361.  
IBAN UA573282090000026003000003717  
в АТ «АБ «Південний».

## Опис сміттєвоза з боковим завантаженням на шасі FOTON AUMARK

До складу спеціального устаткування входять: кузов із задньою кришкою, штовхаюча плита, бічний маніпулятор, гідравлічна і електрична системи. Завантаження відходів в кузов проводиться з контейнера бічним маніпулятором. Ущільнення відходів в кузові проводиться штовхаючою плитою.

### Ключові переваги:

- Збільшений корисний об'єм кузова;
- Посилений маніпулятор підвищеної вантажопідйомності;
- Можливість установки швидкоз'ємного захвату для вивантаження євроконтейнеру об'ємом 1,1 м<sup>3</sup>;
- Якісна гідравліка і високоміцні металорукава високого тиску, відповідають європейському стандарту DIN і виключають вірогідність розривів і протікання масла;
- Застосування сучасних антифрикційних полімерних матеріалів у відповідальних вузлах тертя (ковзання) забезпечує плавність руху робочих органів, полегшення виконання робіт з технічного обслуговування та ремонту;
- Конструктивна особливість приймального бункера дозволяє вивантажувати весь обсяг сміття без залишків;
- Гідравлічна система із застосуванням комплектуючих імпортного (Італія) виробництва.
- Для збільшення об'єму ТПВ при завантаженні та перевезенні сміття за один рейс та досягнення максимального економічного ефекту, бункер сміттєвоза виконаний із високоміцної сталі. Товщина стінок бункера: внизу – 4 мм, з боків -3 мм, вгорі – 2 мм.
- Виштовхувальна плита виготовлена з високоміцної сталі з антикорозійним покриттям і гнутого профілю.



- Привід виштовхувальної плити здійснюється телескопічним гідроциліндром. При заповненні бункера плита рухається зі сміттям в задню частину бункера забезпечуючи оптимальний ступінь ущільнення 4:1
- Управління підйомом-опусканням бункеру сміттевозу здійснюється в ручному режимі в задній частині бункера.
- Кабіна сміттевоза обладнана додатковим кнопковим пультом управління світловими приладами та спецобладнанням.
- Високоякісне лакофарбове покриття, що надійно захищає металоконструкції від корозії;
- Збільшений в 1,7 рази питомий тиск пресування (з 0,78 кг / см<sup>2</sup> до 1,33 кг / см<sup>2</sup>);
- Вдосконалений завантажувальний люк, що виключає прокидання сміття в процесі пресування.
- Гідрофікований задній борт з автоматичними замками;
- Зручний і доступний пульт управління спецобладнанням;
- Покращені умови обслуговування при експлуатації за рахунок вільного доступу до елементів гідравліки;
- Самоскидне вивантаження сміття.

FOTON - легка вантажівка створена для стабільної роботи в будь-яких умовах. Високопродуктивний двигун Cummins обладнаний підігріванням масла, системою підігрівання палива для забезпечення пуску при температурі до -40. відповідає стандарту Euro VI, простий, надійний і економічний, має хороший ресурс. Салон седанного типу, кабіна-посилена.сучасний дизайн, володіє антикорозійною стійкістю.

Автомобіль обладнаний коробкою передач ZF, яка має високу якість виготовлення, малий розмір, невелику вагу , забезпечує легкий старт з місця і маневрування.

Додаткові фото сміттєвоза з боковим завантаженням на шасі

**FOTON AUMARK**



Контактний телефон:  
+38(097) 746-67-04  
+38(099) 632-13-31  
+38(044) 232-02-98

Адреса: Україна, 04060, м. Київ,  
вул. Ризька, буд. 73-г, офіс 7  
E-mail: [tovkst@gmail.com](mailto:tovkst@gmail.com)  
Website: [kievspecteh.com](http://kievspecteh.com)

Код ЄДРПОУ 42623361.  
IBAN UA573282090000026003000003717  
в АТ «АБ «Південний».





Контактний телефон:  
+38(097) 746-67-04  
+38(099) 632-13-31  
+38(044) 232-02-98

Адреса: Україна, 04060, м. Київ,  
вул. Ризька, буд. 73-г, офіс 7  
E-mail: [tovkst@gmail.com](mailto:tovkst@gmail.com)  
Website: [kievspecteh.com](http://kievspecteh.com)

Код ЄДРПОУ 42623361.  
IBAN UA573282090000026003000003717  
в АТ «АБ «Південний».





Контактний телефон:  
+38(097) 746-67-04  
+38(099) 632-13-31  
+38(044) 232-02-98

Адреса: Україна, 04060, м. Київ,  
вул. Ризька, буд. 73-г, офіс 7  
E-mail: [tovkst@gmail.com](mailto:tovkst@gmail.com)  
Website: [kievspecteh.com](http://kievspecteh.com)

Код ЄДРПОУ 42623361.  
IBAN UA573282090000026003000003717  
в АТ «АБ «Південний».





Контактний телефон:  
+38(097) 746-67-04  
+38(099) 632-13-31  
+38(044) 232-02-98

Адреса: Україна, 04060, м. Київ,  
вул. Ризька, буд. 73-г, офіс 7  
E-mail: [tovkst@gmail.com](mailto:tovkst@gmail.com)  
Website: [kievspecteh.com](http://kievspecteh.com)

Код ЄДРПОУ 42623361.  
IBAN UA573282090000026003000003717  
в АТ «АБ «Південний».



## Технічні характеристики сміттєвоза з боковим завантаженням на шасі

### FOTON AUMARK

| Параметр                           | Значення                  |
|------------------------------------|---------------------------|
| Об'єм кузова                       | 10 м <sup>3</sup>         |
| Маса завантажених ТПВ              | 4600 ук.                  |
| Коефіцієнт пресування              | До 4                      |
| Система завантаження               | Механічна                 |
| Тип приводу робочих органів        | Гідравлічний              |
| Вантажопідйомність маніпулятора    | До 700 кг.                |
| Тип контейнерів, що обслуговуються | 0,75 і 1,1 м <sup>3</sup> |
| Транспортна швидкість              | 60 км/год.                |

### ТЕХНІЧНІ ПАРАМЕТРИ

|                              |  |  |
|------------------------------|--|--|
| Тип ТЗ                       | Сміттєвоз з бічним завантаженням                         |  |
| Бренд шасі                   | FOTONDAIMLER   |  |
| Суббренд шасі                | AUMARK   |  |
| Тип кабіни                   | СТХ А1995, однорядна, 3місця, відкидається вперед на 600 |  |
| Головні параметри і величини | Габарити ТЗ  | 4890×2300×3300 мм.                           |
|                              | Габарити бункера   | 4000х2100х2000, товщина днища 5, борта 4 мм. |
|                              | Об'єм кузова   | 11.8 м <sup>3</sup>                          |
|                              | Гідравлічна система                                      | Механічна система ЕС                         |
|                              | Швидкість завантаження/вивантаження                      | 25-35 //35-50 с.                             |
|                              | Колісна формула  | 4×2  |
|                              | Колісна База   | 3360 мм.                                     |
|                              | Коля Передня/Задня                                       | 1710/1620 мм.                                |
| Кліренс                      | ≥235 мм.   |  |

|                                    |                             |  |
|------------------------------------|-----------------------------|--|
| Вагові параметри                   | Споряджена маса ТЗ          | 6450 кг. з кантувачем  |
|                                    | Вантажопідйомність ТЗ       | 6500 кг. в/п кантувача 500   |
|                                    | Місце                       | 3  |
|                                    | Повна маса                  | 13 000 кг.   |
| Головні параметри і характеристики | Макс. швидкість             | 125 км/год   |
|                                    | Кут підйому, не менше       | ≥30%   |
|                                    | Витрата палива лінійна      | 16 л/100км.  |
|                                    | Мінімальний радіус повороту | 7,0 м.   |
|                                    | Модель                      | Cummins ISF3.8s з електронним модулем керування ЕМК  |
|                                    | Тип                         | Дизельний, рядний, чотирьохтактний, чотирьохциліндровий з турбонаддувом і проміжним охолодженням надувного повітря |
|                                    | Робочий об'єм               | 3,76 л.  |
|                                    | Номінальна потужність       | 115/2600 кВт.  |
|                                    | Макс. Момент                | 500/ (1200 ~ 2200) Нм/-1   |
|                                    |                             |  |



|           |                    |   |
|-----------|--------------------|---|
| Двигун    | Модель             | ZF651B Механічна  |
|           | Передавальне число | I:5.513 II:3.417 III:2.115<br>IV:1.381 V:1.000 VI:0.795<br>R:5.128  |
|           | Модель             | Діафрагменна пружина<br>φ350 φ200   |
|           | Тип                | Типу банджо, Передаточне<br>число: 4.875  |
|           | Передня            | Залежна, на двох<br>напівеліптичних ресорах по<br>9 аркушів в ресорі з<br>гідравлічними<br>амортизаторами |
|           | Задня              | на двох напівеліптичних<br>ресорах по 13 + 8 аркушів в<br>ресорі  |
| КПП       | Тип                | Гвинт-гайка на<br>циркулюючих кульках –<br>рейка – зубчастий сектор                                       |
|           | Метод посилення    | Повністю гідравлічний   |
| Зчеплення | Регулювання        | З регульованим кутом<br>нахилу вперед/назад, а<br>також вгору/вниз  |

|                              |   |   |
|------------------------------|---|---|
| Задній міст                  | Робочий                                 | Пневматична,<br>двохконтурна WABCO з<br>ABS, ASR  |
|                              |   | Пневматичне барабанне<br>гальмо $\Phi 310 * 170/150$  |
|                              |   | Використовуються<br>енергоакумулятори на<br>задній підвісці, встановлені<br>над чулком заднього моста                 |
|                              | Гальмо стоянки                          | Гальмо-сповільнювач на<br>вихлопній системі двигуна,<br>web крилоподібного<br>типу (Гірське гальмо)                   |
| Кількість коліс і розмір шин |   | 6/8.25R20   |
| Електроживлення              | Напруга                                 | 24V   |
|                              | Акумулятори                             | 100AH*2 В / А годину  |
| Бак паливний                 | Алюмінієвий, 80л, з<br>кришкою під ключ | 80  |
| Базова комплектація          |   | Кондиціонер,<br>Гідропідсилювач<br>зчеплення, ГУР,<br>Регулювання рульової<br>колонки по висоті і нахилу,<br>ABS, ASR |



## НАШІ КЛІЄНТИ



Агроіндустріальний  
Холдінг МХП



Onuf group



McDonald's



Ikea



Sandora



Кондитерська  
фабрика «Рошен»



Збройні сили  
України



Служба безпеки  
України



Генеральна  
прокуратура  
України



Управління  
державної охорони  
України



Національна  
гвардія України



ТОВ «Метінвест  
холдінг»



Національна  
гвардія України



ПриватБанк  
АТ «ПАТ Приват  
банк»



Окко



Укрнафта



Києво-Печерська  
Лавра



Епіцентр



FOZZY



МегаМаркет



АТБ



Галичина



Карпатська  
Джерельна



КМДА



Київпастрас



ASMAP



Київмедспецтранс



RUDOMAIN



ЕРІДОН ТЕХ



ТОВ  
Укравтозапчастина



Автоцентр KIA  
Корея Моторс



Телеканал СТБ



Посольство  
Швейцарії в Україні



Посольство Швеції



Dycerhoff



КУК



Київський  
політехнічний  
інститут ім.  
Сікорського



ХНЗУ ім. Кузеця



Національний інститут  
ССХІ ім. М. М. АМОСОВА



Інститут  
Гідромеханіки



Інститут Освітньої  
Аналітики

Контактний телефон:  
+38(097) 746-67-04  
+38(099) 632-13-31  
+38(044) 232-02-98

Адреса: Україна, 04060, м. Київ,  
вул. Ризька, буд. 73-г, офіс 7  
E-mail: [tovkst@gmail.com](mailto:tovkst@gmail.com)  
Website: [kievspecteh.com](http://kievspecteh.com)

Код ЄДРПОУ 42623361.  
IBAN UA573282090000026003000003717  
в АТ «АБ «Південний».