

Смітєвоз з боковим завантаженням КО-440-5У

Об`єм бункера: 22 м³

Тип завантаження: Бічний

Система завантаження: Механічна

Опис : Смітєвоз КО-440-5У на шасі УРАЛ-4320 або NEXТ-4320, використовується при механізованій збірці, ущільненні і перевезенні різних твердих побутових відходів. Він відрізняється підвищеною прохідністю, збільшеним корисним об'ємом кузова, дуже міцними металорукавами високого тиску, можливістю завантажити стандартні металеві контейнери 0,75 м3 і т.д.



Креслення сміттєвоза з боковим завантаженням КО-440-5У

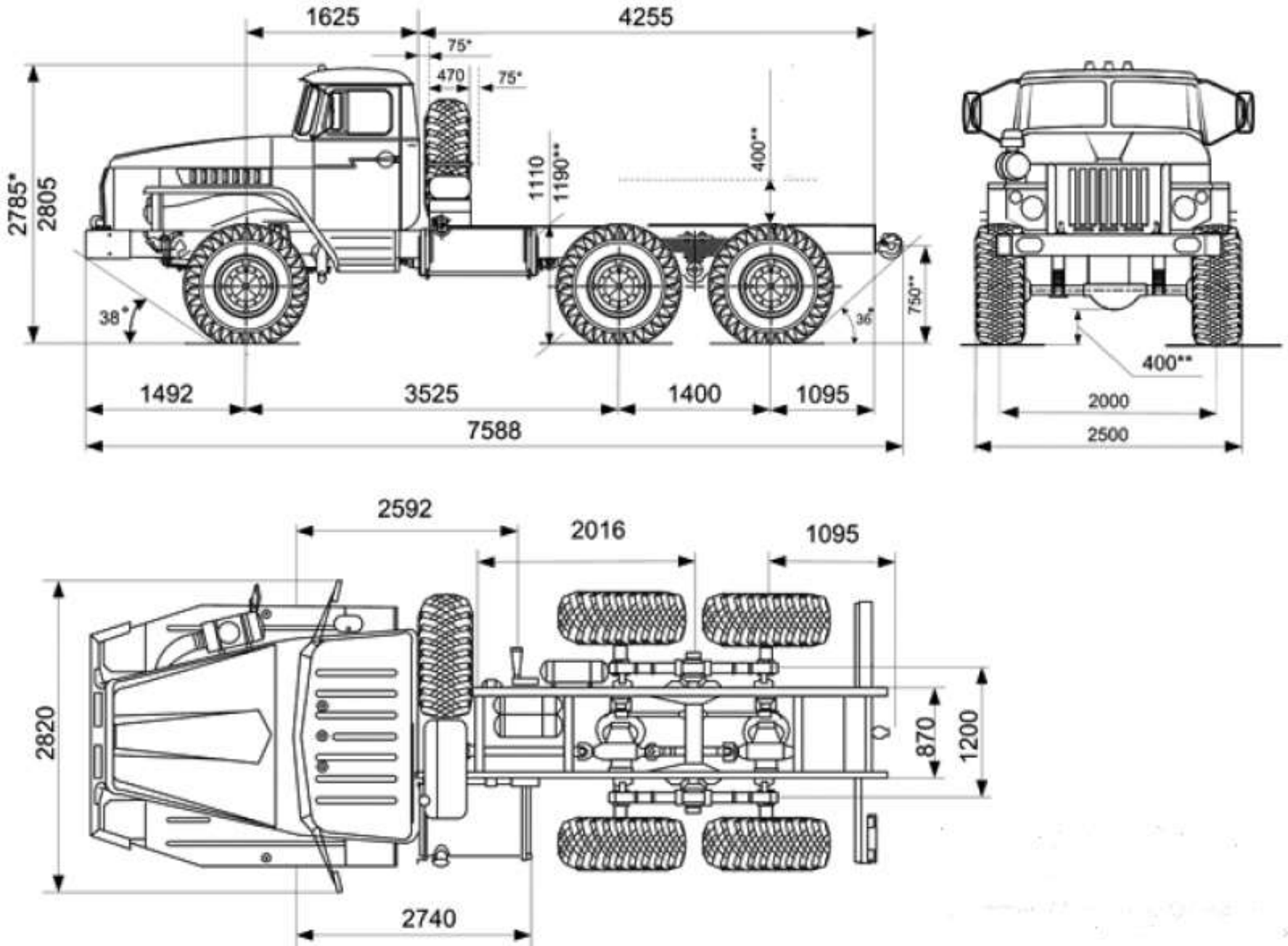

Контактний телефон:
+38(097) 746-67-04
+38(099) 632-13-31
+38(044) 232-02-98

Адреса: Україна, 04060, м. Київ,
вул. Ризька, буд. 73-г, офіс 7
E-mail: tovkst@gmail.com
Website: kievspecteh.com

Код ЄДРПОУ 42623361.
IBAN UA573282090000026003000003717
в АТ «АБ «Південний».

Опис сміттєвоза з боковим завантаженням КО-440-5У

Конструкція КО-440-5У на шасі УРАЛ-4320 або NEXТ-4320 складається з плити, гідравлічної і електричної системи, кузова з задньою кришкою, бічного маніпулятора.

Сміття завантажується за допомогою бічного маніпулятора, ущільнюється в кузові плитою, а потім вивантажується в місцях утилізації завдяки перекиданні кузова і плити.

Технологічні особливості:

- Посилення стінок кузова ребрами жорсткості для забезпечення міцності
- Перетин кузова однаковий по всій довжині, що забезпечує ефективне пресування
- Температурний діапазон навколишнього середовища при експлуатації гідроциліндрів: від -40°C до +55
- Наявність гідророзповсюджувача
- Капролонові накладки плити, що виключають тертя металу
- Гідрофікований задній борт з автоматичною фіксацією замків

Захист від корозії:

- Термодифузійне цинкування металу в найбільш схильних до корозії деталях
- Високоміцне лакофарбове покриття: 2-х компонентна ґрунтовка, 2-х компонентна поліуретанова емаль останнього покоління

Додаткові опції:

- Робота штовхальної плити здійснюється під час руху сміттєвоза, що скорочує час обслуговування майданчика на 25%

Можливість монтажу на шасі марки:



Контактний телефон:
+38(097) 746-67-04
+38(099) 632-13-31
+38(044) 232-02-98

Адреса: Україна, 04060, м. Київ,
вул. Ризька, буд. 73-г, офіс 7
E-mail: tovkst@gmail.com
Website: kievspecteh.com

Код ЄДРПОУ 42623361.
IBAN UA573282090000026003000003717
в АТ «АБ «Південний».

Додаткові фото сміттєвоза з боковим завантаженням КО-440-5У



Контактний телефон:
+38(097) 746-67-04
+38(099) 632-13-31
+38(044) 232-02-98

Адреса: Україна, 04060, м. Київ,
вул. Ризька, буд. 73-г, офіс 7
E-mail: tovkst@gmail.com
Website: kievspecteh.com

Код ЄДРПОУ 42623361.
IBAN UA573282090000026003000003717
в АТ «АБ «Південний».



Контактний телефон:
+38(097) 746-67-04
+38(099) 632-13-31
+38(044) 232-02-98

Адреса: Україна, 04060, м. Київ,
вул. Ризька, буд. 73-г, офіс 7
E-mail: tovkst@gmail.com
Website: kievspecteh.com

Код ЄДРПОУ 42623361.
IBAN UA573282090000026003000003717
в АТ «АБ «Південний».



Контактний телефон:
+38(097) 746-67-04
+38(099) 632-13-31
+38(044) 232-02-98

Адреса: Україна, 04060, м. Київ,
вул. Ризька, буд. 73-г, офіс 7
E-mail: tovkst@gmail.com
Website: kievspecteh.com

Код ЄДРПОУ 42623361.
IBAN UA573282090000026003000003717
в АТ «АБ «Південний».



Контактний телефон:
+38(097) 746-67-04
+38(099) 632-13-31
+38(044) 232-02-98

Адреса: Україна, 04060, м. Київ,
вул. Ризька, буд. 73-г, офіс 7
E-mail: tovkst@gmail.com
Website: kievspecteh.com

Код ЄДРПОУ 42623361.
IBAN UA573282090000026003000003717
в АТ «АБ «Південний».



Контактний телефон:
+38(097) 746-67-04
+38(099) 632-13-31
+38(044) 232-02-98

Адреса: Україна, 04060, м. Київ,
вул. Ризька, буд. 73-г, офіс 7
E-mail: tovkst@gmail.com
Website: kievspecteh.com

Код ЄДРПОУ 42623361.
IBAN UA573282090000026003000003717
в АТ «АБ «Південний».

Технічні характеристики сміттєвоза з боковим завантаженням КО-440-5У

Характеристики	Показники
Тип палива	Дизель
Обсяг кузова	22 м ³
Коефіцієнт ущільнення сміття	1,5-6
Вантажопідйомність маніпулятора	до 700 кг.

Характеристики	Показники
Базове шасі	УРАЛ-4320, NEXТ-4320
Модель двигуна	ЯМЗ-236НЕ2/ ЯМЗ-236БЕ/ ЯМЗ-238
Екологічний клас	Euro 5
Коробка передач	5 передач
Об`єм паливного бака	300 л.
Потужність двигуна	250 кВт/л.с.
Шини	14.00-R20 - 112
Колесна формула	6x6
Розділення повної ваги на передню вісь	4 350 кг.
Розділення повної ваги на задню вісь	8 965 кг.

Зчеплення	з приводом, оснащеним пневматичним підсилювачем
Підвіска передня	на ресорах з реактивними штангами
Підвіска задня	на ресорах з реактивними штангами
Технічно допустима вантажопідйомність	5 000 кг.
Максимальна швидкість	85 км / год.
Кабіна	3-місна кабіна, зроблена з штампованого листового металу
Повна маса	13 325 кг.
Довжина	7590 мм.
Ширина	2500 мм.
Висота	2720 мм.

НАШІ КЛІЄНТИ



Агроіндустріальний
Холдінг МХП



Onuf group



McDonald's



Ikea



Sandora



Кондитерська
фабрика «Рошен»



Збройні сили
України



Служба безпеки
України



Генеральна
прокуратура
України



Управління
державної охорони
України



Національна
гвардія України



ТОВ «Метінвест
холдінг»



Національна
гвардія України



ПриватБанк
АТ «ПАТ Приват
банк»



Окко



Укрнафта



Києво-Печерська
Лавра



Епіцентр



FOZZY



МегаМаркет



АТБ



Галичина



Карпатська
Джерельна



КМДА



Київпастрас



ASMAP



Київмедспектрас



RUDOMAIN



ЕРІДОН ТЕХ



ТОВ
Укравтозапчастина



Автоцентр KIA
Корея Моторс



Телеканал СТБ



Посольство
Швейцарії в Україні



Посольство Швеції



Dyczerhoff



КУК



Київський
політехнічний
інститут ім.
Скворського



ХНУ ім. Кузевиці



Національний інститут
ССХІ ім. М. М. АМОСОВА



Інститут
Гідромеханіки



Інститут Освітньої
Аналітики

Контактний телефон:
+38(097) 746-67-04
+38(099) 632-13-31
+38(044) 232-02-98

Адреса: Україна, 04060, м. Київ,
вул. Ризька, буд. 73-г, офіс 7
E-mail: tovkst@gmail.com
Website: kievspecteh.com

Код ЄДРПОУ 42623361.
IBAN UA573282090000026003000003717
в АТ «АБ «Південний».