

Смітєвоз з боковим завантаженням СВ- 305.2 на шасі МАЗ-6430

Об`єм бункера: 20 м³

Тип завантаження: Бічний

Система завантаження: Механічна

Опис : Смітєвоз з боковим завантаженням СВ- 305.2 на шасі МАЗ-6430 призначений для механізованого завантаження, ущільнення, транспортування і вивантаження твердих побутових відходів.



Контактний телефон:
+38(097) 746-67-04
+38(099) 632-13-31
+38(044) 232-02-98

Адреса: Україна, 04060, м. Київ,
вул. Ризька, буд. 73-г, офіс 7
E-mail: tovkst@gmail.com
Website: kievspecteh.com

Код ЄДРПОУ 42623361.
IBAN UA573282090000026003000003717
в АТ «АБ «Південний».

Креслення сміттєвоза з боковим завантаженням СВ- 305.2

на шасі МАЗ-6430

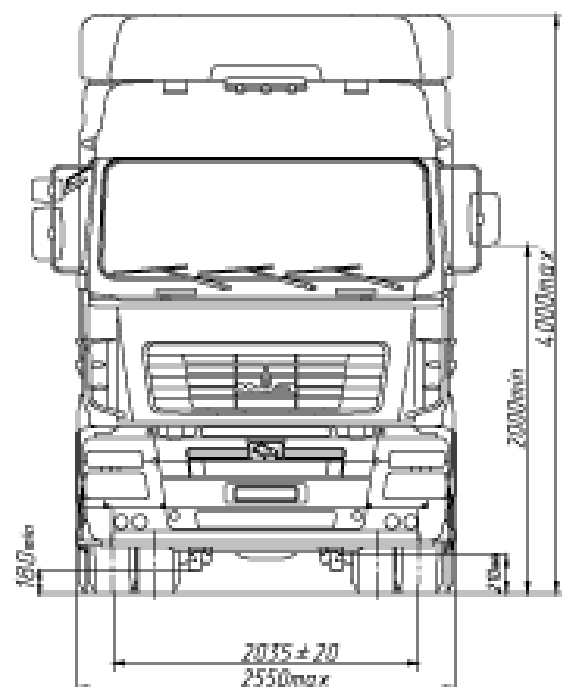
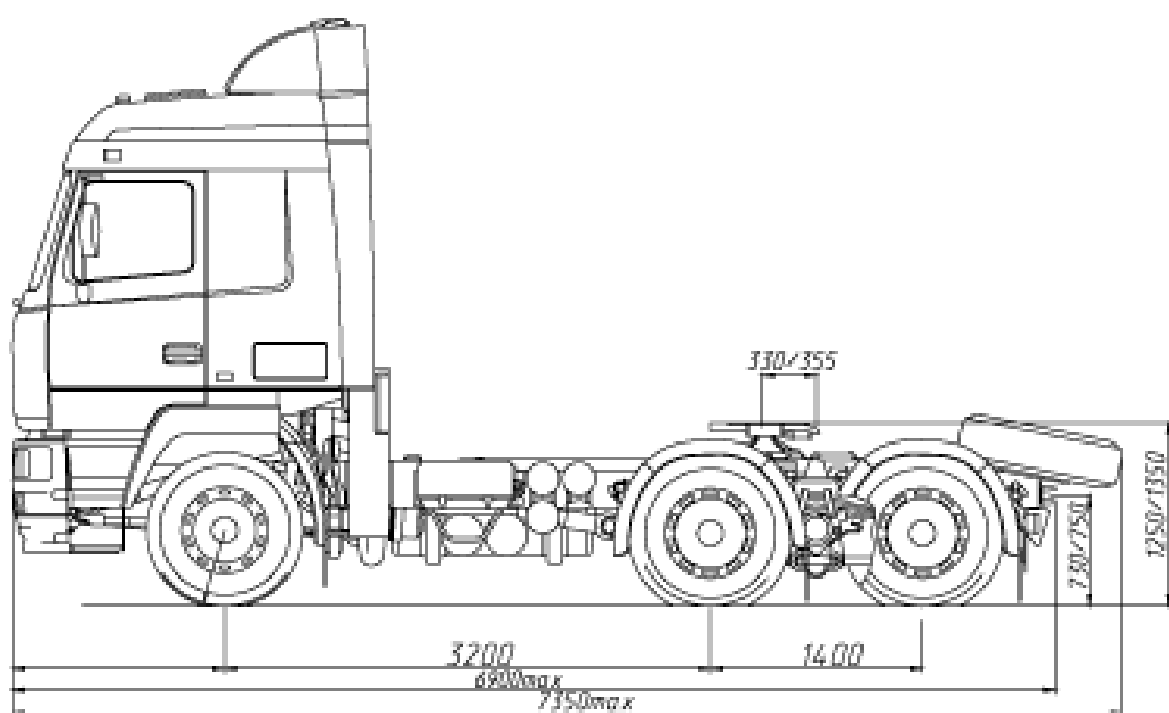

Контактний телефон:
+38(097) 746-67-04
+38(099) 632-13-31
+38(044) 232-02-98

Адреса: Україна, 04060, м. Київ,
вул. Ризька, буд. 73-г, офіс 7
E-mail: tovkst@gmail.com
Website: kievspecteh.com

Код ЄДРПОУ 42623361.
IBAN UA573282090000026003000003717
в АТ «АБ «Південний».

Опис сміттєвоза з боковим завантаженням СВ- 305.2 на шасі МАЗ-6430

До складу спеціального устаткування входять: кузов, задній борт, штовхаюча плита, бічний маніпулятор, гідравлічна і електрична системи. Ущільнення відходів в кузові робиться штовхаючою плитою. Вивантаження здійснюється штовхаючою плитою і перекиданням кузова.

Автомобілі MAZ призначені для перевезень різних вантажів у складі автопоїзда. Паливний бак об'ємом 500 л дозволяє здійснювати далекі перевезення вантажів без необхідності дозаправки. Тягачі МАЗ-6430 мають поліпшену систему безпеки, що включає електронний обмежувач швидкості, ABS, ASR, ремені безпеки. Впровадження стандарту Євро-5 дозволило здійснити рестайлінг кабіни практично всіх моделей автомобілів MAZ, які тепер відрізняються:

- привабливим дизайном;
- підвищеної антикорозійну стійкість за рахунок збільшення застосування пластикових деталей;
- виготовленням нижнього пояса кабіни МАЗ-6430 із застосуванням композитних технологій;
- поліпшеною аеродинамікою з ефектом зниження забруднень в дверних отворах і інших бічних поверхнях;
- застосуванням поліпшеною світлотехніки.

**Додаткові фото сміттєвоза з боковим завантаженням СВ- 305.2
на шасі МАЗ-6430**



Контактний телефон:
+38(097) 746-67-04
+38(099) 632-13-31
+38(044) 232-02-98

Адреса: Україна, 04060, м. Київ,
вул. Ризька, буд. 73-г, офіс 7
E-mail: tovkst@gmail.com
Website: kievspecteh.com

Код ЄДРПОУ 42623361.
IBAN UA573282090000026003000003717
в АТ «АБ «Південний».



Контактний телефон:
+38(097) 746-67-04
+38(099) 632-13-31
+38(044) 232-02-98

Адреса: Україна, 04060, м. Київ,
вул. Ризька, буд. 73-г, офіс 7
E-mail: tovkst@gmail.com
Website: kievspecteh.com

Код ЄДРПОУ 42623361.
IBAN UA573282090000026003000003717
в АТ «АБ «Південний».



Контактний телефон:
+38(097) 746-67-04
+38(099) 632-13-31
+38(044) 232-02-98

Адреса: Україна, 04060, м. Київ,
вул. Ризька, буд. 73-г, офіс 7
E-mail: tovkst@gmail.com
Website: kievspecteh.com

Код ЄДРПОУ 42623361.
IBAN UA573282090000026003000003717
в АТ «АБ «Південний».

Технічні характеристики сміттєвоза з боковим завантаженням СВ- 305.2 на шасі МАЗ-6430

НАЙМЕНУВАННЯ ХАРАКТЕРИСТИК	ЗНАЧЕННЯ ПОКАЗНИКА
Місткість кузова	20 м ³
Маса завантажених ТПВ	10 000 кг.
Коефіцієнт пресування	До 4
Система завантаження	Механічна
Тип приводу робочих органів	Гідравлічний
Вантажопідйомність маніпулятора	До 700 кг.
Тип контейнерів, що обслуговуються	в.д 0,75 м ³ до 1,1 м ³
Транспортна швидкість	85 км/год

Базові параметри	
Модель	МАЗ-6430
Колісна формула	6x4
Кількість осей	3
Максимально допустима маса автопоїзда	52000 кг.
Максимально допустима маса автомобіля	25850 кг.
Розподіл повної маси на передню вісь	6850 кг.
Розподіл повної маси на задню вісь	19000 кг.
Допустиме навантаження на сидло	15900 кгс.
Маса спорядженого автомобіля	9800 кг.

Максимально швидкість	85 км.
Двигун	ЯМЗ-651.10 (Євро-5)
Потужність двигуна	309 (420) кВт (к.с.)
Коробка передач	ZF 16S2220TO
Число передач КП	16
Передавальне число провідних мостів	3,57
Розмір шин	315 / 70R22.5
Паливний бак	500 л.
Тип двигуна	Дизель, турбо
Габаритна довжина, не більше (L)	7350 мм.
Максимальний крутний момент	1906 Нм.
підвіска	Пневматична 4-х балонная

НАШІ КЛІЄНТИ



Агроіндустріальний
Холдінг МХП



Onuf group



McDonald's



Ikea



Sandora



Кондитерська
фабрика «Рошен»



Збройні сили
України



Служба безпеки
України



Генеральна
прокуратура
України



Управління
державної охорони
України



Національна
гвардія України



ТОВ «Метінвест
холдінг»



Національна
гвардія України



ПриватБанк
АТ «ПАТ Приват
банк»



Окко



Укрнафта



Києво-Печерська
Лавра



Епіцентр



FOZZY



МегаМаркет



АТБ



Галичина



Карпатська
Джерельна



КМДА



Київпастрас



ASMAP



Київмедспецтранс



RUDOMAIN



ЕРІДОН ТЕХ



ТОВ
Укравтозапчастина



Автоцентр KIA
Корея Моторс



Телеканал СТБ



Посольство
Швейцарії в Україні



Посольство Швеції



Duckerhoff



КУК



Київський
політехнічний
інститут ім.
Сікорського



ХНЗУ ім. Кузеця



Національний інститут
ССХІ ім. М. М. АМОСОВА



Інститут
Гідромеханіки



Інститут Освітньої
Аналітики

Контактний телефон:
+38(097) 746-67-04
+38(099) 632-13-31
+38(044) 232-02-98

Адреса: Україна, 04060, м. Київ,
вул. Ризька, буд. 73-г, офіс 7
E-mail: tovkst@gmail.com
Website: kievspecteh.com

Код ЄДРПОУ 42623361.
IBAN UA573282090000026003000003717
в АТ «АБ «Південний».