

Сміттєвоз на шасі MAN TGS 26.320 Faun Variopress

Об'єм бункера: 22 м³

Тип завантаження: Заднє

Система завантаження: Механічна

Опис : FAUN Variopress з об'ємом кузова 22 м³ на шасі MAN – це сучасний високоефективний сміттєвоз, призначений для збирання та транспортування ТПВ.



Контактний телефон:
+38(097) 746-67-04
+38(099) 632-13-31
+38(044) 232-02-98

Адреса: Україна, 04060, м. Київ,
вул. Ризька, буд. 73-г, офіс 7
E-mail: tovkst@gmail.com
Website: kievspecteh.com

Код ЄДРПОУ 42623361.
IBAN UA573282090000026003000003717
в АТ «АБ «Південний».

Креслення сміттєвоза на шасі MAN TGS 26.320 Faun Variopress

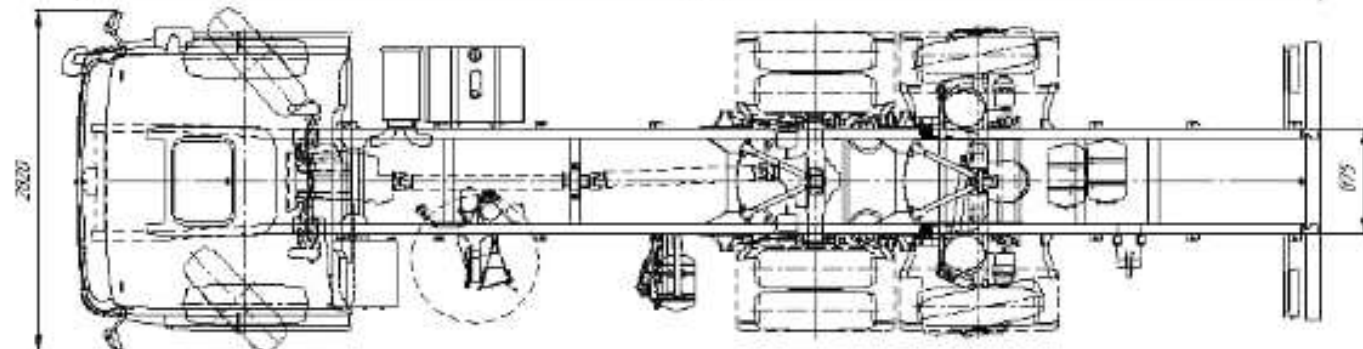
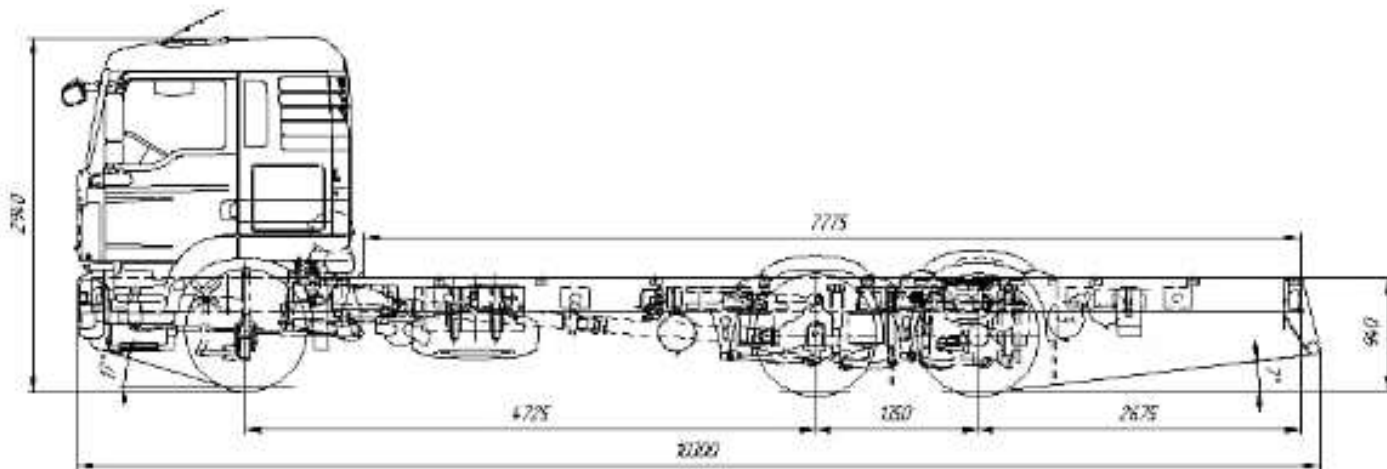
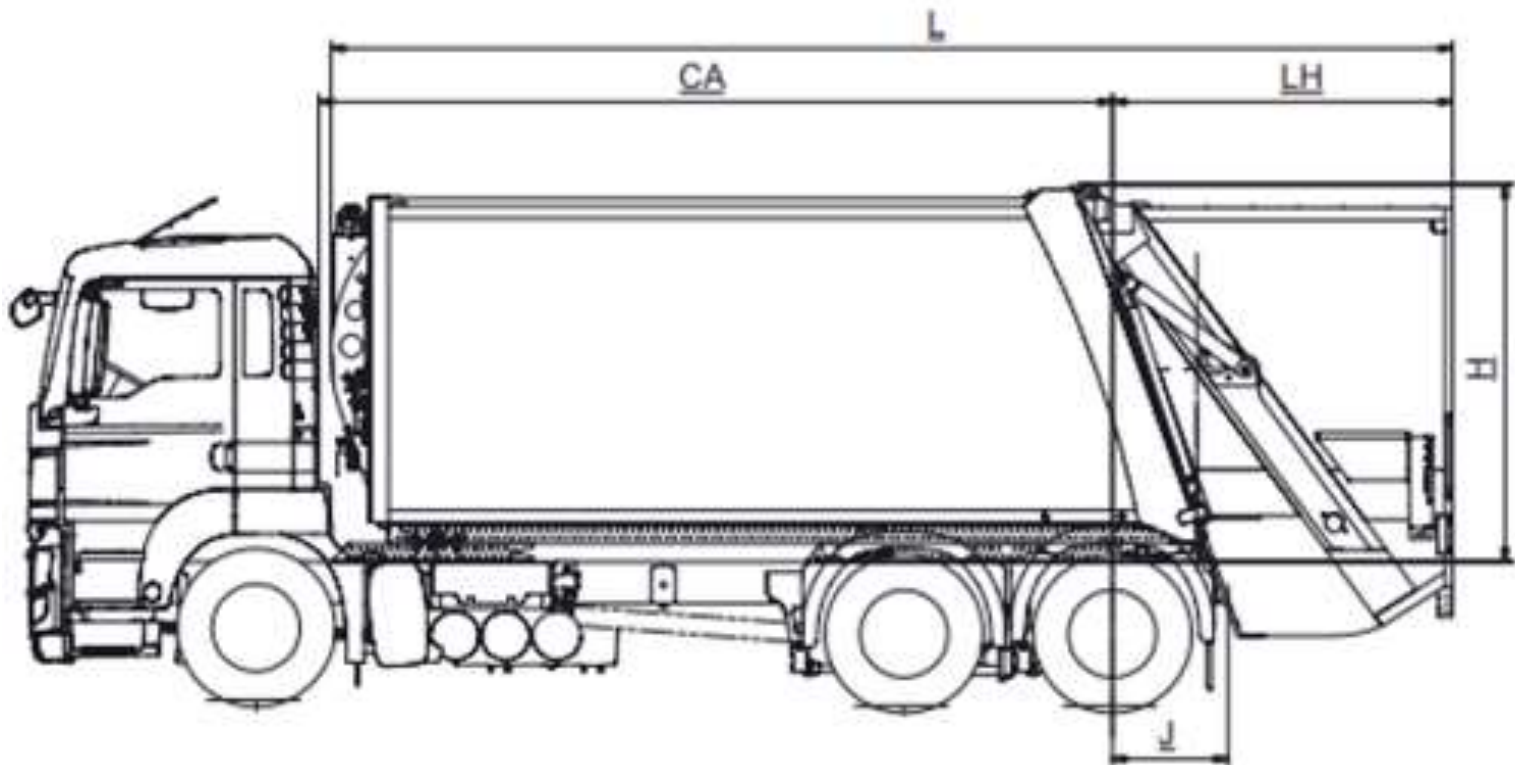

Контактний телефон:
+38(097) 746-67-04
+38(099) 632-13-31
+38(044) 232-02-98

Адреса: Україна, 04060, м. Київ,
вул. Ризька, буд. 73-г, офіс 7
E-mail: tovkst@gmail.com
Website: kievspecteh.com

Код ЄДРПОУ 42623361.
IBAN UA573282090000026003000003717
в АТ «АБ «Південний».

Опис сміттєвоза на шасі MAN TGS 26.320 Faun Variopress

Перевага сміттєвозів цієї серії - міцна і легка конструкція кузова, що забезпечує високий коефіцієнт пресування і максимальну масу відходів, що перевозяться.

Його назва говорить сама за себе:

Новий сміттєвоз VARIOPRESS пропонує найбільшу функціональність у поєднанні з елегантним дизайном. Він має універсальне призначення та є перспективним рішенням для утилізації матеріалів, що йдуть на вторинну переробку, та відходів.

Новий VARIOPRESS від FAUN ви можете замовити з 2-ма моделями контейнерів. З гладкими бічними стінками або зі шпангоутами, що йдуть як опція. Гладка стінка контейнера пропонує оптимальну рекламну площу, а шпангоути є атрибутом класичного ребристого дизайну. Завдяки сполучній рамі відповідно до DIN у вигляді налаштування з кузовом, можна комбінувати різні системи підйомників. Ця комбінація дозволяє вивантажувати всі баки ємністю від 60 л до 1,7 м³. За бажанням, за допомогою спеціальних підйомників можуть прийматися також контейнери для сміття до 4,4 м³. Навіть і без підйомника – або з вбудованим підйомником – сміттєвоз VARIOPRESS добре себе зарекомендував: Завдяки своїй низькій навантажувальній стороні та можливості ручного навантаження транспортний засіб з будь-якої точки зору є вигідною інвестицією.

Сміттєвоз VARIOPRESS так само різноманітний, як і завдання щодо утилізації відходів на сьогодні. За допомогою VARIOPRESS можна утилізувати біовідходи, легкі фракції, залишкові відходи, папір і легкі великогабаритні відходи.

Завдяки розміру кузова 7-29 м³ та різним шасі, які можна вибрати шириною від 2,00 м до 2,50 м та з кількістю осей до 4, ви завжди знайдете чудове рішення із заданими розмірами.

1. Закрита хвостова частина. Завдяки циліндрам, що знаходяться в її середині, і закритій напрямній шині з надстійкої до зносу сталі в хвостовій частині немає отворів, через які можуть випасти відходи.



2. Вбудований кінцевий вимикач. Термін служби опори та циліндрів набагато довший: Вбудовані в циліндри (і завдяки цьому захищені від пошкоджень) кінцеві вимикачі перешкоджають жорстким поштовхам та граничним навантаженням. Чудовий побічний ефект: зменшення шуму.

3. Хвостова частина у сміттевозі VARIOPRESS автоматично замикається і відмикається без зношування ущільнення.

4. Регульована протидія. Телескопічний циліндр подвійної дії на виштовхувальній плиті забезпечує точне регулювання протидії. Таким чином, ущільнення може регулюватися залежно від фракції або зовсім відключатися.

5. Щілина між пресувальною плитою та навантажувальним піддоном збільшується при поворотному русі плити – таким чином нічого не защемляється. Оскільки навантажувальний піддон утримується в рухомому стані, він може пружно реагувати на точкові навантаження. Отже, зменшується небезпека тріщин та зламів — для більш тривалого терміну служби навіть при складних умовах застосування.



6. Гідравлічні труби на даху надійно захищені рамою від пошкодження гілками.
7. Виштовхувальна плита сконструйована таким чином, що її можна встановити впритул до кабіни. В результаті забезпечується великий обсяг і високе завантаження при короткій колісній базі. Завдяки послідовному ущільненню плитою, що виштовхує, до стінки контейнера, на дно і до стелі, в контейнері залишається менше залишків.
8. Універсальна проміжна рама забезпечує легкий монтаж контейнера. Оцинкована проміжна рама захищена від корозії та може монтуватися на будь-якому шасі без особливих пристроїв.
9. Розумна ідея від FAUN: Заповнювач між роликами та стінкою направляючими перешкоджає тому, що сміття потрапить у напрямну шину. Таким чином, створюються перешкоди відкладенням. Чиста машина їздить довше.

Контактний телефон:
+38(097) 746-67-04
+38(099) 632-13-31
+38(044) 232-02-98

Адреса: Україна, 04060, м. Київ,
вул. Ризька, буд. 73-г, офіс 7
E-mail: tovkst@gmail.com
Website: kievspecteh.com

Код ЄДРПОУ 42623361.
IBAN UA573282090000026003000003717
в АТ «АБ «Південний».

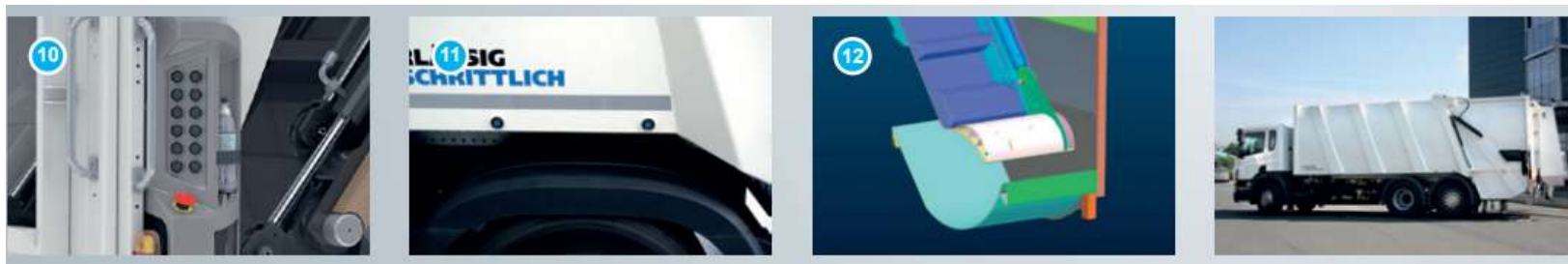

10. Усе під контролем

Всі функції керування в компактному керуючому блоці в хвостовій частині: Таким чином, персонал тримає все в полі зору і під контролем - вирішальна складова безпечної роботи.

11. Вбудоване управління хвостовою частиною Кнопки для операції «Закрити хвостову частину» вбудовані у контейнер.

12. Тривалий термін служби Якраз для забезпечення тривалого терміну служби у хвостовій частині встановлені деталі із надстійкої до зношування сталі та товстого листа. Шпангоути як опції За бажанням новий контейнер може зміцнюватися також з допомогою традиційних ребер.



Новий контейнер

Маючи гладку бічну стінку, новий контейнер оптимально підходить як місце для розміщення реклами. Нова камера, при однаковому обсязі на 250 кг легша, ніж попередня модель.

Точність завдяки роликовому формуванню

Завдяки профілю для роликового формування по кутах контейнера та у напрямній шині для виштовхувальної плити досягається ще більша точність. Оскільки напрямна шина більше не лежить на дні, то очищення стає легким, а залишки нечистот видаляються. Завдяки цьому виникає менше корозії.

Всі деталі конструкції піддаються дробоструменевій обробці та зварюються роботом.

FAUN-CONTROL-SYSTEM (FCS) VARIOPRESS оснащений системою управління FAUN-CONTROLSYSTEM (FCS), яка завдяки управлінню по шині CAN пропонує великий обсяг функцій та високий рівень надійності.

Оптимізоване ущільнення за фракціями



Оптимальне ущільнення та економія

За допомогою оптимізованого ущільнення за фракціями (FOV) налаштування тиску може попередньо задаватися оптимальним чином, залежно від обраної фракції (залишки сміття, біовідходи, папір та пластик). У меню попереднього вибору фракції, потрібна фракція може вибиратись відповідною функціональною клавішею або за допомогою навігаційного коліщатка.

Завдяки вибору фракції визначається оптимальне ущільнення. Під час пресування поточний тиск ущільнення безперервно контролюється системою. По досягненні значення оптимального тиску, виштовхувальна плита активно втягується до тих пір, поки тиск знову не опуститься нижче заданого значення. Це сприяє максимальному ущільненню з урахуванням даної фракції та досягненню максимального завантаження.

FAUN-ActiFit Air Допустиме корисне навантаження без ризику повного її використання FAUN-ActiFit Air є вбудованим індикатором ваги та програмою управління ущільненням. За допомогою цієї опції ви контролюєте оптимальне завантаження транспортного засобу та дотримання допустимого навантаження на вісь. Протягом маршруту збору ActiFit Air контролює навантаження на вісь за допомогою пневматичної підвіски і при необхідності автоматично переміщує щит, що виштовхує. Як тільки досягнуто встановлених граничних значень, ущільнення зупиняється.

Переваги VARIOPRESS :

- Великий об'єм при короткій базі шасі завдяки оптимізованій конструкції кузова
- Скорочення ваги кузова приблизно на 500 кг в порівнянні з кузовом із зовнішніми зварними профілями
- Автоматичне відмикання і замикання задньої частини
- Міцна задня частина, зварена роботом, зі зносостійких матеріалів по усій зоні подаючого і ущільнюючого пристрою
- Устаткування і обслуговуючий пристрій дозволяють вантажникам працювати з мінімальними фізичними зусиллями
- Кінцеві вимикачі в гідравлічних циліндрах пресувального механізму у поєднанні з управлінням дають оптимальне споживання енергії, низьке шумоутворення і незначний знос
- Розумне керування пресувальної і несучої плити у поєднанні з виштовхувальним щитом гарантує для самих різних відходів найкращу продуктивність завантаження

Додаткові фото сміттєвоза на шасі MAN TGS 26.320 Faun Variopress



Контактний телефон:
+38(097) 746-67-04
+38(099) 632-13-31
+38(044) 232-02-98

Адреса: Україна, 04060, м. Київ,
вул. Ризька, буд. 73-г, офіс 7
E-mail: tovkst@gmail.com
Website: kievspecteh.com

Код ЄДРПОУ 42623361.
IBAN UA573282090000026003000003717
в АТ «АБ «Південний».



Контактний телефон:
+38(097) 746-67-04
+38(099) 632-13-31
+38(044) 232-02-98

Адреса: Україна, 04060, м. Київ,
вул. Ризька, буд. 73-г, офіс 7
E-mail: tovkst@gmail.com
Website: kievspecteh.com

Код ЄДРПОУ 42623361.
IBAN UA573282090000026003000003717
в АТ «АБ «Південний».



Контактний телефон:
+38(097) 746-67-04
+38(099) 632-13-31
+38(044) 232-02-98

Адреса: Україна, 04060, м. Київ,
вул. Ризька, буд. 73-г, офіс 7
E-mail: tovkst@gmail.com
Website: kievspecteh.com

Код ЄДРПОУ 42623361.
IBAN UA573282090000026003000003717
в АТ «АБ «Південний».



Контактний телефон:
+38(097) 746-67-04
+38(099) 632-13-31
+38(044) 232-02-98

Адреса: Україна, 04060, м. Київ,
вул. Ризька, буд. 73-г, офіс 7
E-mail: tovkst@gmail.com
Website: kievspecteh.com

Код ЄДРПОУ 42623361.
IBAN UA573282090000026003000003717
в АТ «АБ «Південний».

Технічні характеристики сміттєвоза на шасі MAN TGS 26.320**Faun Variopress**

Параметр	Показник
Об'єм:	22 м ³
Коефіцієнт пресування	1:6
Вага обладнання FAUN	6 234 кг.
Довжина сміттєвозу:	9 050 мм.
Ширина сміттєвозу:	2 550 мм.
Висота сміттєвозу:	3 414 мм.
Маса порожнього сміттєвозу:	14 234 кг.
Маса завантажуваних відходів без перевантаження шасі	11 766 кг.
Високоякісне Шасі	MAN TGS 26.360
Колісна формула	6X2-2 BL
Допустима повна маса шасі:	26 000 кг.
Колісна база:	3 900 мм.
Вага шасі:	7 500 кг.
Вироблено	в Німеччині, м. Мюнхен
Підйомник:	Zöller 359
Вага:	690 кг.
Робоча швидкість:	10-12 с.
Тип контейнерів, що завантажуються	від 80 до 1100 л. (євро стандарт)

Параметр	Показник
Марка	MAN
Модель	TGM 26.320
Основна колісна база	3 600 мм.
Звис автомобіля	1 550 мм.
Габаритні розміри	
Загальна довжина	8 107 мм.
Передній звис автомобіля	1 607 мм.
Колісна база між задньою віссю і задньою віссю, що підтримує	1 350 мм.
Задній звис рами	1 550 мм.
Відстань від першої передньої осі до кузова	465 мм.
Ширина із дзеркалами заднього виду	2 981 мм.
Ширина над кабіною	2 240 мм.
Ширина рами спереду	940 мм.
Ширина рами позаду	760 мм.
Профіль рами	270x85x8 мм.
Максимальна зовнішня висота без навантаження	3 152 мм.
Загальна транспортна висота, без навантаження	3 152 мм.
Максимальна зовнішня висота під навантаженням	3 076 мм.

Діаметр розвороту	15,3 м.
Маса шасі з кабіною	8 254 кг.
Власна маса автомобіля	26 000 кг.
ДВИГУН/ТРАНСМІСІЯ	
Євронорма	Euro 6
Тип палива	дизель
Об'єм двигуна	6 871 см ³
Потужність двигуна	319 к.с. (237 KW)
Коробка передач	автоматична MAN TipMatic® 12 12 OD
Підвіска	пневматична
Колісна формула	6x2-4 VL. Автомобіль з підйомною керованою віссю
Кількість осей	3-вісний
ABS	•
EBS	•
ESP - електронний контроль стійкості	•
КАБІНА/САЛОН	Кабіна NN денна

Електросклопідйомники	•
Центральний замок	•
Круїз контроль	•

НАШІ КЛІЄНТИ



Агроіндустріальний
Холдінг МХП



Onuf group



McDonald's



Ikea



Sandora



Кондитерська
фабрика «Рошен»



Збройні сили
України



Служба безпеки
України



Генеральна
прокуратура
України



Управління
державної охорони
України



Національна
гвардія України



ТОВ «Метінвест
холдінг»



Національна
гвардія України



ПриватБанк
АТ «ПАТ Приват
банк»



Окко



Укрнафта



Києво-Печерська
Лавра



Епіцентр



FOZZY



МегаМаркет



АТБ



Галичина



Карпатська
Джерельна



КМДА



Київпастрас



ASMAP



Київмедспектрас



RUDOMAIN



ЕРІДОН ТЕХ



ТОВ
Укравтозапчастина



Автоцентр KIA
Корея Моторс



Телеканал СТБ



Посольство
Швейцарії в Україні



Посольство Швеції



Dyczerhoff



КУК



Київський
політехнічний
інститут ім.
Сікорського



ХНЗУ ім. Кузеця



Національний інститут
ССХІ ім. М. М. АМОСОВА



Інститут
Гідромеханіки



Інститут Освітньої
Аналітики

Контактний телефон:
+38(097) 746-67-04
+38(099) 632-13-31
+38(044) 232-02-98

Адреса: Україна, 04060, м. Київ,
вул. Ризька, буд. 73-г, офіс 7
E-mail: tovkst@gmail.com
Website: kievspecteh.com

Код ЄДРПОУ 42623361.
IBAN UA573282090000026003000003717
в АТ «АБ «Південний».