

## Смітєвоз з заднім завантаженням на шасі JAC N350

Об'єм бункера: 22 м<sup>3</sup>

Тип завантаження: заднє

Система завантаження: механічна

**Опис :** Смітєвоз на шасі JAC N350 з заднім завантаженням — це надійний і потужний спецавтомобіль для збору твердих побутових відходів. Двигун потужністю 344 к.с. та гідравлічній системі завантаження. Кузов об'ємом 22 м<sup>3</sup> дозволяє зменшити кількість рейсів, а підтримка контейнерів об'ємом від 20 л до 1,1 м<sup>3</sup> робить його універсальним для різних завдань.



Контактний телефон:  
+38(097) 746-67-04  
+38(099) 632-13-31  
+38(044) 232-02-98

Адреса: Україна, 04060, м. Київ,  
вул. Ризька, буд. 73-г, офіс 7  
E-mail: [tovkst@gmail.com](mailto:tovkst@gmail.com)  
Website: [kievspecteh.com](http://kievspecteh.com)

Код ЄДРПОУ 42623361.  
IBAN UA573282090000026003000003717  
в АТ «АБ «Південний».

## Креслення сміттєвоза з заднім завантаженням на шасі JAC N350

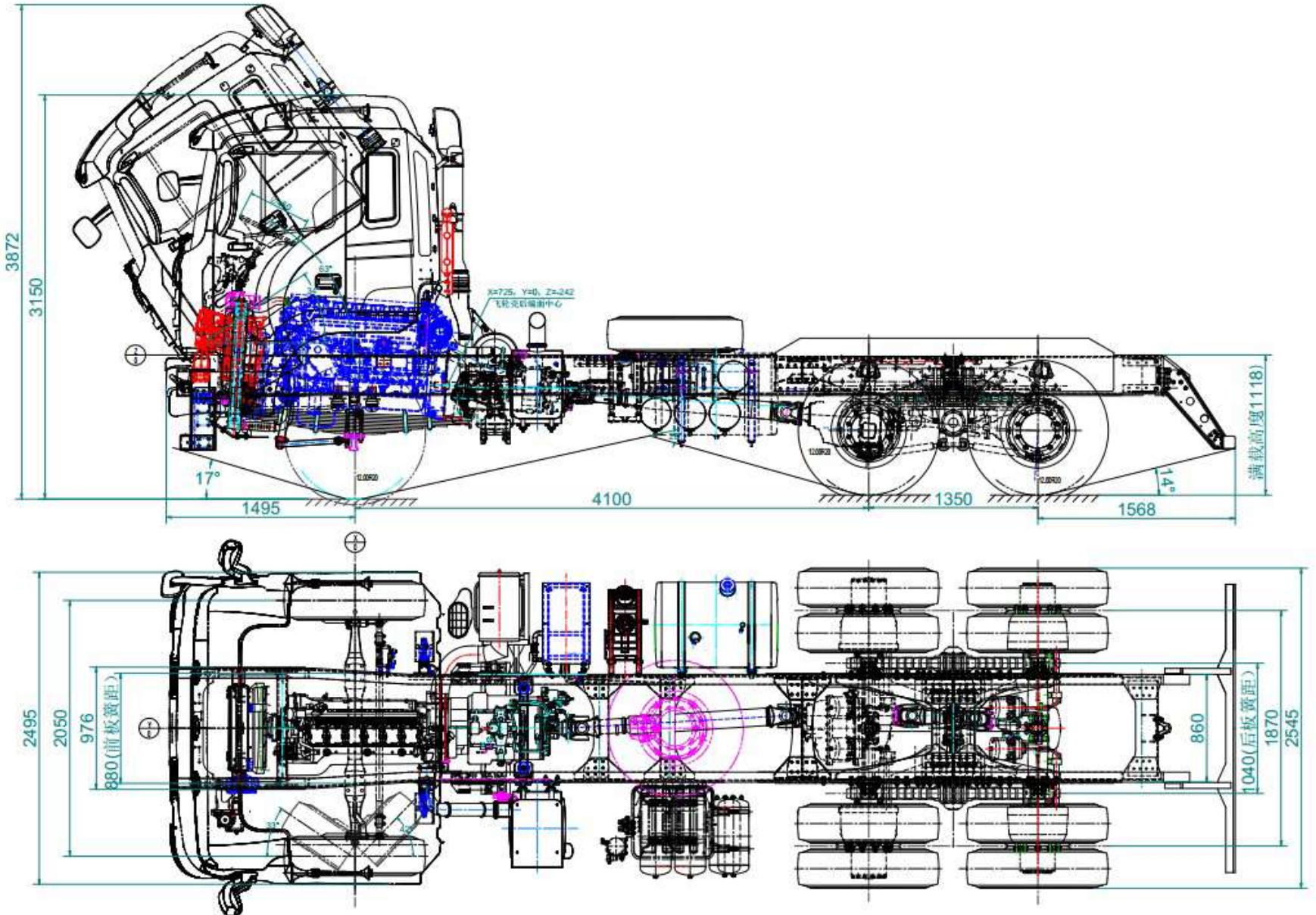

Контактний телефон:  
+38(097) 746-67-04  
+38(099) 632-13-31  
+38(044) 232-02-98

Адреса: Україна, 04060, м. Київ,  
вул. Ризька, буд. 73-г, офіс 7  
E-mail: [tovkst@gmail.com](mailto:tovkst@gmail.com)  
Website: [kievspecteh.com](http://kievspecteh.com)

Код ЄДРПОУ 42623361.  
IBAN UA573282090000026003000003717  
в АТ «АБ «Південний».



## Особливості сміттєвоза з заднім завантаженням на шасі JAC N350

---

- **Надійне і потужне шасі JAC N350** гарантує довготривалу експлуатацію без поломок.
- **Великий об'єм кузова** дозволяє зменшити кількість поїздок, що знижує витрати на паливе та обслуговування.
- **Високий коефіцієнт ущільнення** забезпечує ефективне використання простору кузова.
- **Гідравлічна система завантаження** робить роботу оператора зручною та безпечною.
- **Сучасна електроніка** спрощує управління та забезпечує високий рівень автоматизації.

## Опис сміттєвоза з заднім завантаженням на шасі JAC N350

Сміттєвоз із заднім завантаженням на шасі JAC N350 є сучасним рішенням для збору та транспортування твердих побутових відходів. Завдяки поєднанню потужного шасі JAC і ефективної сміттєвозної установки, цей автомобіль забезпечує високу продуктивність і надійність в експлуатації, що робить його ідеальним для використання в міських і приміських умовах.

Шасі JAC N350 є основою цього сміттєвоза і відрізняється своєю надійністю та міцністю. Воно має повну масу 35 000 кг і оснащене колісною формулою 6×4, що забезпечує відмінну маневреність і прохідність навіть на складних ділянках доріг. Під капотом знаходиться потужний двигун WEICHAH WP10.350E53 з потужністю 344 к.с., що дозволяє ефективно справлятися з великими навантаженнями. Система трансмісії представлена 12-ступеневою механічною коробкою передач 12JSD180T, яка забезпечує плавне перемикування передач і оптимальну витрату пального.

Колісна база в 4100+1350 мм забезпечує стабільність і комфорт при русі, а шини 315/80R22.5 сприяють хорошій прохідності і зчепленню з дорогою. Для забезпечення комфорту водія в кабіні встановлений кондиціонер, що є важливою особливістю при роботі в різних кліматичних умовах. Сміттєвоз оснащений кузовом об'ємом 22 м<sup>3</sup>, що дозволяє зменшити кількість рейсів і підвищити ефективність збору відходів. Коефіцієнт ущільнення відходів до 6:1 забезпечує оптимальне використання простору кузова, дозволяючи зменшити обсяг відходів і знизити витрати на транспортування.

Система завантаження має гідравлічний привід, що забезпечує плавну і безпечну роботу. Ця система дозволяє обслуговувати контейнери об'ємом від 20 літрів до 1,1 м<sup>3</sup>, що робить сміттєвоз універсальним для різних типів відходів. Вантажопідйомність маніпулятора становить 700 кг, що дозволяє легко завантажувати і розвантажувати великі контейнери. Сміттєвоз оснащений сучасною електронною системою управління, яка полегшує роботу оператора. Можливість встановлення додаткових опцій, таких як автоматичне зважування відходів або система відеоспостереження, дозволяє ще більше підвищити ефективність роботи і контролювати всі етапи збору та транспортування відходів.



**Додаткові фото сміттєвоза з заднім завантаженням на шасі JAC N350**



Контактний телефон:  
+38(097) 746-67-04  
+38(099) 632-13-31  
+38(044) 232-02-98

Адреса: Україна, 04060, м. Київ,  
вул. Ризька, буд. 73-г, офіс 7  
E-mail: [tovkst@gmail.com](mailto:tovkst@gmail.com)  
Website: [kievspecteh.com](http://kievspecteh.com)

Код ЄДРПОУ 42623361.  
IBAN UA573282090000026003000003717  
в АТ «АБ «Південний».





Контактний телефон:  
+38(097) 746-67-04  
+38(099) 632-13-31  
+38(044) 232-02-98

Адреса: Україна, 04060, м. Київ,  
вул. Ризька, буд. 73-г, офіс 7  
E-mail: [tovkst@gmail.com](mailto:tovkst@gmail.com)  
Website: [kievspecteh.com](http://kievspecteh.com)

Код ЄДРПОУ 42623361.  
IBAN UA573282090000026003000003717  
в АТ «АБ «Південний».

**Технічні характеристики сміттєвоза з заднім завантаженням**  
**на шасі JAC N350**

<b>Характеристика</b>	<b>Значення</b>
Шасі	JAC N350
Повна маса	35 000 кг.
Колісна формула	6×4
Двигун	WEICHAİ WP10.350E53, 344 к.с.
Трансмiсія	12-ступенева механічна КПП 12JSD180T
Колісна база	4100+1350 мм
Шини	315/80R22.5
Кондиціонер	Так
Об'єм кузова	22 м <sup>3</sup>
Коефіцієнт ущільнення	До 6:1
Обслуговувані контейнери	Від 20 л до 1,1 м <sup>3</sup>
Вантажопідйомність маніпулятора	700 кг
Система завантаження	Гідравлічна



## НАШІ КЛІЄНТИ



Агроіндустріальний  
Холдінг МХП



Onuf group



McDonald's



Ikea



Sandora



Кондитерська  
фабрика «Рошен»



Збройні сили  
України



Служба безпеки  
України



Генеральна  
прокуратура  
України



Управління  
державної охорони  
України



Національна  
гвардія України



ТОВ «Метінвест  
холдінг»



Національна  
гвардія України



ПриватБанк  
АТ «ПАТ Приват  
банк»



Окко



Укрнафта



Києво-Печерська  
Лавра



Епіцентр



FOZZY



МегаМаркет



АТБ



Галичина



Карпатська  
Джерельна



КМДА



Київпастрас



ASMAP



Київмедспектрас



RUDOMAIN



ЕРІДОН ТЕХ



ТОВ  
Укравтозапчастина



Автоцентр KIA  
Корея Моторс



Телеканал СТБ



Посольство  
Швейцарії в Україні



Посольство Швеції



Dyczerhoff



КУК



Київський  
політехнічний  
інститут ім.  
Сікорського



ХНЗУ ім. Кузеця



Національний інститут  
ССХІ ім. М. М. АМОСОВА



Інститут  
Гідромеханіки



Інститут Освітньої  
Аналітики

Контактний телефон:  
+38(097) 746-67-04  
+38(099) 632-13-31  
+38(044) 232-02-98

Адреса: Україна, 04060, м. Київ,  
вул. Ризька, буд. 73-г, офіс 7  
E-mail: [tovkst@gmail.com](mailto:tovkst@gmail.com)  
Website: [kievspecteh.com](http://kievspecteh.com)

Код ЄДРПОУ 42623361.  
IBAN UA573282090000026003000003717  
в АТ «АБ «Південний».