

Сміттєвоз із заднім завантаженням на шасі МАЗ 6310

Об`єм бункера: 20 м³

Тип завантаження: Заднє

Система завантаження: Механічна

Опис : Сміттєвоз із заднім завантаженням СВ-302.1 на шасі МАЗ-4381N2 призначений для механізованого завантаження, ущільнення, транспортування і вивантаження твердих побутових відходів.



Контактний телефон:
+38(097) 746-67-04
+38(099) 632-13-31
+38(044) 232-02-98

Адреса: Україна, 04060, м. Київ,
вул. Ризька, буд. 73-г, офіс 7
E-mail: tovkst@gmail.com
Website: kievspecteh.com

Код ЄДРПОУ 42623361.
IBAN UA573282090000026003000003717
в АТ «АБ «Південний».

Креслення сміттєвоза із заднім завантаженням на шасі МАЗ 6310

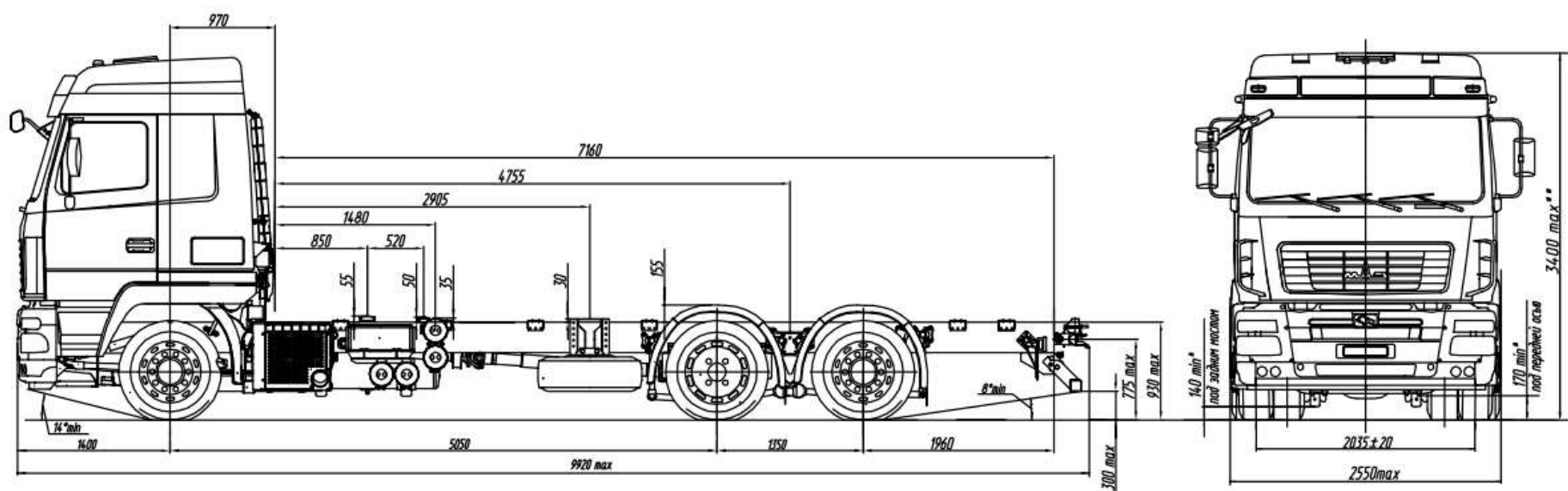
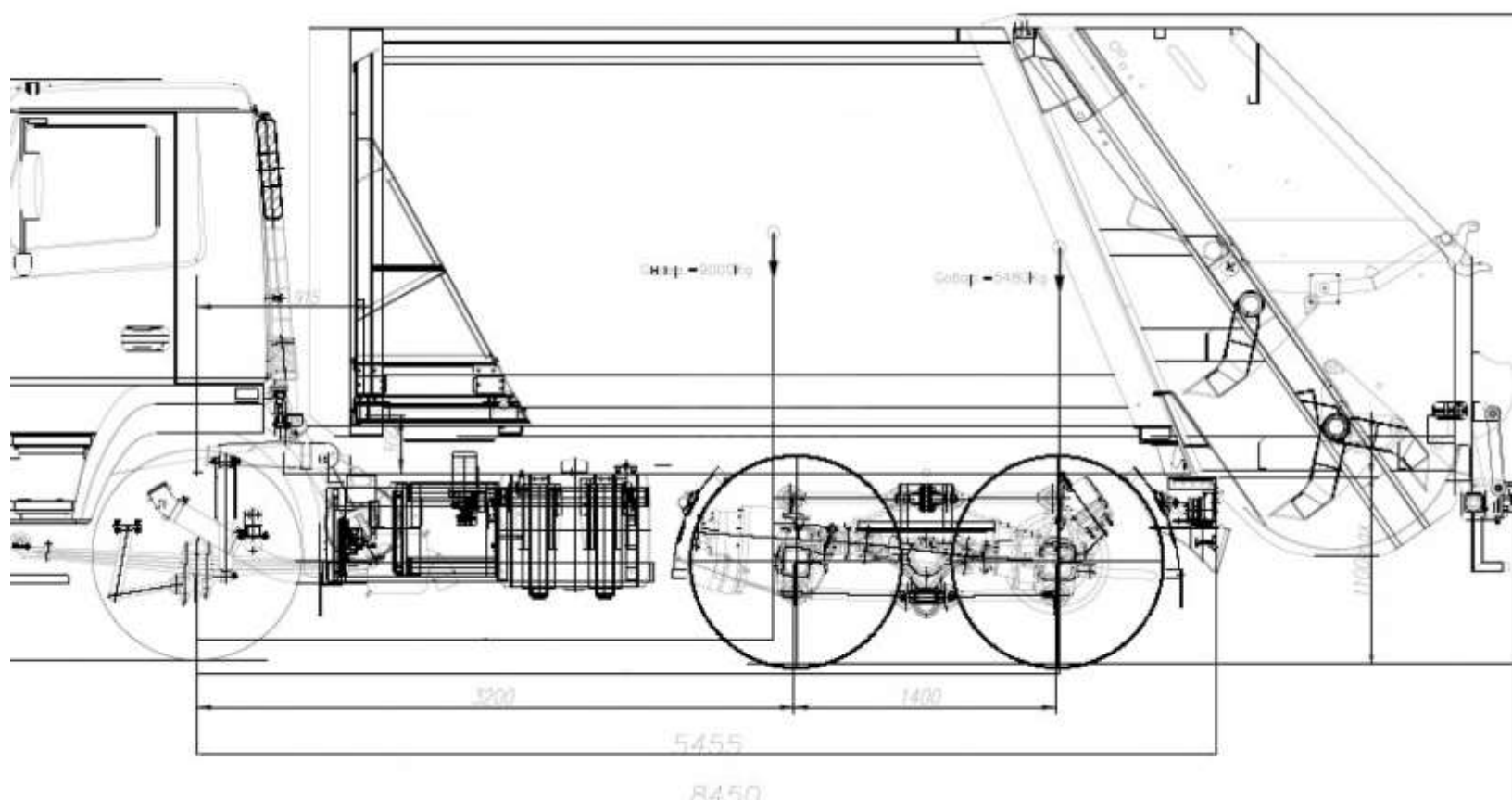

Контактний телефон:
+38(097) 746-67-04
+38(099) 632-13-31
+38(044) 232-02-98

Адреса: Україна, 04060, м. Київ,
вул. Ризька, буд. 73-г, офіс 7
E-mail: tovkst@gmail.com
Website: kievspecteh.com

Код ЄДРПОУ 42623361.
IBAN UA573282090000026003000003717
в АТ «АБ «Південний».

Опис сміттєвоза із заднім завантаженням на шасі МАЗ 6310

Сміттєвоз з заднім завантаженням СВ-307.1 на базі МАЗ-6310 — це втілення потужності і ефективності в одному транспортному засобі. Розроблений для механізованого оброблення твердих побутових відходів, він забезпечує ущільнення, транспортування та вивантаження з найвищою продуктивністю. Устаткування включає кузов, задній борт, штовхаючу плату, бічний маніпулятор, а також гідравлічну і електричну системи, всі створені для максимальної ефективності та надійності.

Завдяки штовхаючій платі відходи легко ущільнюються в кузові, що дозволяє максимально використовувати об'єм. Процес вивантаження здійснюється без зайвих зусиль завдяки можливості штовхання плати та перекидання кузова. МАЗ-6310 з колісною формулою 6x2 призначений для установки спеціального дорожнього обладнання вагою до 15 840 кг. Кабіна велика, з двома спальними місцями, забезпечуючи комфорт та відпочинок для водія. У базовій комплектації встановлені системи безпеки, а також забезпечене шумоізоляцією кабіни.

МАЗ-6310 привертає увагу своїми видатними робочими параметрами та доступною ціною в порівнянні з аналогами з-за кордону. Він також славиться своєю простотою у ремонті, що робить його популярним в середовищі фахівців з вантажної техніки.

**Додаткові фото сміттєвоза із заднім завантаженням
на шасі МАЗ 6310**



Контактний телефон:
+38(097) 746-67-04
+38(099) 632-13-31
+38(044) 232-02-98

Адреса: Україна, 04060, м. Київ,
вул. Ризька, буд. 73-г, офіс 7
E-mail: tovkst@gmail.com
Website: kievspecteh.com

Код ЄДРПОУ 42623361.
IBAN UA573282090000026003000003717
в АТ «АБ «Південний».



Контактний телефон:
+38(097) 746-67-04
+38(099) 632-13-31
+38(044) 232-02-98

Адреса: Україна, 04060, м. Київ,
вул. Ризька, буд. 73-г, офіс 7
E-mail: tovkst@gmail.com
Website: kievspecteh.com

Код ЄДРПОУ 42623361.
IBAN UA573282090000026003000003717
в АТ «АБ «Південний».



Контактний телефон:
+38(097) 746-67-04
+38(099) 632-13-31
+38(044) 232-02-98

Адреса: Україна, 04060, м. Київ,
вул. Ризька, буд. 73-г, офіс 7
E-mail: tovkst@gmail.com
Website: kievspecteh.com

Код ЄДРПОУ 42623361.
IBAN UA573282090000026003000003717
в АТ «АБ «Південний».



Контактний телефон:
+38(097) 746-67-04
+38(099) 632-13-31
+38(044) 232-02-98

Адреса: Україна, 04060, м. Київ,
вул. Ризька, буд. 73-г, офіс 7
E-mail: tovkst@gmail.com
Website: kievspecteh.com

Код ЄДРПОУ 42623361.
IBAN UA573282090000026003000003717
в АТ «АБ «Південний».

**Технічні характеристики сміттєвоза із заднім завантаженням
на шасі МАЗ 6310**

НАЙМЕНУВАННЯ ХАРАКТЕРИСТИК	ЗНАЧЕННЯ ПОКАЗНИКА
Місткість кузова	20 м ³
Маса завантажених ТПВ	10 000 кг.
Коефіцієнт пресування	До 6
Система завантаження	Механічна
Тип приводу робочих органів	Гідравлічний
Вантажопідйомність маніпулятора	До 800 кг.
Тип контейнерів,що обслуговуються	Від 0,12 до 1,1 м ³
Транспортна швидкість	60 км/год.
Габаритні розміри	
Довжина	10 700 мм.
Ширина	2550 мм.
Висота	3900 мм.

Параметр	Показник
Модель	МАЗ-6310Е9
Тип кабіни	Велика 6431 рестайлінг
Екологічний клас	EURO-5
Колісна формула	6x2
Колісна база	5050 мм.
Довжина	9920 мм.
Висота	3400 мм.
Ширина	2550 мм.
Технічно дозволена вага	
на передню вісь	7100 кг.
на задній міст	11 500 кг.
Повна маса автомобіля	25 700 кг.
Споряджена маса	9710 кг.
Вантажопідйомність	15 840 кг.
КПП	механічна
Тип КПП	ZF16S221
Число передач	16
ДВИГУН	Daimler Chrysler OM 501 LA.V6
Потужність	320/435
Довжина монтажної рами	7160 мм.
Паливний бак	500 л.
Шини	315/80R22,5

НАШІ КЛІЄНТИ



Агроіндустріальний
Холдінг МХП



Onuf group



McDonald's



Ikea



Sandora



Кондитерська
фабрика «Рошен»



Збройні сили
України



Служба безпеки
України



Генеральна
прокуратура
України



Управління
державної охорони
України



Національна
гвардія України



ТОВ «Метінвест
холдінг»



Національна
гвардія України



ПриватБанк
АТ «ПАТ Приват
банк»



Окко



Укрнафта



Києво-Печерська
Лавра



Епіцентр



FOZZY



МегаМаркет



АТБ



Галичина



Карпатська
Джерельна



КМДА



Київпастрас



ASMAP



Київмедспектрас



RUDOMAIN



ЕРІДОН ТЕХ



ТОВ
Укравтозапчастина



Автоцентр КІА
Корея Моторс



Телеканал СТБ



Посольство
Швейцарії в Україні



Посольство Швеції



Dycerhoff



КУК



Київський
політехнічний
інститут ім.
Сікорського



ХНЗУ ім. Кузеця



Національний інститут
ССХІ ім. М. М. АМОСОВА



Інститут
Гідромеханіки



Інститут Освітньої
Аналітики

Контактний телефон:
+38(097) 746-67-04
+38(099) 632-13-31
+38(044) 232-02-98

Адреса: Україна, 04060, м. Київ,
вул. Ризька, буд. 73-г, офіс 7
E-mail: tovkst@gmail.com
Website: kievspecteh.com

Код ЄДРПОУ 42623361.
IBAN UA573282090000026003000003717
в АТ «АБ «Південний».