

Смітєвоз із заднім завантаженням на шасі ISUZU NQR

Об`єм бункера: 8 м³

Тип завантаження: Заднє

Система завантаження: Механічна

Опис : Смітєвози із заднім завантаженням кузова призначені для використання в комунальному господарстві міст та селищ міського типу для механізованого та ручного збору твердих побутових відходів, їх ущільнення, транспортування та механізованого розвантаження в місцях утилізації.



Контактний телефон:
+38(097) 746-67-04
+38(099) 632-13-31
+38(044) 232-02-98

Адреса: Україна, 04060, м. Київ,
вул. Ризька, буд. 73-г, офіс 7
E-mail: tovkst@gmail.com
Website: kievspecteh.com

Код ЄДРПОУ 42623361.
IBAN UA573282090000026003000003717
в АТ «АБ «Південний».

Креслення сміттєвоза із заднім завантаженням на шасі ISUZU NQR

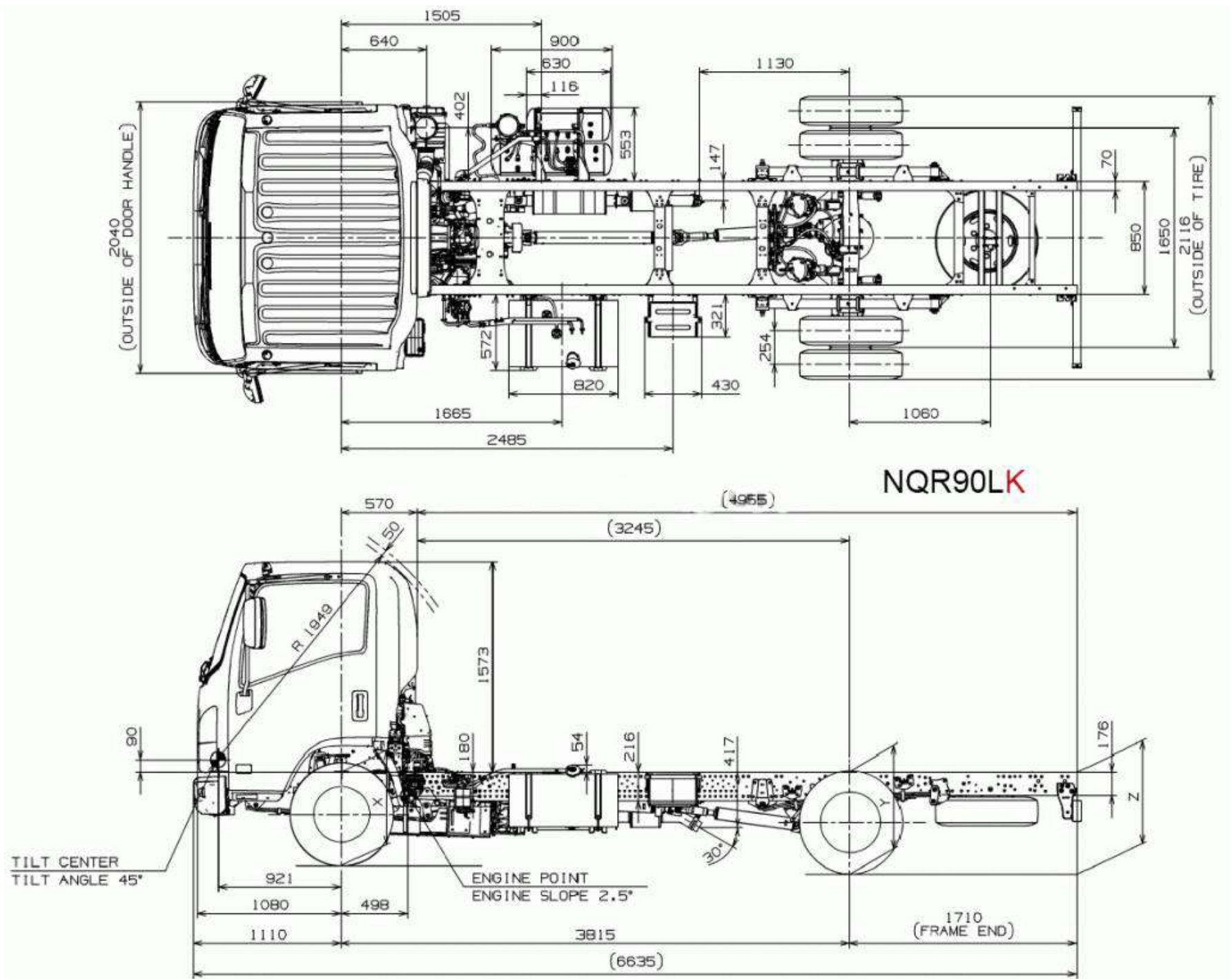

Контактний телефон:
+38(097) 746-67-04
+38(099) 632-13-31
+38(044) 232-02-98

Адреса: Україна, 04060, м. Київ,
вул. Ризька, буд. 73-г, офіс 7
E-mail: tovkst@gmail.com
Website: kievspecteh.com

Код ЄДРПОУ 42623361.
IBAN UA573282090000026003000003717
в АТ «АБ «Південний».

Опис сміттєвоза із заднім завантаженням на шасі ISUZU NQR

Сміттєвози із заднім завантаженням кузова - це символ сучасної ефективності та інноваційного підходу до розв'язання важливих завдань комунального господарства. Вони не лише здатні збирати та транспортувати тверді побутові відходи, а й забезпечують їх механізоване ущільнення та розвантаження в місцях утилізації.

Кожен сміттєвоз, обладнаний спеціальним обладнанням від EFE, є результатом досконалої інженерної майстерності та технологічного вишукування. Використання шасі від ISUZU, а також можливість установки на різноманітні шасі, забезпечує максимальну адаптабельність до потреб будь-якого міста чи селища.

Але справжня перлина цих сміттєвозів - це їхні кабіни. Завдяки використанню передових дизайнерських рішень та інноваційних технологій у комп'ютерному конструюванні, кабіна стала не лише комфортним місцем для водія, а й справжнім мобільним офісом. Розширена кабіна з відкриваються на 90 градусів дверима не лише забезпечує максимальний комфорт під час роботи, а й створює атмосферу продуктивності та зосередженості.

Таким чином, сміттєвози із заднім завантаженням кузова на шасі ISUZU NQR - це не лише транспортні засоби, а справжні символи прогресу та інновацій, що сприяють створенню більш чистого, організованого та ефективного середовища для містян.

Додаткові фото сміттєвоза із заднім завантаженням на шасі ISUZU NQR



Контактний телефон:
+38(097) 746-67-04
+38(099) 632-13-31
+38(044) 232-02-98

Адреса: Україна, 04060, м. Київ,
вул. Ризька, буд. 73-г, офіс 7
E-mail: tovkst@gmail.com
Website: kievspecteh.com

Код ЄДРПОУ 42623361.
IBAN UA573282090000026003000003717
в АТ «АБ «Південний».



Контактний телефон:
+38(097) 746-67-04
+38(099) 632-13-31
+38(044) 232-02-98

Адреса: Україна, 04060, м. Київ,
вул. Ризька, буд. 73-г, офіс 7
E-mail: tovkst@gmail.com
Website: kievspecteh.com

Код ЄДРПОУ 42623361.
IBAN UA573282090000026003000003717
в АТ «АБ «Південний».



Контактний телефон:
+38(097) 746-67-04
+38(099) 632-13-31
+38(044) 232-02-98

Адреса: Україна, 04060, м. Київ,
вул. Ризька, буд. 73-г, офіс 7
E-mail: tovkst@gmail.com
Website: kievspecteh.com

Код ЄДРПОУ 42623361.
IBAN UA573282090000026003000003717
в АТ «АБ «Південний».



Контактний телефон:
+38(097) 746-67-04
+38(099) 632-13-31
+38(044) 232-02-98

Адреса: Україна, 04060, м. Київ,
вул. Ризька, буд. 73-г, офіс 7
E-mail: tovkst@gmail.com
Website: kievspecteh.com

Код ЄДРПОУ 42623361.
IBAN UA573282090000026003000003717
в АТ «АБ «Південний».

**Технічні характеристики сміттевоза із заднім завантаженням
на шасі ISUZU NQR**

Габаритні розміри мм (автомобіля з надбудовою)	Довжина	6750 мм.
	Ширина	2020 мм.
	Висота	2800 мм.
Вагові характеристики	Вага надбудови	3400 кг.
	Вантажопідйомність	2650 кг.
	Допустима повна маса автомобіля	9500 кг.
Робочий об'єм	Бункер для сміття	8 м ³
	Приймальний бункер	1 м ³
Матеріал конструкції		Сталь Ст52
Товщина панелей колектора сміття	Підлога	4 мм.
	Стіни	3 мм.
	Стеля	3 мм.
Товщина панелей приймального бункера	Низ ковша	4 мм.
	Стінки	4 мм.
	Подовжувач	4 мм.
Ступінь ущільнення сміття		До 1: 3 в залежності від сміття
Гідравлічна система	Номінальний тиск в системі	150-160 Бар.
	Робочий тиск в системі	135-140 Бар.
	Гідравлічний насос	Casappa / Italy (61 lt./minute)
	Гідравлічний клапан	Walvoil / Italy
	Ємність гідросистеми	70 л.

Привід гідравлічного насоса		Коробка відбору потужності
Відповідність обладнання гідросистеми	гідравлічні трубки	DIN 2391°C
	гідравлічні шланги	SAE 100R2
	усмоктувальні шланги	SAE 100R4
Допустимі розміри сміттєвих баків		120-240-360-660-1100 Л/1.1 м ³

Параметр	Показник
Виробник	Isuzu
Тип	Шасі
Колісна формула	4x2
Колісна база	3 815 мм.
Повна допустима вага	9 500 кг.
Габарити (довжина/ширина/висота)	6635x2040x2280 мм.
Навантаження на передню вісь	3 100 кг.
Навантаження на задню вісь	6 400 кг.
Власна вага	3 445 кг.
Вантажність	6 055 кг.
Безпека	ABS, ASR, EBD
Колія передніх коліс	1 680 мм.
Колія задніх коліс	1 650 мм.
Тип підвіски, передньої	Ресорна
Тип підвіски, задньої	Ресорна

Тип КПП	Механічна
Кількість передач КПП	6 + 1
Кліренс	190 мм.
Розмірність коліс	215/75R17.5
Двигун	4HK1E4NC
Екологічний стандарт	EURO-5
Тип палива	Дизель
Потужність двигуна	140 кВт / 190 к.с.
Максимальний крутний момент	419 / 1600 (н/м)
Паливний бак	100 л.

НАШІ КЛІЄНТИ



Агроіндустріальний
Холдинг МХП



Onuf group



McDonald's



Ikea



Sandora



Кондитерська
фабрика «Рошен»



Збройні сили
України



Служба безпеки
України



Генеральна
прокуратура
України



Управління
державної охорони
України



Національна
гвардія України



ТОВ «Метінвест
холдинг»



Національна
гвардія України



ПриватБанк
АТ «ПАТ Приват
банк»



Окко



Укрнафта



Києво-Печерська
Лавра



Епіцентр



FOZZY



МегаМаркет



АТБ



Галичина



Карпатська
Джерельна



КМДА



Київпастрас



ASMAP



Київмедспектрас



RUDOMAIN



ЕРІДОН ТЕХ



ТОВ
Укравтозапчастина



Автоцентр KIA
Корея Моторс



Телеканал СТБ



Посольство
Швейцарії в Україні



Посольство Швеції



Dyczerhoff



КУК



Київський
політехнічний
інститут ім.
Сікорського



ХНУ ім. Кузевиці



Національний інститут
ССХІ ім. М. М. АМОСОВА



Інститут
Гідромеханіки



Інститут Оsviynoi
Аналітики

Контактний телефон:
+38(097) 746-67-04
+38(099) 632-13-31
+38(044) 232-02-98

Адреса: Україна, 04060, м. Київ,
вул. Ризька, буд. 73-г, офіс 7
E-mail: tovkst@gmail.com
Website: kievspecteh.com

Код ЄДРПОУ 42623361.
IBAN UA573282090000026003000003717
в АТ «АБ «Південний».