

Смітєвоз із заднім завантаженням СВ-ЈС04.01 на шасі ЈАС N200

Об`єм бункера: 16 м³

Тип завантаження: Заднє

Система завантаження: Механічна

Опис : Смітєвоз із заднім завантаженням СВ-ЈС04.01 на шасі ЈАС N200. Смітєвоз з заднім завантаженням призначений для використання в комунальному господарстві міст і селищ міського типу для механізованого і ручного збору ТПВ, їх ущільнення, транспортування і механізованого розвантаження в місцях утилізації.



Контактний телефон:
+38(097) 746-67-04
+38(099) 632-13-31
+38(044) 232-02-98

Адреса: Україна, 04060, м. Київ,
вул. Ризька, буд. 73-г, офіс 7
E-mail: tovkst@gmail.com
Website: kievspecteh.com

Код ЄДРПОУ 42623361.
IBAN UA573282090000026003000003717
в АТ «АБ «Південний».

Креслення сміттєвоза із заднім завантаженням СВ-КС04.01

на шасі JAC N200



Рисунок 1. Загальний вигляд сміттєвоза (передня бокова стінка бункеру умовно не показана).

1. Бункер. 2. Плита виштовхування. 3. Задній борт. 3.1 Маніпулятор механізованого вивантаження сміття з контейнерів. 3.2. Плита подачі. 3.3. Загрібна плита. 3.4. Приймальний жолоб. 4. Бак оливи.

Переваги із заднім завантаженням СВ-ЈС04.01 на шасі ЈАС N200

- Високий ступінь пресування завантажуваних твердих побутових відходів;
- оригінальна конструкція пресуючого механізму.
- Попереднє пресування сміття в приймальному ковші з коефіцієнтом ущільнення до 3, з подальшим ущільненням сміття в кузові сміттєвозу.
- Загальний коефіцієнт ущільнення - до 6.
- Цільнометалевий кузов підсилений гнутим профілем по периметру, що забезпечує його більшу міцність та довговічність.
- Застосування сучасних антифрикційних полімерних матеріалів у відповідальних вузлах тертя (ковзання) забезпечує плавність руху робочих органів, полегшення виконання робіт з технічного обслуговування та ремонту.
- Конструктивна особливість приймального бункера дозволяє вивантажувати весь обсяг сміття без залишків.
- Гідравлічна система із застосуванням комплектуючих імпортного (Італія) виробництва.
- Для збільшення об'єму ТПВ при завантаженні та перевезенні сміття за один рейс та досягнення максимального економічного ефекту, бункер сміттєвоза виконаний із високоміцної сталі. Товщина стінок бункера: внизу – 4 мм, з боків -3 мм, вгорі – 2 мм.
- Виштовхувальна плита виготовлена з високоміцної сталі з антикорозійним покриттям і гнутого профілю.
- Кабіна сміттєвоза обладнана додатковим кнопковим пультом управління світловими приладами та спецобладнанням.
- Високоякісне лакофарбове покриття, що надійно захищає металоконструкції від корозії.
- Зручний і доступний пульт управління спецобладнанням;
- покращені умови обслуговування при експлуатації за рахунок вільного доступу до елементів гідравліки.

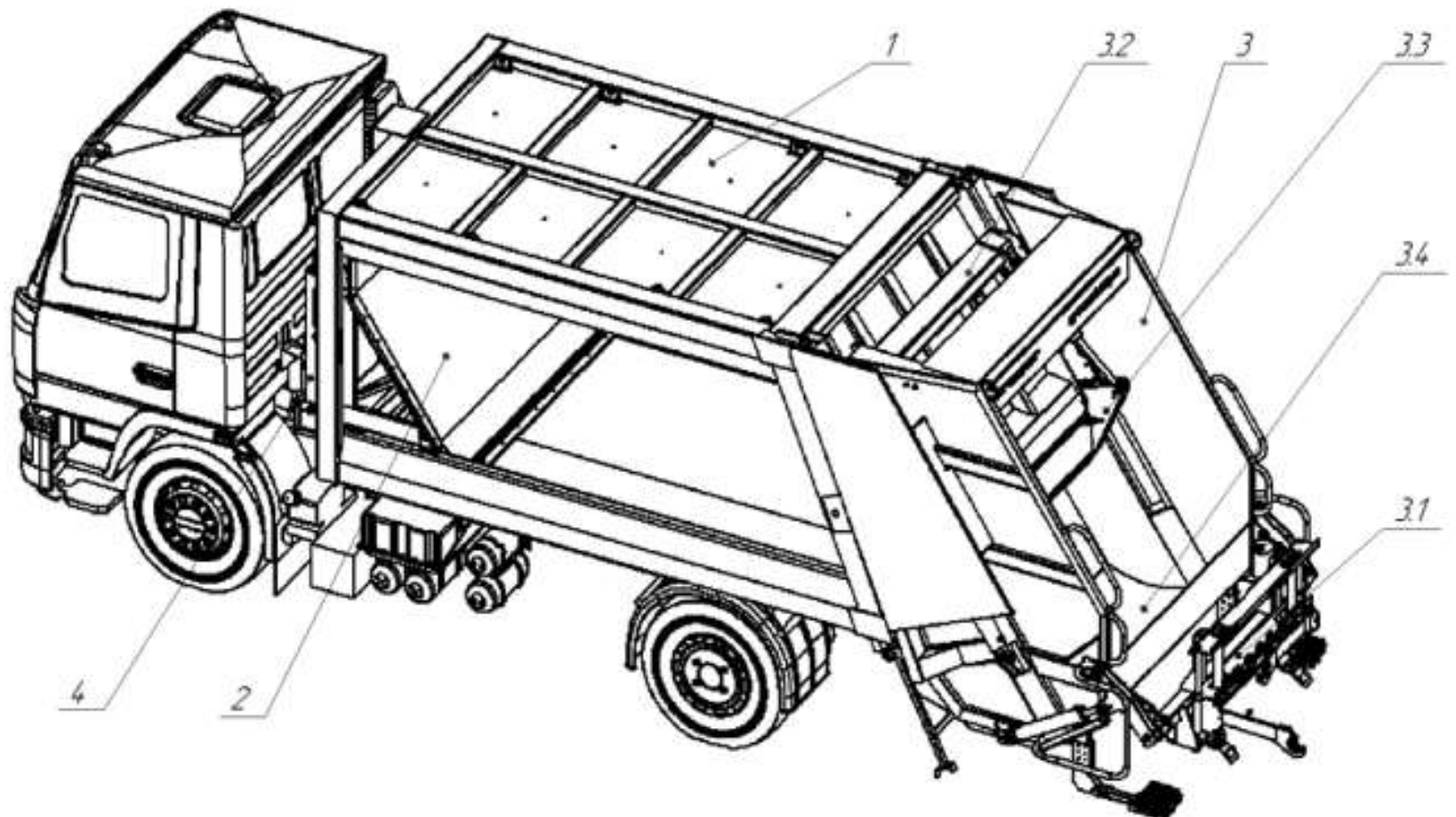
Пресуючий механізм сміттєвозу може працювати в трьох режимах:

- Ручному.
- Напівавтоматичному.
- Автоматичному.

Управління механізмами сміттєвозу здійснюється:

- З пульта управління з кабіни водія.
- З пульта в передній лівій частині кузова (вивантаження сміття).
- З пульта управління, розташованого на лівій (або правій) боковині заднього борту.

Опис сміттєвоза із заднім завантаженням СВ-ЈС04.01 на шасі ЈАС N200

Сміттєвоз СВ-ЈС04.01 на базі ЈАС N200 - це не просто транспортний засіб, це справжній помічник у роботі з відходами. Його розроблено з урахуванням найвищих стандартів ефективності та надійності для використання у комунальному господарстві міст і селищ міського типу.

У цьому сміттєвозі ви знайдете все необхідне для максимальної продуктивності. Його оригінальна конструкція пресуючого механізму забезпечує високий ступінь пресування твердих побутових відходів, що сприяє ефективному використанню простору у кузові та зменшує частоту порожнювання.

Цільнометалевий кузов, підсилений гнутим профілем, забезпечує міцність та довговічність сміттєвоза. Додатково застосовані сучасні полімерні матеріали для зменшення тертя, що підвищує ефективність роботи та зменшує необхідність у технічному обслуговуванні.

Крім того, ви отримуєте максимальну зручність у керуванні сміттєвозом. Зручні пультові управління розташовані у зручних місцях для оператора, що дозволяє максимально ефективно використовувати всі функції та механізми для оптимізації процесу управління відходами.

Такий сміттєвоз - це не лише засіб для роботи, але й важлива ланка у процесі вирішення екологічних проблем.

Додаткові фото сміттєвоза із заднім завантаженням

СВ-КС04.01 на шасі JAC N200



Контактний телефон:
+38(097) 746-67-04
+38(099) 632-13-31
+38(044) 232-02-98

Адреса: Україна, 04060, м. Київ,
вул. Ризька, буд. 73-г, офіс 7
E-mail: tovkst@gmail.com
Website: kievspecteh.com

Код ЄДРПОУ 42623361.
IBAN UA573282090000026003000003717
в АТ «АБ «Південний».



Контактний телефон:
+38(097) 746-67-04
+38(099) 632-13-31
+38(044) 232-02-98

Адреса: Україна, 04060, м. Київ,
вул. Ризька, буд. 73-г, офіс 7
E-mail: tovkst@gmail.com
Website: kievspecteh.com

Код ЄДРПОУ 42623361.
IBAN UA573282090000026003000003717
в АТ «АБ «Південний».



Контактний телефон:
+38(097) 746-67-04
+38(099) 632-13-31
+38(044) 232-02-98

Адреса: Україна, 04060, м. Київ,
вул. Ризька, буд. 73-г, офіс 7
E-mail: tovkst@gmail.com
Website: kievspecteh.com

Код ЄДРПОУ 42623361.
IBAN UA573282090000026003000003717
в АТ «АБ «Південний».

Технічні характеристики сміттєвоза із заднім завантаженням**СВ-JS04.01 на шасі JAC N200**

Параметр	Показник
Модель и назва шасі	JAC N200
Маса спорядженого шасі	не більше 6230 кг.
Маса спец обладнання	не більше 6500 кг.
Маса відходів, які завантажуються*	не більше 7200 кг.
Місткість кузова	16±0,4 м ³
Маса сміттєвозу дозволена	не більше 19800 кг.
Розподіл навантаження від максимальної маси сміттєвозу	
- на передню вісь	7000 кг.
- на задню вісь/ на першу задню вісь	13800 кг.
- на другу задню вісь	-
Маса спорядженого сміттєвозу	не більше 12730 кг.
Вантажність маніпулятора	700 кг.
Обслуговуючий персонал	осіб 2
Габаритні розміри	
- довжина	не більше 8500 мм.
- ширина	не більше 2550 мм.
- висота	не більше 3400 мм.

Технічні характеристики шасі:

Колісна база	4200 мм.
Коля коліс (передніх/задніх)	передніх 2019, задніх 1860 мм.
Повна маса	11980 кг.
Допустиме навантаження на передню вісь	7250 кг.
Допустиме навантаження на задню вісь	13513 кг.
Споряджена маса	6200 кг.
Вантажопідйомність	13780 кг.
Модель двигуна	CUMMINS ISD285.50, дизельний
Потужність двигуна	281 (2500) (к.с./об/хв)
Максимальний крутний момент	1020 /1200-1800 Нм
Об'єм двигуна	6700 см ³
Паливний бак	400 л.
Екологічний стандарт	Євро -5
Коробка передач	8JS118TA-B, механічна
Колісна формула	4x2
Розмір шин	315/80 R22.5
Дорожній просвіт	220 (289) мм.
Гідропідсилювач керма	В наявності
Мінімальний радіус розвороту	8 м.
Гальмівна система	пневматична, з ABS, ASR та ESC

Напруга мережі, АКБ	24 В, 2*120Агод
Обсяг бака AdBLUE	20 л.
Максимальний швидкість руху	110 км/год.
Габаритні розміри (ДхШхВ)	7630х2450х3150 мм.
Кабіна:	комфортна з додатковим утепленням та спальним місцем
Сидіння водія	пневматичне, з підлокітником
Пасажирське сидіння	механічне

НАШІ КЛІЄНТИ



Агроіндустріальний
Холдінг МХП



Onuf group



McDonald's



Ikea



Sandora



Кондитерська
фабрика «Рошен»



Збройні сили
України



Служба безпеки
України



Генеральна
прокуратура
України



Управління
державної охорони
України



Національна
гвардія України



ТОВ «Метінвест
холдінг»



Національна
гвардія України



ПриватБанк



Окко



Укрнафта



Києво-Печерська
Лавра



Епіцентр



FOZZY



МегаМаркет



АТБ



Галичина



Карпатська
Джерельна



КМДА



Київпастрас



ASMAP



Київмедспектрас



RUDOMAIN



ЕРІДОН ТЕХ



ТОВ
Укравтозапчастина



Автоцентр KIA
Корея Моторс



Телеканал СТБ



Посольство
Швейцарії в Україні



Посольство Швеції



Duckerhoff



КУК



Київський
політехнічний
інститут ім.
Сікорського



ХНУ ім. Кузевиці



Національний інститут
ССХІ ім. М. М. АМОСОВА



Інститут
Гідромеханіки



Інститут Освітньої
Аналітики

Контактний телефон:
+38(097) 746-67-04
+38(099) 632-13-31
+38(044) 232-02-98

Адреса: Україна, 04060, м. Київ,
вул. Ризька, буд. 73-г, офіс 7
E-mail: tovkst@gmail.com
Website: kievspecteh.com

Код ЄДРПОУ 42623361.
IBAN UA573282090000026003000003717
в АТ «АБ «Південний».