

Смітєвоз із заднім завантаженням СВ 306/1 на шасі МАЗ-5550

Об`єм бункера: 16 м³

Тип завантаження: Заднє

Система завантаження: Механічна

Опис : Смітєвоз із заднім завантаженням СВ 306/1 на шасі МАЗ-5550 призначений для механізованого завантаження, ущільнення, транспортування і вивантаження твердих побутових відходів.



Контактний телефон:
+38(097) 746-67-04
+38(099) 632-13-31
+38(044) 232-02-98

Адреса: Україна, 04060, м. Київ,
вул. Ризька, буд. 73-г, офіс 7
E-mail: tovkst@gmail.com
Website: kievspecteh.com

Код ЄДРПОУ 42623361.
IBAN UA573282090000026003000003717
в АТ «АБ «Південний».

Креслення із заднім завантаженням СВ 306/1 на шасі МАЗ-5550

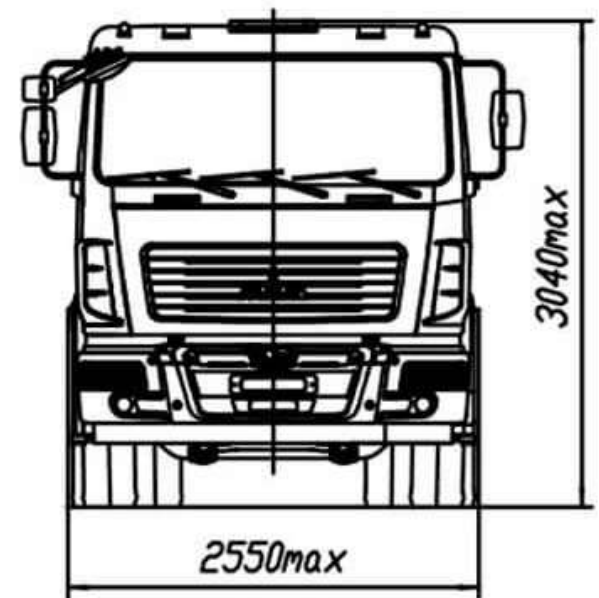
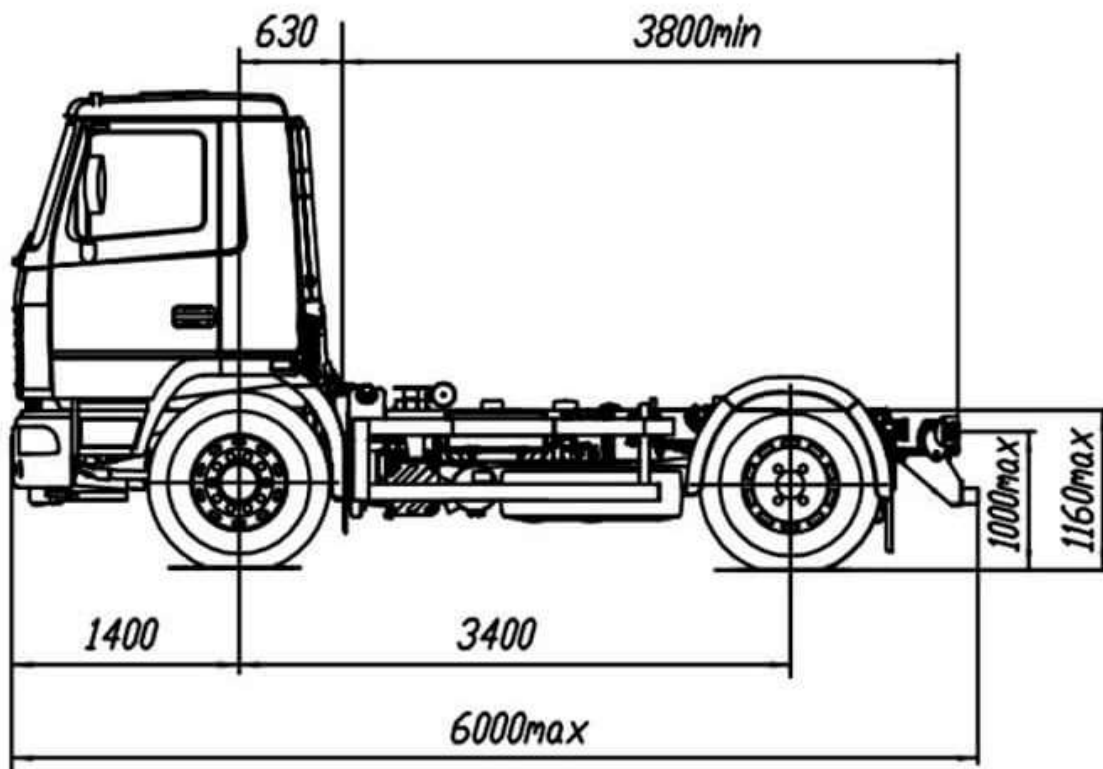

Контактний телефон:
+38(097) 746-67-04
+38(099) 632-13-31
+38(044) 232-02-98

Адреса: Україна, 04060, м. Київ,
вул. Ризька, буд. 73-г, офіс 7
E-mail: tovkst@gmail.com
Website: kievspecteh.com

Код ЄДРПОУ 42623361.
IBAN UA573282090000026003000003717
в АТ «АБ «Південний».

Переваги сміттєвоза із заднім завантаженням СВ 306/1

на шасі МАЗ-5550

- маневреність;
- можливість комфортної роботи в місті і на бездоріжжі;
- великий вибір моделей;
- низька витрата палива;
- компактні параметри;
- надійність.

Опис сміттєвоза із заднім завантаженням СВ 306/1

на шасі МАЗ-5550

Сміттєвоз СВ 306/1 на базі МАЗ-5550 - це першокласний помічник у боротьбі зі забрудненням навколишнього середовища, який поєднує в собі надійність і ефективність у кожному кроці своєї роботи. Завдяки механізованому завантаженню, ущільненню, транспортуванню та вивантаженню твердих побутових відходів, цей сміттєвоз стає незамінним інструментом для збереження чистоти та порядку у місті.

Унікальний устаткування, що включає кузов, задній борт, штовхаючу плиту, бічний маніпулятор, а також гідравлічну і електричну системи, дозволяє оптимально використовувати кожний дюйм простору та забезпечує безперебійну роботу в усіх умовах.

МАЗ-5550, що використовується як базове шасі, є втіленням надійності та сучасної технології. З його дизельним двигуном ЯМЗ 536623.10 з технологією AdBlue (Євро-5), цей сміттєвоз демонструє економічність та дбайливе ставлення до навколишнього середовища.

Низька витрата палива, великий вибір моделей та компактні параметри роблять МАЗ-5550 ідеальним вибором для роботи в місті та на бездоріжжі. Його маневреність та надійність роблять його справжнім лідером серед сміттєвозів, допомагаючи зберегти наше середовище для майбутніх поколінь.

**Додаткові фото сміттєвоза із заднім завантаженням СВ 306/1
на шасі МАЗ-5550**



Контактний телефон:
+38(097) 746-67-04
+38(099) 632-13-31
+38(044) 232-02-98

Адреса: Україна, 04060, м. Київ,
вул. Ризька, буд. 73-г, офіс 7
E-mail: tovkst@gmail.com
Website: kievspecteh.com

Код ЄДРПОУ 42623361.
IBAN UA573282090000026003000003717
в АТ «АБ «Південний».



Контактний телефон:
+38(097) 746-67-04
+38(099) 632-13-31
+38(044) 232-02-98

Адреса: Україна, 04060, м. Київ,
вул. Ризька, буд. 73-г, офіс 7
E-mail: tovkst@gmail.com
Website: kievspecteh.com

Код ЄДРПОУ 42623361.
IBAN UA573282090000026003000003717
в АТ «АБ «Південний».



Контактний телефон:
+38(097) 746-67-04
+38(099) 632-13-31
+38(044) 232-02-98

Адреса: Україна, 04060, м. Київ,
вул. Ризька, буд. 73-г, офіс 7
E-mail: tovkst@gmail.com
Website: kievspecteh.com

Код ЄДРПОУ 42623361.
IBAN UA573282090000026003000003717
в АТ «АБ «Південний».

Технічні характеристики сміттєвоза із заднім завантаженням**СВ 306/1 на шасі МАЗ-5550**

НАЙМЕНУВАННЯ ХАРАКТЕРИСТИК	ЗНАЧЕННЯ ПОКАЗНИКА
Місткість кузова	10-16 м ³
Маса завантажених ТПВ	6200 кг.
Коефіцієнт пресування	До 6
Система завантаження	Механічна
Тип приводу робочих органів	Гідравлічний
Вантажопідйомність маніпулятора	До 800 кг.
Тип контейнерів, що обслуговуються	0,12 і 1,1 м ³
Транспортна швидкість	60 км/год.
Габаритні розміри	
Довжина	9500 мм.
Ширина	2550 мм.
Висота	3800 мм.

Параметр	Показник
Модель	МАЗ 5550
Колісна формула	4x2
Тип кабіни	6501, мала, рестайлінг
База	3400 мм.
Монтажний розмір	3650 мм.
Задній звис	1030 мм.
Двигун	WP7.270E51
Потужність двигуна	199 (271) кВт (л.с.)
Коробка передач	9JS135TA
Повна маса автомобіля	20 500 кг.
Вантажопідйомність	13 650 кг.
Задня підвіска	ресорна 13,0 т.
Розмір шин	315/80R22,5

НАШІ КЛІЄНТИ



Агроіндустріальний
Холдінг МХП



Onuf group



McDonald's



Ikea



Sandora



Кондитерська
фабрика «Рошен»



Збройні сили
України



Служба безпеки
України



Генеральна
прокуратура
України



Управління
державної охорони
України



Національна
гвардія України



ТОВ «Метінвест
холдінг»



Національна
гвардія України



ПриватБанк
АТ «ПАТ Приват
банк»



Окко



Укрнафта



Києво-Печерська
Лавра



Епіцентр



FOZZY



МегаМаркет



АТБ



Галичина



Карпатська
Джерельна



КМДА



Київпастрас



ASMAP



Київмедспецтранс



RUDOMAIN



ЕРІДОН ТЕХ



ТОВ
Укравтозапчастина



Автоцентр KIA
Корея Моторс



Телеканал СТБ



Посольство
Швейцарії в Україні



Посольство Швеції



Dyczerhoff



КУК



Київський
політехнічний
інститут ім.
Скворського



ХНУ ім. Кузевиці



Національний інститут
ССХІ ім. М. М. АМОСОВА



Інститут
Гідромеханіки



Інститут Освітньої
Аналітики

Контактний телефон:
+38(097) 746-67-04
+38(099) 632-13-31
+38(044) 232-02-98

Адреса: Україна, 04060, м. Київ,
вул. Ризька, буд. 73-г, офіс 7
E-mail: tovkst@gmail.com
Website: kievspecteh.com

Код ЄДРПОУ 42623361.
IBAN UA573282090000026003000003717
в АТ «АБ «Південний».