

Смітєвоз із заднім завантаженням СВ-308.1 на

шасі MAN TGS 33.360

Об`єм бункера: 22 м³

Тип завантаження: Заднє

Система завантаження: Механічна

Опис : Смітєвоз з заднім механічним завантаженням СВ 308.1 на шасі MAN TGS 33.360 6X4 ВВ призначений для використання в комунальному господарстві міст і селищ міського типу для механізованого і ручного збору твердих побутових відходів, їх ущільнення, транспортування і механізованого розвантаження в місцях утилізації.



Контактний телефон:
+38(097) 746-67-04
+38(099) 632-13-31
+38(044) 232-02-98

Адреса: Україна, 04060, м. Київ,
вул. Ризька, буд. 73-г, офіс 7
E-mail: tovkst@gmail.com
Website: kievspecteh.com

Код ЄДРПОУ 42623361.
IBAN UA573282090000026003000003717
в АТ «АБ «Південний».

Креслення із заднім завантаженням СВ-308.1 на шасі MAN TGS 33.360

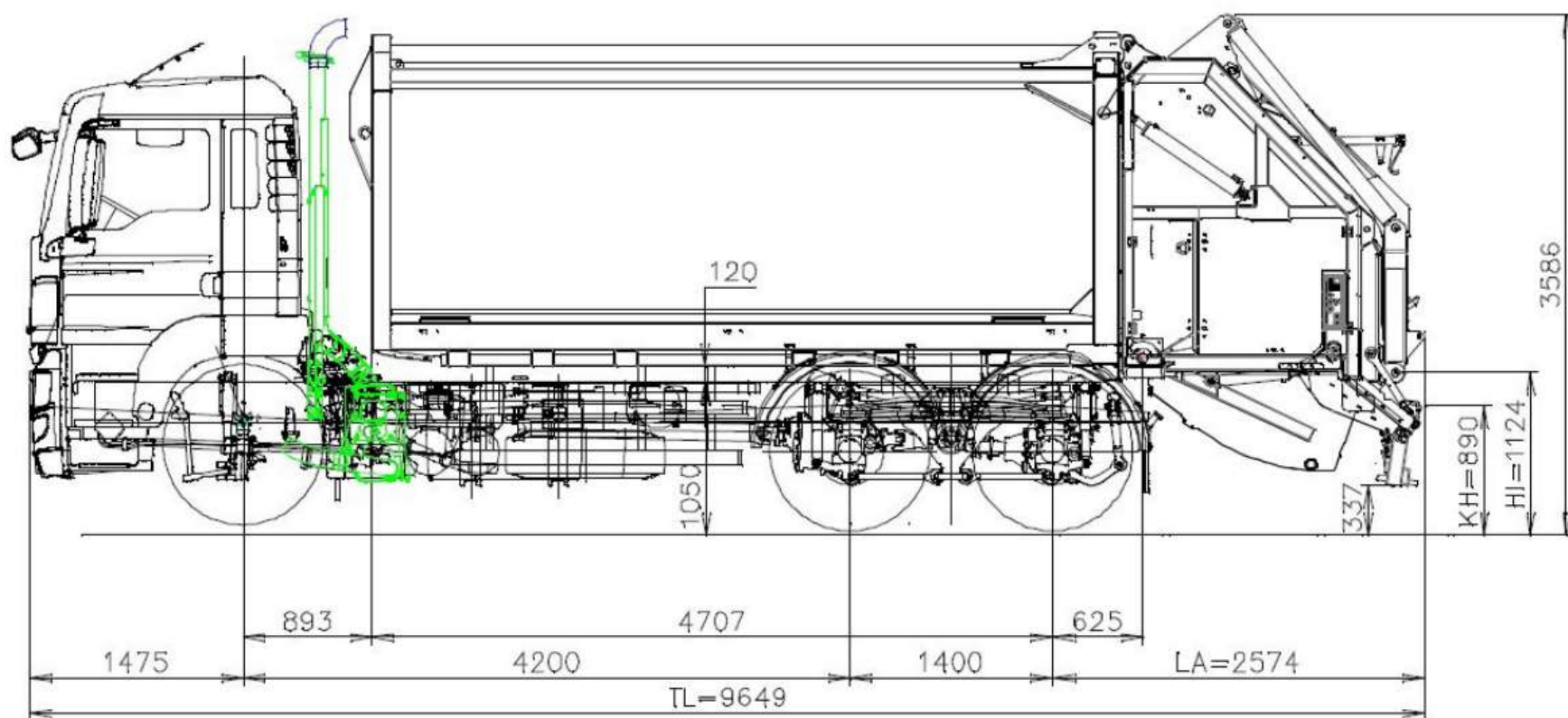

Контактний телефон:
+38(097) 746-67-04
+38(099) 632-13-31
+38(044) 232-02-98

Адреса: Україна, 04060, м. Київ,
вул. Ризька, буд. 73-г, офіс 7
E-mail: tovkst@gmail.com
Website: kievspecteh.com

Код ЄДРПОУ 42623361.
IBAN UA573282090000026003000003717
в АТ «АБ «Південний».

Переваги сміттєвоза із заднім завантаженням СВ-308.1

на шасі MAN TGS 33.360

- Високий ступінь пресування завантажуваних твердих побутових відходів;
- оригінальна конструкція пресуючого механізму.
- Попереднє пресування сміття в приймальному ковші з коефіцієнтом ущільнення до 3, з подальшим ущільненням сміття в кузові сміттєвозу.
- Загальний коефіцієнт ущільнення – до 6.
- Цільнометалевий кузов підсилений гнучим профілем по периметру, що забезпечує його більшу міцність та довговічність.
- Застосування сучасних антифрикційних полімерних матеріалів у відповідальних вузлах тертя (ковзання) забезпечує плавність руху робочих органів, полегшення виконання робіт з технічного обслуговування та ремонту.
- Конструктивна особливість приймального бункера дозволяє вивантажувати весь обсяг сміття без залишків.
- Гідравлічна система із застосуванням комплектуючих імпорного (Італія) виробництва.
- Для збільшення об'єму ТПВ при завантаженні та перевезенні сміття за один рейс та досягнення максимального економічного ефекту, бункер сміттєвоза виконаний із високоміцної сталі. Товщина стінок бункера: внизу – 4 мм, з боків -3 мм, вгорі – 2 мм.
- Виштовхувальна плита виготовлена з високоміцної сталі з антикорозійним покриттям і гнучого профілю.
- Кабіна сміттєвоза обладнана додатковим кнопковим пультом управління світловими приладами та спецобладнанням.
- Високоякісне лакофарбове покриття, що надійно захищає металоконструкції від корозії.
- Зручний і доступний пульт управління спецобладнанням;

Пресуючий механізм сміттєвозу може працювати в трьох режимах:

- Ручному.
- Напівавтоматичному.
- Автоматичному.

Управління механізмами сміттєвозу здійснюється:

- З пульта управління з кабіни водія.
- З пульта в передній лівій частині кузова(вивантаження сміття).
- З пульта управління, розташованого на лівій (або правій) боковині заднього борту.

Опис сміттєвоза із заднім завантаженням СВ-308.1

на шасі MAN TGS 33.360

Сміттєвоз СВ 308.1, зведений на шасі MAN TGS 33.360 6X4 ВВ, втілення передових технологій у сфері управління побутовими відходами. Цей автомобіль призначений для роботи в міському комунальному господарстві, де його використання допомагає у механізованому та ручному зборі, ущільненні, транспортуванні та розвантаженні твердих побутових відходів.

Спеціально розроблені для міст та селищ міського типу, ці сміттєвози з заднім завантаженням кузова забезпечують зручне завантаження відходів як вручну, так і за допомогою перекидача з контейнерів різного обсягу. Їх ущільнення, надійне транспортування та розвантаження в місцях утилізації виконуються з використанням передового спецобладнання, змонтованого на міцному шасі MAN TGS 33.360 6X4 ВВ.

Завдяки цьому комплексному підходу, сміттєвози цієї моделі демонструють високу продуктивність та ефективність у керуванні побутовими відходами, сприяючи чистоті та благоустрою міських територій.

Додаткові фото сміттєвоза із заднім завантаженням

СВ-308.1 на шасі MAN TGS 33.360



Контактний телефон:
+38(097) 746-67-04
+38(099) 632-13-31
+38(044) 232-02-98

Адреса: Україна, 04060, м. Київ,
вул. Ризька, буд. 73-г, офіс 7
E-mail: tovkst@gmail.com
Website: kievspecteh.com

Код ЄДРПОУ 42623361.
IBAN UA573282090000026003000003717
в АТ «АБ «Південний».



Контактний телефон:
+38(097) 746-67-04
+38(099) 632-13-31
+38(044) 232-02-98

Адреса: Україна, 04060, м. Київ,
вул. Ризька, буд. 73-г, офіс 7
E-mail: tovkst@gmail.com
Website: kievspecteh.com

Код ЄДРПОУ 42623361.
IBAN UA573282090000026003000003717
в АТ «АБ «Південний».

Технічні характеристики сміттєвоза із заднім завантаженням

СВ-308.1 на шасі MAN TGS 33.360

Параметр	Значення
Об'єм кузова	22 м ³
Коефіцієнт пресування	6:1
Система завантаження	Механізована
Тип приводу робочих органів	Гідравлічний
Вантажопідйомність маніпулятора:	
Для контейнерів 1,1 м.куб	800 кг.
Тип контейнерів, що обслуговуються	Від 0,12 до 1,1 м ³
Транспортна швидкість	60 км/год.
Маса спец обладнання	

Параметр	Показник
Модель	TGS
Кабіна	M/NN (денна, без спального місця)
колісна формула	6x4
Колісна база (мм)	3600
Передня підвіска	Параболічні ресори
Задня підвіска	Параболічні ресори
Потужність (к.с.)	360
Об'єм бака (л)	400
КПП	МКПП (механічна)

Повна маса (кг)	33000
Автономний обігрівач кабіни	Eberspacher D4S
Кондиціонер	є
Спойлер на даху	ні
Ізоляція кабіни від холоду	Nordic

НАШІ КЛІЄНТИ



Агроіндустріальний
Холдінг МХП



Onuf group



McDonald's



Ikea



Sandora



Кондитерська
фабрика «Рошен»



Збройні сили
України



Служба безпеки
України



Генеральна
прокуратура
України



Управління
державної охорони
України



Національна
гвардія України



ТОВ «Метінвест
холдінг»



Національна
гвардія України



ПриватБанк
АТ «ПАТ Приват
банк»



Окко



Укрнафта



Києво-Печерська
Лавра



Епіцентр



FOZZY



МегаМаркет



АТБ



Галичина



Карпатська
Джерельна



КМДА



Київпастрас



ASMAP



Київмедспектрас



RUDOMAIN



ЕРІДОН ТЕХ



ТОВ
Укравтозапчастина



Автоцентр KIA
Корея Моторс



Телеканал СТБ



Посольство
Швейцарії в Україні



Посольство Швеції



Dyczerhoff



КУК



Київський
політехнічний
інститут ім.
Сікорського



ХНЗУ ім. Кузеєвці



Національний інститут
ССХІ ім. М. М. АМОСОВА



Інститут
Гідромеханіки



Інститут Освітньої
Аналітики

Контактний телефон:
+38(097) 746-67-04
+38(099) 632-13-31
+38(044) 232-02-98

Адреса: Україна, 04060, м. Київ,
вул. Ризька, буд. 73-г, офіс 7
E-mail: tovkst@gmail.com
Website: kievspecteh.com

Код ЄДРПОУ 42623361.
IBAN UA573282090000026003000003717
в АТ «АБ «Південний».