

Смітєвоз з заднім ручним завантаженням СВ-310.4 на шасі МАЗ 6302

Об`єм бункера: 10 м³

Тип завантаження: Заднє

Система завантаження: Ручна

Опис : Смітєвоз СВ-310.4 на шасі МАЗ 6302, призначений для експлуатації жителями невеликих населених пунктів, а також комунальними господарствами зайнятими збором сміття з узбіч доріг і вулиць. Сміття вручну завантажуються у машину.



Контактний телефон:
+38(097) 746-67-04
+38(099) 632-13-31
+38(044) 232-02-98

Адреса: Україна, 04060, м. Київ,
вул. Ризька, буд. 73-г, офіс 7
E-mail: tovkst@gmail.com
Website: kievspecteh.com

Код ЄДРПОУ 42623361.
IBAN UA573282090000026003000003717
в АТ «АБ «Південний».

Креслення сміттєвоза з заднім ручним завантаженням

СВ-310.4 на шасі МАЗ 6302

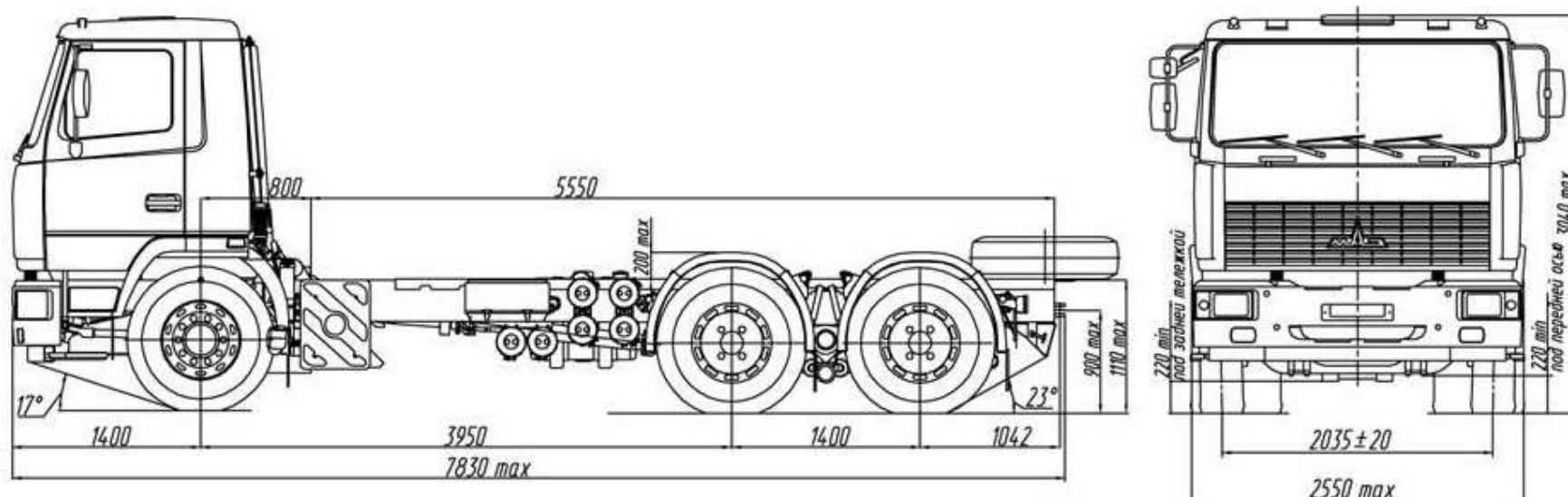

Контактний телефон:
+38(097) 746-67-04
+38(099) 632-13-31
+38(044) 232-02-98

Адреса: Україна, 04060, м. Київ,
вул. Ризька, буд. 73-г, офіс 7
E-mail: tovkst@gmail.com
Website: kievspecteh.com

Код ЄДРПОУ 42623361.
IBAN UA573282090000026003000003717
в АТ «АБ «Південний».

Опис сміттєвоза з заднім ручним завантаженням

СВ-310.4 на шасі МАЗ 6302

Сміттєвоз СВ-310.4 на базі МАЗ 6302 — надійний помічник у боротьбі зі забрудненням у вузьких вуличках маленьких містечок та селищ. Цей транспортний засіб спеціально створений для мешканців невеликих населених пунктів та муніципальних служб, які пильно стежать за чистотою у своєму регіоні. Його компактні розміри та маневреність роблять його ідеальним вибором для роботи на вузьких вулицях та заторах. Завантаження сміття вручну гарантує точність та уважність у збиранні відходів, а висока якість виготовлення забезпечує довговічність та ефективність у будь-яких умовах.

Додаткові фото сміттєвоза з заднім ручним завантаженням

СВ-310.4 на шасі МАЗ 6302



Контактний телефон:
+38(097) 746-67-04
+38(099) 632-13-31
+38(044) 232-02-98

Адреса: Україна, 04060, м. Київ,
вул. Ризька, буд. 73-г, офіс 7
E-mail: tovkst@gmail.com
Website: kievspecteh.com

Код ЄДРПОУ 42623361.
IBAN UA573282090000026003000003717
в АТ «АБ «Південний».



Контактний телефон:
+38(097) 746-67-04
+38(099) 632-13-31
+38(044) 232-02-98

Адреса: Україна, 04060, м. Київ,
вул. Ризька, буд. 73-г, офіс 7
E-mail: tovkst@gmail.com
Website: kievspecteh.com

Код ЄДРПОУ 42623361.
IBAN UA573282090000026003000003717
в АТ «АБ «Південний».



Контактний телефон:
+38(097) 746-67-04
+38(099) 632-13-31
+38(044) 232-02-98

Адреса: Україна, 04060, м. Київ,
вул. Ризька, буд. 73-г, офіс 7
E-mail: tovkst@gmail.com
Website: kievspecteh.com

Код ЄДРПОУ 42623361.
IBAN UA573282090000026003000003717
в АТ «АБ «Південний».

Технічні характеристики сміттєвоза з заднім ручним завантаженням**СВ-310.4 на шасі МАЗ 6302**

Параметр	Показник
Модель	6302Н9-0000425-052
Колісна формула	6х6
Маса спорядженого автомобіля	11 700 кг.
Технічно дозволена маса автомобіля	33 500 кг.
Вантажопідйомність	21 800 кг.
Розподіл повної маси на передню вісь	7500 кг.
Розподіл повної маси на задній міст	26 000 кг.
Двигун	ЯМЗ-652
Потужність	303 (412) кВт (к.с.)
Максимальний обертовий момент	1870 (190)Нм(кгсм)
Коробка передач	ZF 16S2525TO
Число передач КП	16
Передаточне число ведучого моста	5,33
Робоча гальмівна система	АБС, ПБС
Підвіска передня	ресорна
Підвіска задня	ресорно-балансна
Тип коліс	Дискові
Шини	16.00R20
Паливний бак	500 л.
Максимальна швидкість	85 км/год.
Тип кабіни	коротка 6418, підресорена

НАШІ КЛІЄНТИ



Агроіндустріальний
Холдінг МХП



Onuf group



McDonald's



Ikea



Sandora



Кондитерська
фабрика «Рошен»



Збройні сили
України



Служба безпеки
України



Генеральна
прокуратура
України



Управління
державної охорони
України



Національна
гвардія України



ТОВ «Метінвест
холдінг»



Національна
гвардія України



ПриватБанк
АТ «ПАТ Приват
банк»



Окко



Укрнафта



Києво-Печерська
Лавра



Епіцентр



FOZZY



МегаМаркет



АТБ



Галичина



Карпатська
Джерельна



КМДА



Київпастрас



ASMAP



Київмедспектрас



RUDOMAIN



ЕРІДОН ТЕХ



ТОВ
Укравтозапчастина



Автоцентр KIA
Корея Моторс



Телеканал СТБ



Посольство
Швейцарії в Україні



Посольство Швеції



Dyczerhoff



КУК



Київський
політехнічний
інститут ім.
Сікорського



ХНЗУ ім. Кузеця



Національний інститут
ССХІ ім. М. М. АМОСОВА



Інститут
Гідромеханіки



Інститут Освітньої
Аналітики

Контактний телефон:
+38(097) 746-67-04
+38(099) 632-13-31
+38(044) 232-02-98

Адреса: Україна, 04060, м. Київ,
вул. Ризька, буд. 73-г, офіс 7
E-mail: tovkst@gmail.com
Website: kievspecteh.com

Код ЄДРПОУ 42623361.
IBAN UA573282090000026003000003717
в АТ «АБ «Південний».